

**Chaudières murales à gaz haut rendement**

**2.24 CF**

**2.24 FF**

**1.24 CF**

**1.24 FF**

**Notice d'emploi et d'installation  
destinée à l'utilisateur et à l'installateur**

---





Cher Client,

Nous sommes heureux que vous ayez choisi notre produit.

Les chaudières sont fabriquées dans le souci de vous donner entière satisfaction, en respectant les normes de sécurité les plus strictes ainsi que les normes de qualité les plus sévères. En effet, l'entreprise est homologuée ISO 9001 afin de vous assurer d'un niveau de qualité parmi les meilleurs.

Afin que votre produit vous apporte le meilleur service, nous vous conseillons de lire attentivement la présente notice avant toute utilisation. Les informations qu'elle contient vous permettront de tirer le meilleur parti de votre chaudière.

Attention:

Les différentes parties de l'emballage doivent être tenues hors de portée des enfants.

#### Entretenez régulièrement votre installation

L'entretien annuel de votre chaudière est obligatoire aux termes de la législation en vigueur. Il devra être effectué une fois par an par un professionnel qualifié:

- l'entretien de la chaudière (vérification, réglage, nettoyage, remplacement de pièces d'usure normale et détartrage éventuel);
- la vérification de l'étanchéité du conduit de la ventouse et du terminal.

Pour toutes les opérations d'entretien de votre chaudière, des formules d'entretien annuel peuvent vous être proposées par des prestataires de services. Consultez votre installateur ou nos services commerciaux.

La garantie du constructeur, qui couvre les défauts de fabrication, ne doit pas être confondue avec les opérations décrites ci-dessus.

#### Garantie

Pour bénéficier de la garantie, l'appareil doit avoir été installé et mis en service par un professionnel conformément à la législation en vigueur, aux règles de l'art et DTU, ainsi qu'aux instructions de montage et de mise en service figurant dans la notice.

Ces modèles de chaudières possèdent le marquage CE conformément aux conditions essentielles des Directives suivantes :

- Directive gaz 90/396/CEE
- Directive Rendements 92/42/CEE
- Directive compatibilité électromagnétique 89/336/CEE
- Directive basse tension 73/23/CEE



# TABLE DES MATIÈRES

FR

## INSTRUCTIONS DESTINÉES À L'UTILISATEUR

1. Recommandations avant l'installation	4
2. Recommandations avant la mise en marche	4
3. Mise en service de la chaudière	5
4. Fonctions spéciales	10
5. Remplissage de la chaudière	12
6. Arrêt de la chaudière	13
7. Changement de gaz	13
8. Arrêt prolongé de l'installation. Protection contre le gel	13
9. Signalisations-Déclenchement des dispositifs de sécurité	13
10. Instructions de maintenance régulière	14

## INSTRUCTIONS DESTINÉES À L'INSTALLATEUR

11. Recommandations générales	15
12. Recommandations avant l'installation	16
13. Gabarit de fixation de la chaudière au mur	17
14. Dimensions de la chaudière	18
15. Installation des conduits d'évacuation - aspiration	18
16. Branchement électrique	21
17. Installation de la commande à distance	22
18. Procédure de changement de gaz	24
19. Visualisation des paramètres sur l'écran de la chaudière (fonction "Info")	26
20. Paramétrage	28
21. Dispositifs de réglage et de sécurité	29
22. Positionnement de l'électrode d'allumage et détection de flamme	30
23. Vérification des paramètres de combustion	30
24. Caractéristiques de la pompe de circulation	30
25. Raccordement de la sonde extérieure	31
26. Raccordement d'un ballon séparé et moteur soupape 3 voies	32
27. Raccordement électrique à une installation à zones	33
28. Fonction solaire	34
29. Fonction préchauffage	34
30. Détartrage du circuit sanitaire	35
31. Démontage de l'échangeur sanitaire	35
32. Nettoyage du filtre eau froide	35
33. Schéma de principe des circuits	36-39
34. Schéma de raccordement des connecteurs	40-43
35. Caractéristiques techniques	44

## 1. RECOMMANDATIONS AVANT L'INSTALLATION

Cette chaudière permet de chauffer l'eau à une température inférieure de celle d'ébullition à pression atmosphérique. Elle doit être raccordée à une installation de chauffage et à un réseau de distribution d'eau chaude sanitaire, en compatibilité avec ses performances et sa puissance.

Avant de faire raccorder la chaudière par un technicien professionnellement qualifié, procéder aux opérations suivantes:

- a) Vérifier que la chaudière peut fonctionner avec le type de gaz disponible. Pour cela, il suffit de vérifier la mention sur l'emballage et la plaquette sur l'appareil.
- b) vérifier si le tirage de la cheminée est bon, qu'il ne présente aucun étranglement et qu'il ne comporte aucune évacuation d'autres appareils, sauf si le conduit montant est prévu pour servir plusieurs utilisateurs conformément aux normes et prescriptions spécifiques en vigueur.
- c) En cas de raccords sur d'anciens conduits montants, vérifier que ces derniers sont propres pour éviter que les dépôts de suie ne bouchent le passage des fumées en se détachant des parois durant le fonctionnement.
- d) Il est également indispensable de prendre les précautions suivantes afin de préserver le fonctionnement et la garantie de l'appareil :

### 1. Circuit sanitaire :

1.1. Si la dureté de l'eau dépasse la valeur de 20 °F (1 °F = 10 mg de carbonate de calcium par litre d'eau), installer un doseur de polyphosphates ou un système semblable conforme aux normes en vigueur.

1.2. Procéder à un nettoyage complet de l'installation après avoir installé l'appareil et avant de l'utiliser.

### 2. Circuit de chauffage

#### 2.1. nouvelle installation

Avant d'installer la chaudière, nettoyer le circuit afin d'éliminer tout résidu de filetage, soudure et tout solvant avec des produits spécifiques disponibles dans le commerce, non acides et non alcalins, qui n'attaquent pas les métaux, les parties en plastique et le caoutchouc. Les produits recommandés pour le nettoyage sont : SENTINEL X300 ou X400 et FERNOX Régénérateur pour installations de chauffage. Avant de les utiliser, nous vous invitons à suivre attentivement les instructions fournies avec les produits.

#### 2.2. ancienne installation :

Avant d'installer la chaudière, vidanger le circuit pour éliminer les boues et les contaminants avec des produits spécifiques disponibles dans le commerce et cités au point 2.1.

Pour protéger l'installation des incrustations, utiliser des produits inhibiteurs tels que SENTINEL X100 et FERNOX Protection des installations de chauffage. Avant de les utiliser, nous vous invitons à suivre attentivement les instructions fournies avec les produits.

La présence de dépôts dans l'installation de chauffage entraîne des problèmes de fonctionnement pour la chaudière (surchauffe et échangeur bruyant).

**Le non-respect des points précédents annule la garantie.**

## 2. RECOMMANDATIONS AVANT LA MISE EN MARCHÉ

Le premier allumage est réservé au Service d'Assistance Technique agréé qui devra vérifier :

- a) Que les données mentionnées sur la plaque correspondent à celles des réseaux d'alimentation (électricité, eau, gaz).
  - b) que l'installation est conforme aux réglementations, arrêtés et normes en vigueur et notamment au DTU P 45-204 et Arrêté du 2 Août 1977 "Règles techniques de Sécurité".
  - c) que le branchement électrique sur le réseau est réglementaire et que la chaudière est raccordée à une prise de terre. Le non-respect de ces indications entraîne l'annulation de la garantie.
- Avant la mise en service enlevez la pellicule protectrice de votre chaudière sans utiliser d'outils ni de matériaux abrasifs qui pourraient endommager les parties laquées.

### 3. MISE EN SERVICE DE LA CHAUDIÈRE

FR

Pour mettre la chaudière en marche correctement, procéder de la façon suivante :

- Alimenter la chaudière électriquement.
- Ouvrir le robinet du gaz ;
- Appuyer sur la touche  pour sélectionner le mode de fonctionnement de la chaudière en suivant les explications du paragraphe 3.2.

**Remarque :** en sélectionnant le mode de fonctionnement ÉTÉ () , la chaudière fonctionnera uniquement en cas de prélèvement sanitaire.

- Pour programmer la température choisie en mode chauffage et en mode sanitaire, agir sur les touches +/- en suivant les explications du paragraphe 3.3.

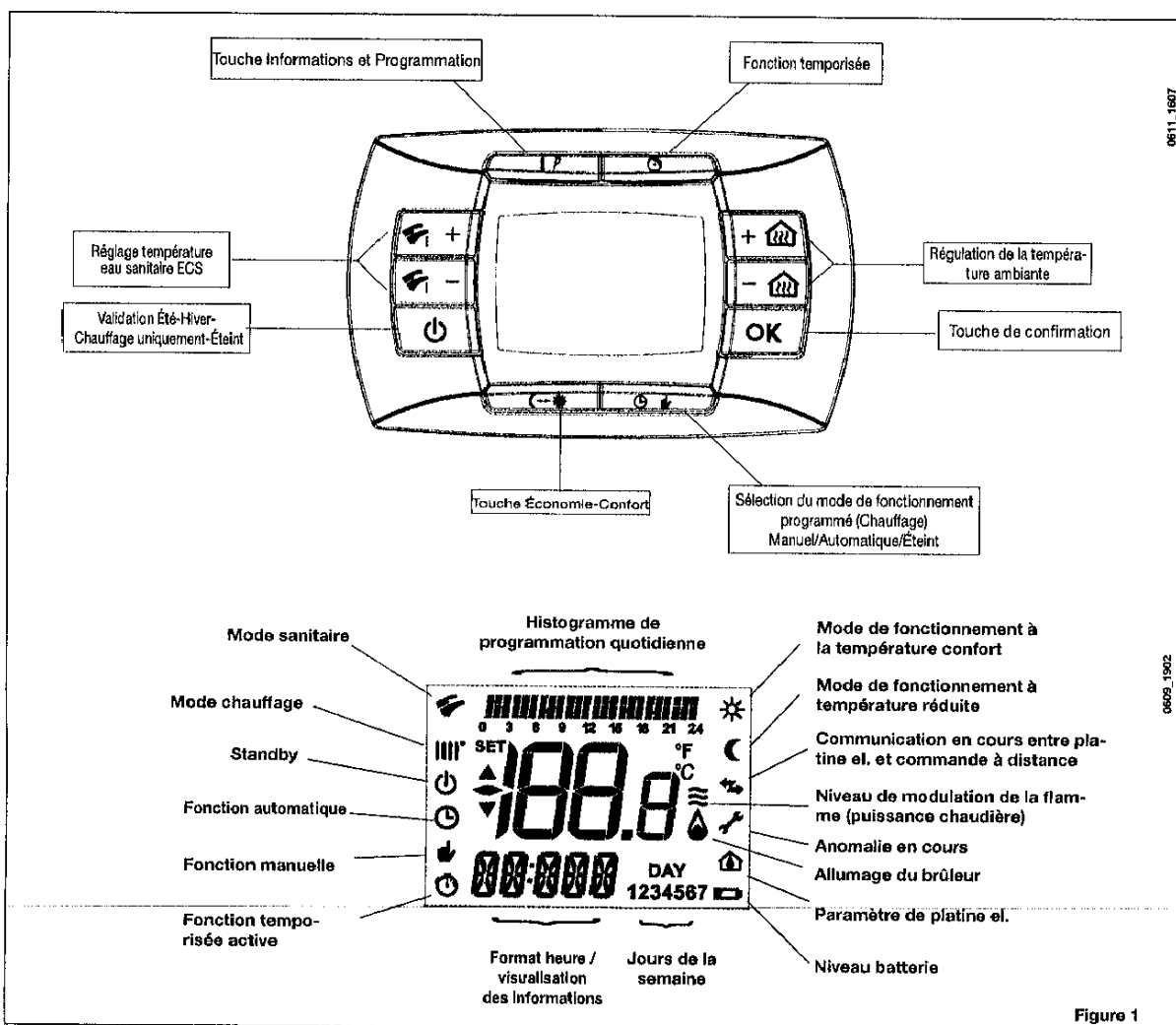
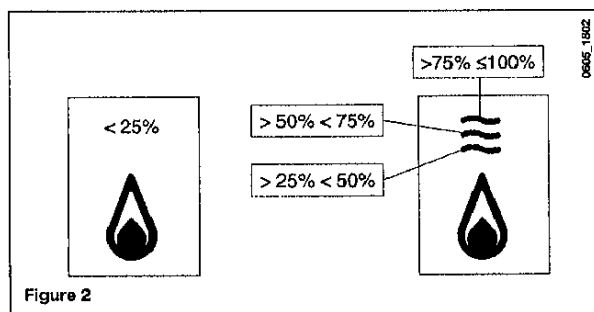

Figure 1

### 3.1 SIGNIFICATION DU SYMBOLE

Lorsque la chaudière est en marche, l'écran de la commande à distance peut visualiser 4 différents niveaux de puissance correspondants au degré de modulation de la chaudière, comme le montre la figure 2.





### 3.2 DESCRIPTION DE LA TOUCHE (Été - Hiver - Chauffage uniquement - Arrêt)



Appuyer sur cette touche pour programmer les modes de fonctionnement suivants de la chaudière :

- ÉTÉ
- HIVER
- CHAUFFAGE UNIQUEMENT
- ARRÊT

En **ÉTÉ**, l'écran visualise le symbole . La chaudière ne répond qu'aux demandes d'eau chaude sanitaire, le chauffage est ÉTEINT (fonction antigel activée).

En **HIVER**, l'écran visualise les symboles . La chaudière fournit l'eau chaude et le chauffage (fonction antigel activée).

En **MODE "CHAUFFAGE UNIQUEMENT"**, l'écran visualise le symbole . La chaudière assure uniquement le chauffage (fonction antigel activée).

En sélectionnant **ARRÊT**, l'écran ne visualise aucun des deux symboles  (). Ce mode ne prévoit que la fonction antigel ; aucune autre demande de chaleur en mode sanitaire ou chauffage ne peut être satisfaite.

### 3.3 DESCRIPTION DES TOUCHES (AUTOMATIQUE-MANUEL-ARRÊT)

Appuyer sur cette touche pour programmer les modes de fonctionnement du chauffage - AUTOMATIQUE-MANUEL-ARRÊT - ainsi que nous le décrirons par la suite.

#### AUTOMATIQUE (symbole affiché )

Cette fonction active la programmation horaire du fonctionnement de la chaudière en mode chauffage. La demande de chaleur dépend du type de programmation horaire configurée (température ambiante CONFORT "☀" ou température ambiante réduite "☾"). Voir le paragraphe 3.6 pour le paramétrage de la programmation horaire.

#### MANUEL (symbole affiché )

Cette fonction désactive la programmation horaire et la chaudière fonctionne en mode chauffage à la température ambiante programmée en agissant sur les touches +/- .

#### ARRÊT (symbole affiché )

Si la commande à distance est réglée sur "Off", l'écran affiche le symbole  correspondant et le fonctionnement en mode chauffage est désactivé (la fonction hors-gel ambiant est activée).

## 3.4 RÉGLAGE DE LA TEMPÉRATURE AMBIANTE ET DE L'EAU SANITAIRE

FR

Pour régler la température ambiante (||||) et l'eau chaude sanitaire (☞), appuyer sur les touches +/- (figure 1). Lorsque le brûleur s'allume, l'écran visualise le symbole (💧) (voir explications au paragraphe 3.1).

### CHAUFFAGE

Lorsque la chaudière est en mode chauffage, l'écran de la figure 1 visualise le symbole (||||) et la température ambiante (°C).

Durant le réglage manuel de la température ambiante, l'écran indique "AMB".

### SANITAIRE

Lorsque la chaudière est en mode sanitaire, l'écran de la figure 1 affiche le symbole (☞) et la température ambiante (°C).

Durant le réglage manuel de la température en mode sanitaire, l'écran affiche "HW SP".

**REMARQUE :** en cas de raccordement à un ballon, lorsque la chaudière est en mode sanitaire, l'écran visualise le symbole (☞) et la température ambiante (°C).

### 3.4.1. Commande à distance installée sur la chaudière

Si la commande à distance est installée sur la chaudière, les touches +/- (🏠) règlent la valeur de la température de départ de l'eau de l'installation de chauffage. La température affichée est la température ambiante.

## 3.5 PROGRAMMATION (PROGR)

### PROGRAMMATION DATE-HEURE

Appuyer sur la touche **IP** : l'écran affiche (quelques instants) le message **PROGR** et l'heure commence à clignoter.

**Remarque :** Si l'on n'appuie sur aucune touche, la fonction s'arrête automatiquement au bout d'une minute.

- Appuyer sur les touches +/- (🏠) pour régler l'heure;
- Appuyer sur la touche OK;
- Appuyer sur les touches +/- (🏠) pour régler les minutes;
- Appuyer sur la touche OK;
- Appuyer sur les touches +/- (🏠) pour programmer le jour de la semaine "Day" (1...7 qui correspond au Lundi...Dimanche);

Appuyer sur la touche **IP** pour quitter la programmation DATE-HEURE.

## 3.6 PROGRAMMATION HORAIRE DU FONCTIONNEMENT EN MODE CHAUFFAGE

Pour valider la programmation horaire du mode chauffage, appuyer sur la touche (l'écran de la commande à distance visualise le symbole ⌚).

La programmation horaire permet de sélectionner le fonctionnement automatique de la chaudière en mode chauffage sur certaines plages horaires et certains jours de la semaine.

Il est possible de présélectionner le fonctionnement de la chaudière sur un jour *choisi* ou *sur plusieurs jours* consécutifs.

### 3.6.1. Un seul jour

Possibilité de présélectionner 4 plages horaires quotidiennes (qui peuvent être chaque jour différentes).

Chaque jour sélectionné dispose de 4 plages horaires (4 périodes d'allumage et d'arrêt de la chaudière en mode chauffage), comme l'indique le tableau ci-après :

			REGLAGES D'USINE							
			On 1	Of 1	On 2	Of 2	On 3	Of 3	On 4	Of 4
MONDY	DAY 1	(lundi)	06:00	08:00	11:00	13:00	17:00	23:00	24:00	24:00
TUEDY	DAY 2	(mardi)								
WEDDY	DAY 3	(mercredi)								
THUDY	DAY 4	(jeudi)								
FRIDY	DAY 5	(vendredi)								
SATDY	DAY 6	(samedi)								
SUNDY	DAY 7	(dimanche)								

Pour programmer une seule plage horaire, procéder de la façon suivante :

- 1) Appuyer sur la touche IP puis sur la touche ;
- 2) choisir un jour de la semaine (1...7) en appuyant plusieurs fois sur les touches +/- ;
- 3) appuyer sur la touche OK;
- 4) l'écran visualise on 1 et les quatre chiffres de l'heure clignotent, comme le montre la figure ci-dessous;
- 5) appuyer sur les touches +/- pour programmer l'heure à laquelle la chaudière s'allumera;
- 6) appuyer sur la touche OK;
- 7) l'écran visualise of 1 et les quatre chiffres de l'heure clignotent;
- 8) appuyer sur les touches +/- pour programmer l'heure à laquelle la chaudière s'arrêtera;
- 9) appuyer sur la touche OK;
- 10) répéter les mêmes opérations à partir du point 4 pour programmer les trois autres plages horaires;
- 11) appuyer sur la touche IP pour quitter la fonction.

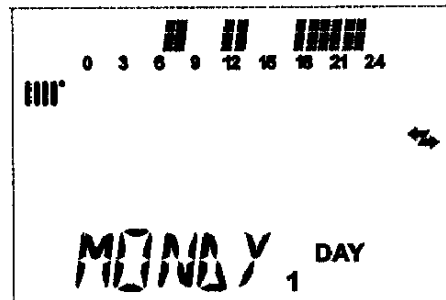

0608\_2802

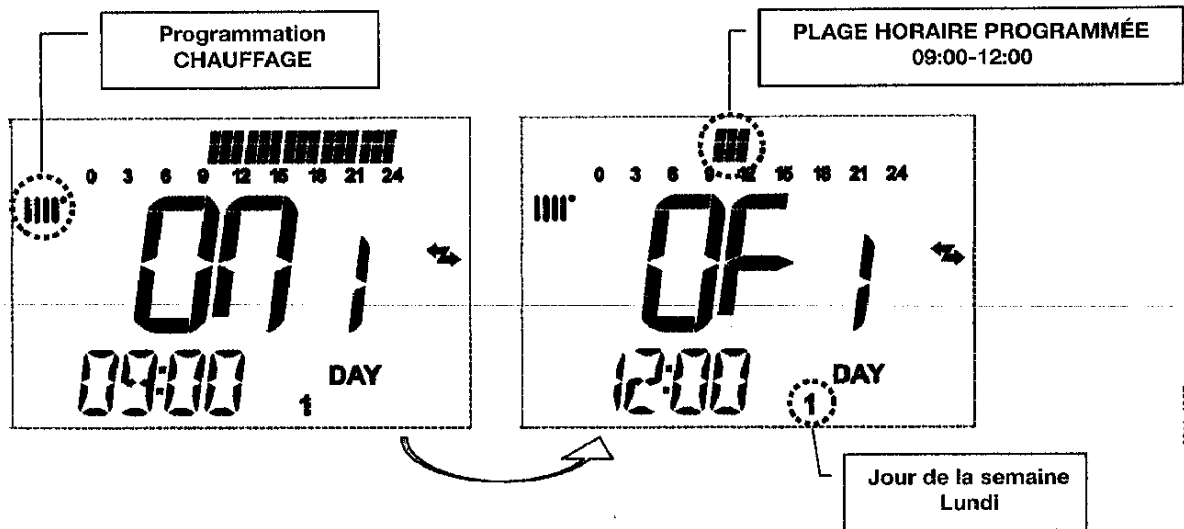

0611\_1007



**Remarque :** en programmant l'heure d'allumage on... identique à l'heure d'extinction of..., la plage horaire est annulée et la platine électronique passe à la suivante (ex. on1=09:00 - of1=09:00 le programme "saute" la plage horaire 1 et continue avec on2...).



### 3.6.2. plages horaires identiques sur plusieurs jours

Cette fonction permet de programmer 4 plages horaires communes d'allumage et d'extinction de l'appareil sur plusieurs jours ou pour toute la semaine (voir tableau récapitulatif ci-après).

Pour programmer une seule plage horaire, procéder de la façon suivante :

- 1) Appuyer sur la touche IP puis sur la touche ;
- 2) Choisir un GROUPE de jours en appuyant plusieurs fois sur les touches +/- ;
- 3) appuyer sur la touche OK
- 4) répéter les opérations décrites aux points 4-10 du paragraphe 3.6.1.

**Tableau récapitulatif des groupes de jours disponibles**



			REGLAGES D'USINE
Groupe MO- FR "MO-FR"	DAY 1 2 3 4 5	du lundi au vendredi	Cf. tableau paragraphe 3.6.1.
Groupe SA - SU "SA-SU"	DAY 6 7	samedi et dimanche	07:00 - 23:00
Groupe MO - SA "MO-SA"	DAY 1 2 3 4 5 6	du lundi au samedi	Cf. tableau paragraphe 3.6.1.
Groupe MO - SU "MO-SU"	DAY 1 2 3 4 5 6 7	tous les jours de la semaine	Cf. tableau paragraphe 3.6.1.

## 3.7 PROGRAMMATION HORAIRE DU FONCTIONNEMENT EN MODE SANITAIRE

(pour chaudières raccordées à un ballon séparé uniquement)

Cette fonction permet de programmer 4 plages horaires de fonctionnement de la chaudière en mode sanitaire sur une semaine (les plages horaires programmées sont les mêmes pour tous les jours de la semaine).

Pour sélectionner la programmation horaire en mode sanitaire, procéder de la façon suivante :

- 1) Appuyer sur la touche IP puis sur la touche  pour accéder à la programmation (chauffage et sanitaire);
- 2) Sélectionner le programme sanitaire "HW PR" en appuyant plusieurs fois sur les touches +/- ;
- 3) appuyer sur la touche OK
- 4) Programmer les plages horaires durant lesquelles la chaudière fonctionnera en mode sanitaire en répétant les opérations décrites aux points 4-10 du paragraphe 4.2.1. (réglage d'usine 06:00 - 23:00).

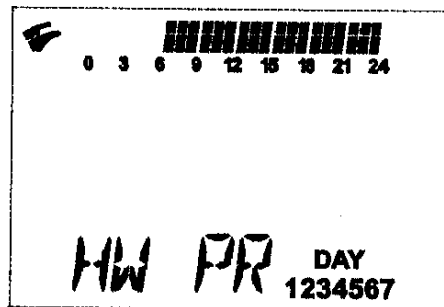

0608\_2003

**IMPORTANT:** pour activer la programmation hebdomadaire, l'installateur doit programmer le paramètre "HW PR" = 2, ainsi qu'il est décrit au paragraphe 19.1.

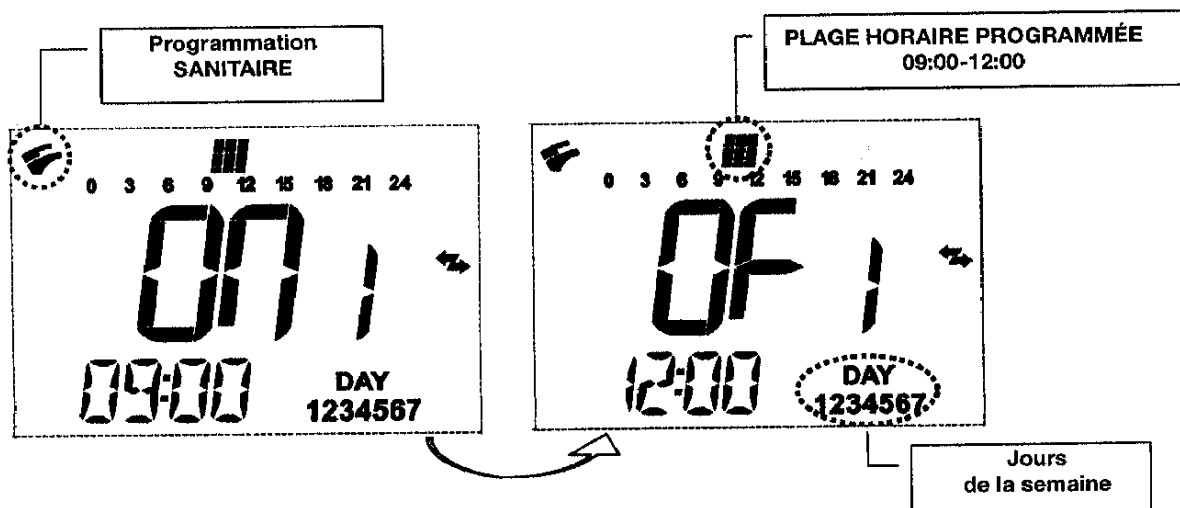

## 4. FONCTIONS SPECIALES

### 4.1 FONCTION ÉCONOMIE - CONFORT

Cette fonction a pour but de programmer deux valeurs différentes de température ambiante :

#### Économie / Confort.

Pour plus de simplicité, nous conseillons de choisir une température ÉCONOMIE inférieure de celle de CONFORT.

Pour programmer la température ambiante choisie, appuyer sur la touche

- le message "ECONM" indique que la température ambiante programmée est la plus basse :  
l'écran visualise le symbole
- le message "COMFR" indique que la température ambiante programmée correspond à la valeur nominale :  
l'écran visualise le symbole

Pour modifier momentanément la valeur de température ambiante, appuyer sur les touches +/- ou voir le par. 4.3.  
Cette fonction peut être manuelle ou automatique:

#### FONCTIONNEMENT AUTOMATIQUE (symbole affiché )

La température ambiante programmée dépend de la plage horaire (paragraphe 4.2). Dans la plage horaire, la température ambiante correspond à la valeur CONFORT, en dehors de cet intervalle de temps, la température ambiante correspond à la valeur ÉCONOMIE.

Appuyer sur la touche

#### FONCTIONNEMENT MANUEL (symbole affiché )

Appuyer sur la touche



Appuyer sur la touche

## 4.2 FONCTION SHOWR (douche)

La fonction douche assure un meilleur confort sanitaire, par exemple au moment de prendre une douche. Cette fonction permet de demander de l'eau chaude sanitaire à une température plus basse par rapport à la valeur de température nominale.

Pour modifier la valeur maximale de température de la fonction douche, suivre les explications du paragraphe 3.6.

Il est possible de commander cette fonction manuellement en procédant de la façon suivante :

- Appuyer sur une des deux touches +/- (↔) puis sur la touche  pour lancer la fonction (l'écran visualise quelques instants le message **SHOWR** suivi de **HW SS**);
- appuyer sur la touche **OK** alors que la température de départ et le symbole  clignotent;
- cette fonction dure **55 minutes** (durant ce laps de temps, le symbole  clignote).

À la fin de ce laps de temps, la température de l'eau revient à la valeur du mode de fonctionnement programmé auparavant (le symbole  ne clignote plus sur l'écran).

**Remarque :** pour désactiver la fonction avant le temps maxi de 55 minutes, procéder de la façon suivante :

- appuyer sur une des deux touches +/- (↔) puis sur la touche ;
- appuyer sur la touche **OK**, l'écran visualise le message "HW S^".

## 4.3 MODIFICATION DES TEMPERATURES DES FONCTIONS ASSOCIÉES À LA TOUCHE

Pour modifier la température, procéder de la façon suivante :

- lancer la fonction **PROGR** en appuyant sur la touche **IP**;
- appuyer sur la touche   pour faire défiler les fonctions à modifier comme l'explique le tableau ci-après :

Fonction	Affichage	Description de la fonction
<b>CONFORT</b>	La température programmée clignote (réglage d'usine = 20°C)	Fonctionnement de la chaudière en mode chauffage à la température nominale.
<b>ECONM</b>	La température programmée clignote (réglage d'usine = 18°C)	Fonctionnement de la chaudière en mode chauffage avec point de consigne réduit.
<b>NOFRS</b>	La température programmée clignote (réglage d'usine = 5 °C)	Fonctionnement de la chaudière en mode chauffage à la température antigel programmée.
<b>SHOWR</b>	La température programmée clignote (réglage d'usine = 40°C)	Fonctionnement de la chaudière en mode sanitaire à la température programmée.







- Pour modifier la valeur de la fonction sélectionnée, appuyer sur les touches +/- ;
- pour quitter, appuyer sur la touche **IP**

## 4.4 FONCTIONS TEMPORISÉES (TOUCHE

### 4.4.1 ARRÊT TEMPORAIRE (PROGRAMME VACANCES)

Cette fonction permet de désactiver temporairement la programmation horaire (chapitre 3.6) pendant un certain laps de temps. Au cours de cette phase, la température ambiante minimum (réglage d'usine = 5°C) est assurée ; pour la modifier, voir la description contenue dans le paragraphe 4.3 sous la rubrique "NOFRS".

Pour activer cette fonction, procéder comme suit :

- appuyer sur la touche   pour programmer la fonction "AUTO" (symbole );
- appuyer sur la touche  l'écran indique **MM 60** et les symboles   clignotent.

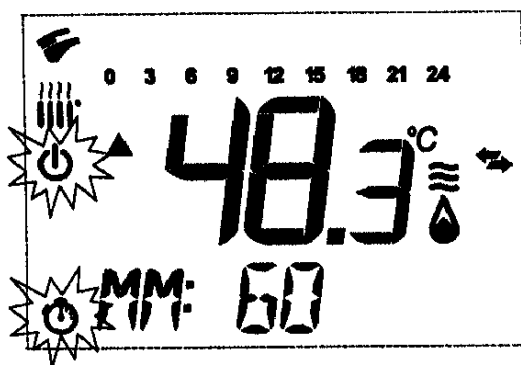

0610\_0201

Dans cet exemple, la fonction a une durée de 60 minutes

Utiliser les touches +/- pour régler la durée de la fonction; la plage de réglage est de 10 minutes. La durée peut varier de 10 minutes à 45 jours maximum.

Si on appuie sur la touche + après 90 minutes, l'écran indique **HH 02**:

dans ce cas, le temps est exprimé en heures. La plage peut varier entre 2 et 47 heures.

Si on appuie sur la touche + après 47 heures, l'écran indique **DD 02**:

dans ce cas, le temps est exprimé en jours. La plage varie de 2 à 45 jours (l'intervalle de réglage est de 1 jour).

**RECOMMANDATION:** après avoir activé cette fonction, veiller à n'appuyer sur aucune autre touche. En effet, le fait d'appuyer sur une touche quelconque de la commande à distance pourrait activer par erreur la fonction "Manuel" (le symbole clignote sur l'écran) et la fonction "arrêt temporaire" serait ainsi interrompue. Dans ce cas, il est nécessaire de relancer la procédure d'activation de la fonction, ainsi que nous l'avons décrit au début de ce paragraphe.

#### 4.4.2 FONCTIONNEMENT MANUEL TEMPORAIRE

Cette fonction permet de programmer une température ambiante pendant un certain laps de temps. À la fin de ce laps de temps, le mode de fonctionnement repasse au mode programmé auparavant. Pour activer cette fonction, procéder comme suit:

- appuyer sur la touche pour programmer la fonction "MANUEL" (symbole clignote);
- appuyer sur la touche l'écran indique **MM 60** et les symboles clignotent;
- le réglage de la durée de la fonction est le même que celui qui est décrit au paragraphe 4.4.1.
- pour modifier la valeur de la température ambiante, appuyer sur la touche OK (l'écran affiche "AMB") et utiliser sur les touches +/-.

## 5. REMPLISSAGE DE LA CHAUDIÈRE

**IMPORTANT :** Vérifier régulièrement que la pression, lue sur le manomètre (Figure 3) varie entre 0,7 - 1,5 bar lorsque le circuit est froid. En cas de surpression, agir sur le robinet de vidange de la chaudière; si elle est inférieure, agir sur le robinet de remplissage de la chaudière (figure 3).

Il est conseillé d'ouvrir très lentement ces robinets afin de faciliter la purge de l'air.

Pour procéder à cette opération, la chaudière doit être sur "OFF" (appuyer sur la touche - figure 1).

**REMARQUE :** La chaudière est dotée d'un pressostat hydraulique qui bloque son fonctionnement en cas d'absence d'eau.

En cas de chutes de pression fréquentes, demander l'intervention du Service d'Assistance Technique agréé.

#### 1.24 CF - 1.24 FF

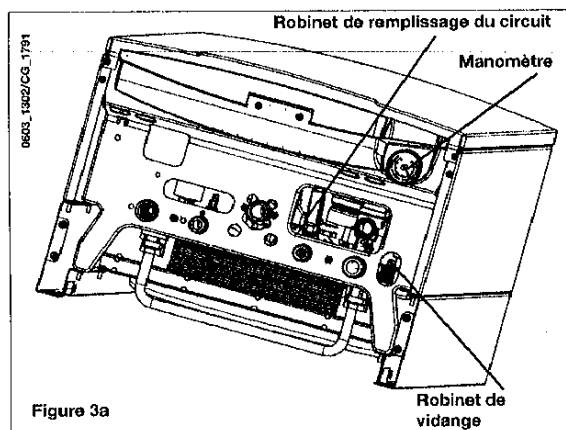

#### 2.24 CF - 2.24 FF

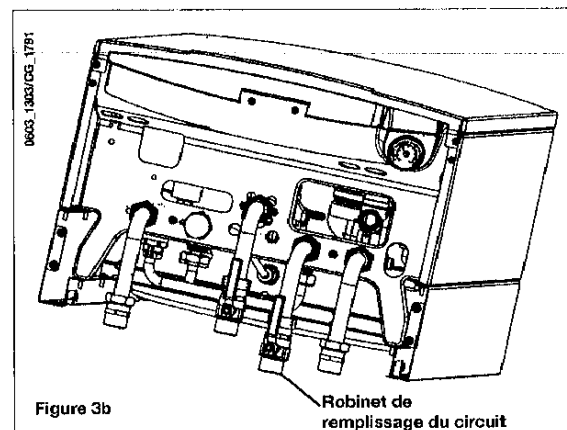

## 6. ARRÊT DE LA CHAUDIÈRE

FR

Pour éteindre la chaudière, couper l'alimentation électrique de l'appareil. Si la chaudière est sur "OFF" (paragraphe 3.2), les circuits électriques restent sous tension et la fonction antigel est activée (paragraphe 8).

## 7. CHANGEMENT DE GAZ

Les chaudières peuvent fonctionner au gaz méthane et au GPL.  
S'il s'avère nécessaire de procéder à une transformation, s'adresser au Service d'Assistance Technique agréé.

## 8. ARRÊT PROLONGÉ DE L'INSTALLATION. PROTECTION CONTRE LE GEL

Éviter de vider le circuit de chauffage car tout changement d'eau provoque la formation de dépôts de calcaire inutiles et dangereux à l'intérieur de la chaudière et des éléments chauffants. Si le chauffage n'est pas utilisé pendant l'hiver et en cas de risque de gel, il est conseillé de mélanger l'eau du circuit avec des solutions antigel spécifiques (par ex. glycol propylénique associé à des inhibiteurs d'incrustations et corrosions).  
La commande électronique de la chaudière est dotée d'une fonction "antigel" en mode chauffage qui déclenche le brûleur de façon à atteindre une valeur proche de 30°C lorsque la température de départ du circuit est inférieure à 5°C.



Cette fonction se déclenche si :

- \* la chaudière est alimentée électriquement ;
- \* l'alimentation en gaz est assurée ;
- \* la pression du circuit est celle prescrite ;
- \* la chaudière n'est pas mise en sécurité.

## 9. SIGNALISATIONS-DÉCLENCHEMENT DES DISPOSITIFS DE SÉCURITÉ

La commande à distance affiche deux types de signalisations : **ANOMALIE** et **BLOPAGE**.



### **ANOMALIE**

En présence d'anomalie, l'écran visualise les symboles   et le message <ERROR> clignote.

L'anomalie est identifiée par un code d'erreur suivi de la lettre E et l'utilisateur ne peut pas la réparer.

Faire appel au centre d'assistance technique agréé.

### **BLOC**

En cas de mise en sécurité, l'écran visualise les symboles   et le message >>>OK clignote en alternance (toutes les 2 secondes env.) avec le message <ERROR>.

La mise en sécurité est signalée par un code d'erreur suivi de la lettre E.

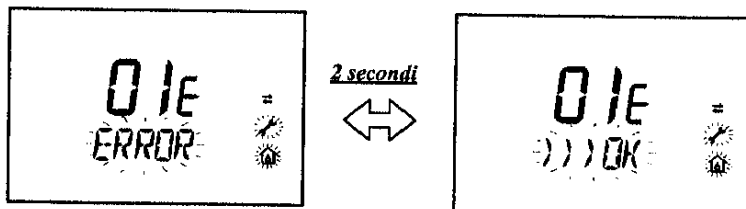



Appuyer sur la touche **OK** pour réarmer la platine électronique et rétablir le fonctionnement. L'écran affiche d'abord <RESET> puis >>>OK.

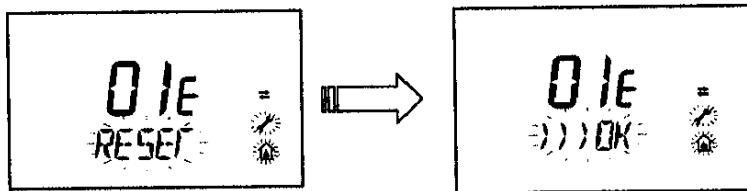

CODE AFFICHÉ	TYPE D' DE PANNE	REMEDE
01E	Chaudière mise en sécurité car allumage échoué	Appuyer sur la touche <b>OK</b> . Si cette anomalie se produit plusieurs fois, faire appel au centre d'assistance technique agréé.
02E	Chaudière mise en sécurité suite déclenchement thermostat de sécurité	Appuyer sur la touche <b>OK</b> . Si cette anomalie se produit plusieurs fois, faire appel au centre d'assistance technique agréé.
03E	Déclenchement thermostat des fumées / pressostat fumées	Faire appel au centre d'assistance technique agréé.
04E	Erreur de sûreté pour des pertes du signal de flamme très fréquentes	Faire appel au centre d'assistance technique agréé.
05E	Panne de la sonde de refoulement	Faire appel au centre d'assistance technique agréé.
06E	Panne de la sonde sanitaire	Faire appel au centre d'assistance technique agréé.
10E	Pas de déclenchement du pressostat hydraulique	Vérifier si la pression de l'installation est bien celle prescrite. Voir paragraphe 5. Si l'anomalie persiste, faire appel au centre d'assistance technique agréé.
11E	Déclenchement du thermostat de sécurité de plancher chauffant (si thermostat raccordé)	Faire appel au centre d'assistance technique agréé.
25E	Mise en sécurité car pompe probablement bloquée	Faire appel au centre d'assistance technique agréé.
31E	Erreur de communication entre carte électronique et télécontrôle	Appuyer sur la touche <b>OK</b> . Si cette anomalie se produit plusieurs fois, faire appel au centre d'assistance technique agréé.
35E	Anomalie présence flamme	Appuyer sur la touche <b>OK</b> . Si cette anomalie se produit plusieurs fois, faire appel au centre d'assistance technique agréé.
97E	Anomalie fréquence (Hz) d'alimentation électrique	Faire appel au centre d'assistance technique agréé.
98E	Erreur intérieur de la carte électronique	Faire appel au centre d'assistance technique agréé.
99E	Erreur intérieur de la carte électronique	Faire appel au centre d'assistance technique agréé.

## 10. INSTRUCTIONS DE MAINTENANCE RÉGULIÈRE

Afin de garantir à votre chaudière une efficacité de fonctionnement et une sécurité parfaite, il faut à la fin de chaque saison la faire inspecter par le Service d'assistance technique agréé. Une maintenance sérieuse permet toujours de faire des économies au niveau de la gestion de l'installation.

Le nettoyage externe de l'appareil ne doit pas être effectué à l'aide de substances abrasives, agressives et/ou facilement inflammables (par ex. l'essence, les alcools, etc.) et de toute manière l'appareil ne doit pas fonctionner pendant le nettoyage (voir chapitre arrêt de la chaudière à la page 13).

## 11. RECOMMANDATIONS GÉNÉRALES

FR

Les remarques et instructions techniques ci-après s'adressent aux installateurs pour leur donner la possibilité d'effectuer une installation parfaite. Les instructions concernant l'allumage et l'utilisation de la chaudière sont contenues dans les instructions destinées à l'utilisateur.

L'installation et l'entretien de l'appareil doivent être effectués par un professionnel qualifié conformément aux textes réglementaires et règles de l'art en vigueur, notamment:

### Bâtiments d'habitation

- \* Arrête du 2 août 1977: Règles Techniques et de Sécurité applicables aux installations de gaz combustibles et d'hydrocarbures liquéfiés situées à l'intérieur des bâtiments et de leur dépendances.
- \* Norme DTU P 45-204 - Installations de gaz (anciennement DTU n° 61- 1- Installations de gaz - Avril 1982 + additif n°1 Juillet 1984).
- \* Règlement Sanitaire Départemental.
- \* Norme NF C 15-100 - Installations électriques à basse tension - Règles.

### Etablissements recevant du public:

- \* Règlement de sécurité contre l'incendie et la panique dans les établissements recevant du public:
  - a) Prescriptions générales pour tous les appareils:
- \* Articles GZ: Installations aux gaz combustibles et hydrocarbures liquéfiés.
- \* Articles CH: Chauffage, ventilation, réfrigération, conditionnement d'air et production de vapeur et d'eau chaude sanitaire.
  - b) Prescriptions particulières à chaque type d'établissements recevant du public (hôpitaux, magasins, etc...).

### Recommandation:

Si la région est exposée aux risques de foudre (installation isolée en bout de ligne EDF,...) prévoir un parafoudre.

Notre garantie est subordonnée à cette condition.

### Protection du réseau d'eau potable

La présence sur l'installation d'une fonction de disconnection du type CB à zones de pressions différentes non contrôlables répondant aux exigences fonctionnelles de la norme NF P 43011, destinée à éviter les retours d'eau de chauffage vers le réseau d'eau potable est requise par les articles 16-7 et 16-8 du Règlement Sanitaire Départemental Type.

Un disconnecteur est placé sur la barrette robinetterie de la chaudière.

Il faut également tenir compte du fait que:

- La chaudière peut être utilisée avec n'importe quel type d'émetteur, alimenté en bitube ou monotube. Les sections du circuit seront de toute manière calculées suivant les méthodes normales, en tenant compte des caractéristiques hydrauliques disponibles et indiquées au chapitre 24.
  - Les différentes parties de l'emballage (sacs en plastique, polystyrène, etc.) ne doivent pas être laissées à la portée des enfants étant donné qu'elles constituent une source potentielle de danger.
  - Le premier allumage doit être exécuté par le Service d'assistance technique agréé.
- Le non-respect de ces instructions entraîne l'annulation immédiate de la garantie.

## 12. RECOMMANDATIONS AVANT L'INSTALLATION

Cette chaudière permet de chauffer l'eau à une température inférieure de celle d'ébullition à pression atmosphérique. Elle doit être raccordée à une installation de chauffage et à un réseau de distribution d'eau chaude sanitaire, compatible avec ses performances et sa puissance.

Avant de raccorder la chaudière, procéder de la façon suivante :

- a) Vérifier que la chaudière peut fonctionner avec le type de gaz disponible. Pour cela, il suffit de vérifier la mention sur l'emballage et la plaquette sur l'appareil.
- b) Vérifier que le tirage de la cheminée est bon, qu'il ne présente aucun étranglement et qu'il ne comporte aucune évacuation d'autres appareils, sauf si le conduit montant est prévu pour servir plusieurs utilisateurs conformément aux normes et prescriptions spécifiques en vigueur.
- c) En cas de raccords sur d'anciens conduits montants, vérifier que ces derniers sont propres pour éviter que les dépôts de suie ne bouchent le passage des fumées en se détachant des parois durant le fonctionnement.

Il est également indispensable de prendre les précautions suivantes afin de préserver le fonctionnement et la garantie de l'appareil :

### 1. Circuit sanitaire :

- 1.1. Si la dureté de l'eau dépasse la valeur de 20 °F (1 °F = 10 mg de carbonate de calcium par litre d'eau), installer un doseur de polyphosphates ou un système semblable conforme aux normes en vigueur.
- 1.2. Procéder à un nettoyage complet de l'installation après avoir installé l'appareil et avant de l'utiliser.

### 2. Circuit de chauffage

#### 2.1. nouvelle installation

Avant d'installer la chaudière, nettoyer le circuit afin d'éliminer tout résidu de filetage, soudure et tout solvant avec des produits spécifiques disponibles dans le commerce, non acides et non alcalins, qui n'attaquent pas les métaux, les parties en plastique et le caoutchouc. Les produits recommandés pour le nettoyage sont : SENTINEL X300 ou X400 et FERNOX Régénérateur pour installations de chauffage. Avant de les utiliser, nous vous invitons à suivre attentivement les instructions fournies avec les produits.

#### 2.2. ancienne installation :

Avant d'installer la chaudière, vidanger le circuit pour éliminer les boues et les contaminants avec des produits spécifiques disponibles dans le commerce et cités au point 2.1.

Pour protéger l'installation des incrustations, utiliser des produits inhibiteurs tels que SENTINEL X100 et FERNOX Protection des installations de chauffage. Avant de les utiliser, nous vous invitons à suivre attentivement les instructions fournies avec les produits.

La présence de dépôts dans l'installation de chauffage entraîne des problèmes de fonctionnement pour la chaudière (par ex. surchauffe et échangeur bruyant).

---

**Le non-respect des points précédents annule la garantie.**

---



## 13. GABARIT DE FIXATION DE LA CHAUDIÈRE AU MUR

FR

Une fois décidé l'endroit exact où la chaudière sera positionnée, fixer le gabarit au mur. Procéder à la pose de l'installation en partant de la position des raccords hydrauliques et de gaz présents sur le kit barrette de robinetterie.

Dans le cas d'installations anciennes ou si on effectue un remplacement, il est de plus conseillé de prévoir sur le retour à la chaudière et en position basse un pot de décantation destiné à recueillir les dépôts ou les scories présents même après le nettoyage, et qui pourraient par la suite entrer dans le circuit.

Une fois la chaudière fixée sur le gabarit, effectuer le raccordement aux conduits d'évacuation et d'aspiration, fournis comme accessoires, en suivant les indications contenues dans les chapitres suivants.

En cas d'installation des chaudières modèles **2.24 CF - 1.24 CF**, le raccordement à la cheminée doit se faire par un tube métallique de diamètre 125 mm pouvant résister durablement aux sollicitations mécaniques normales, à la chaleur et à l'action des produits de combustion et de leurs condensats éventuels.

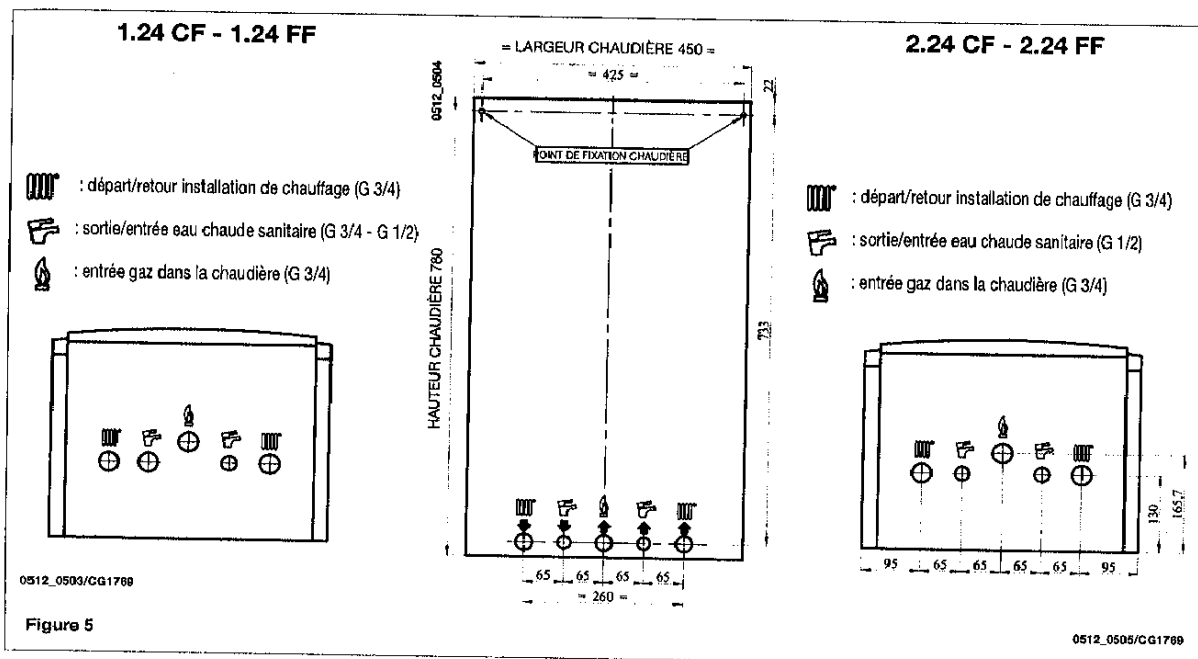

### Accessoires fournis dans le kit barrette de robinetterie

- gabarit
- robinet gaz
- robinet arrivée eau avec filtre
- joints d'étanchéité
- joints télescopiques
- chevilles 8 mm et vis
- robinet départ chauffage
- robinet retour chauffage

L'utilisation de conduits d'évacuation Ø 80/125 mm est possible grâce à un accessoire d'adaptation qui est fourni sur demande et qui doit être monté sur le raccord concentrique de la chaudière.

Ce type de conduit peut être utilisé en cas de longueurs supérieures à celles qui sont admises avec les conduits Ø 60/100 mm.

L'évacuation des condensats, présente sur l'accessoire d'adaptation, doit être raccordée à l'évacuation au moyen d'un siphon.

## 14. DIMENSIONS DE LA CHAUDIÈRE

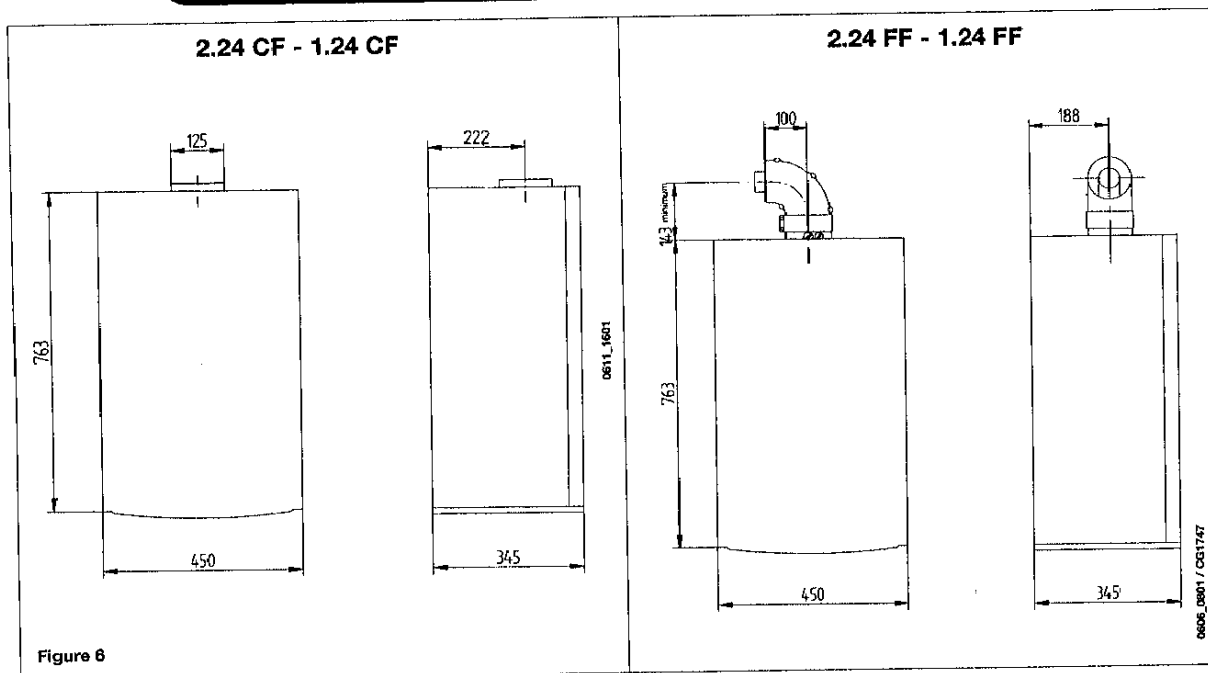

## 15. INSTALLATION DES CONDUITS D'ÉVACUATION - ASPIRATION

### Modèle 2.24 FF - 1.24 FF

La chaudière peut être installée facilement et selon plusieurs possibilités grâce aux accessoires fournis et décrits plus loin.

La chaudière est, à l'origine, conçue pour être raccordée à un conduit d'évacuation - aspiration de type coaxial, vertical ou horizontal. Il est également possible d'utiliser des conduits séparés grâce au séparateur de flux.

**Pour l'installation, utiliser exclusivement des accessoires fournis par le fabricant de l'appareil!**

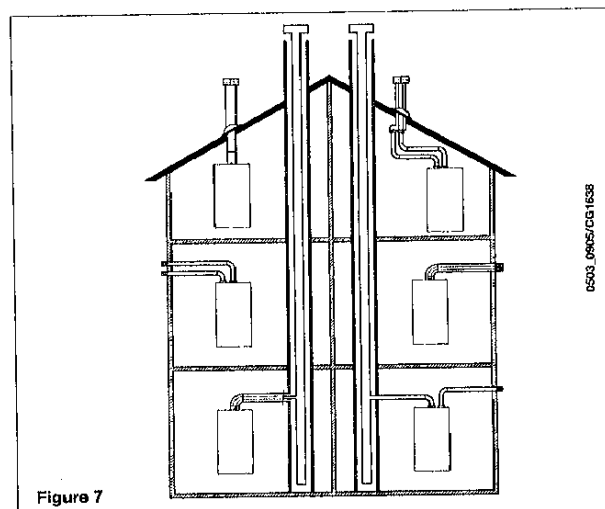

### ... CONDUIT D'ÉVACUATION - ASPIRATION COAXIAL (CONCENTRIQUE)

Ce type de conduit permet d'évacuer les gaz brûlés et d'aspirer l'air comburant aussi bien à l'extérieur du bâtiment que dans des conduits montants de type 3CE.

Le coude coaxial à 90° permet de raccorder la chaudière aux conduits d'évacuation-aspiration en toutes directions grâce à la possibilité de rotation à 360°. Il peut également être utilisé comme coude supplémentaire en association avec le conduit coaxial ou la courbe à 45°.

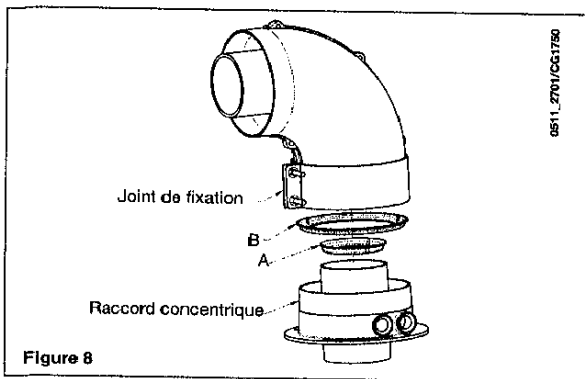

En cas d'évacuation à l'extérieur, le conduit d'évacuation-aspiration doit dépasser du mur de 18 mm minimum pour permettre de positionner la rosace en aluminium et son scellement et éviter ainsi toute infiltration d'eau. La pente minimum vers l'extérieur de ces conduits doit être de 1 cm par mètre de longueur.

- L'insertion d'un coude à 90° réduit la longueur totale du conduit de 1 mètre.
- L'insertion d'un coude à 45° réduit la longueur totale du conduit de 0,5 mètre.

Modèle chaudière	Longueur (m)	Utilisation d'un DIAPHRAGME sur L'ASPIRATION	Utilisation d'un DIAPHRAGME sur l'ÉVACUATION
		(B)	(A)
2.24 FF 1.24 FF	0 ÷ 1		Oui
	1 ÷ 2	Oui	Non
	2 ÷ 5	Non	Non

Remarque: Le premier coude à 90° ne rentre pas dans le calcul de la longueur maximum disponible.

### 15.1 EXEMPLES D'INSTALLATION AVEC DES CONDUITS HORIZONTAUX

L max = 5 m 2.24 FF - 1.24 FF Ø 60/100 mm  
L max = 9 m 2.24 CF - 1.24 CF Ø 80/125 mm

L max = 5 m 2.24 FF - 1.24 FF Ø 60/100 mm  
L max = 9 m 2.24 CF - 1.24 CF Ø 80/125 mm

L max = 4 m 2.24 FF - 1.24 FF Ø 60/100 mm  
L max = 8 m 2.24 CF - 1.24 CF Ø 80/125 mm

L max = 4 m 2.24 FF - 1.24 FF Ø 60/100 mm  
L max = 8 m 2.24 CF - 1.24 CF Ø 80/125 mm

## 15.2 EXEMPLES D'INSTALLATION AVEC DES CHEMINÉES DE TYPE 3CE

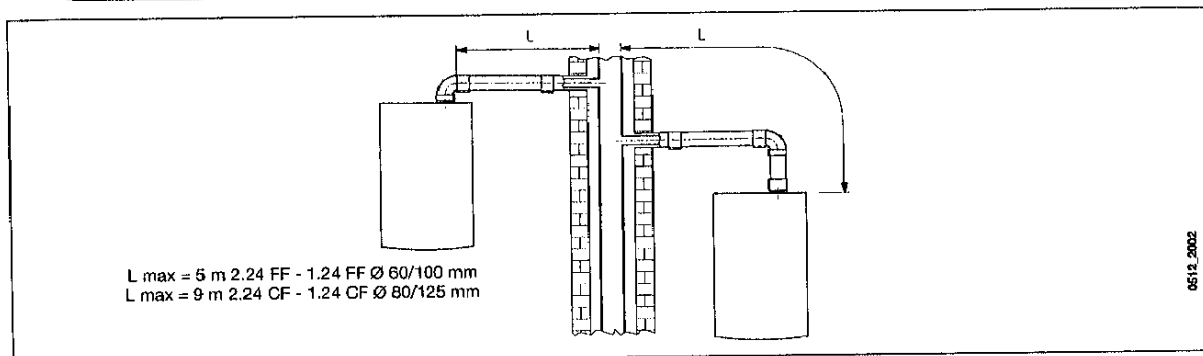

## 15.3 EXEMPLES D'INSTALLATION AVEC DES CONDUITS VERTICAUX

L'installation peut être effectuée que le toit soit incliné ou plat en utilisant l'accessoire cheminée et la tuile prévue à cet effet avec gaine disponible sur demande.

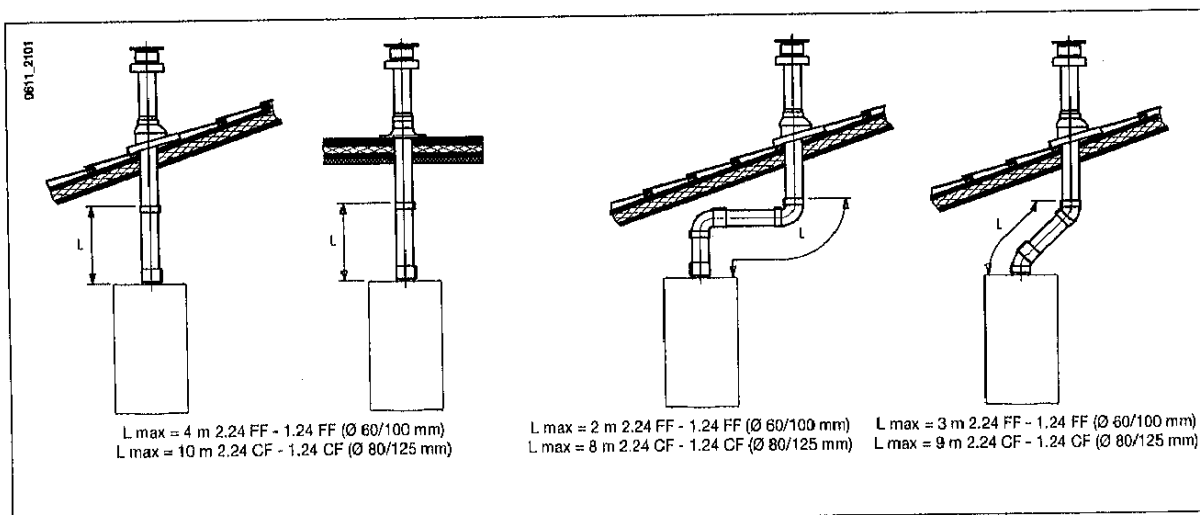

Pour plus de détails sur les modalités de montage des accessoires, voir les fiches techniques accompagnant ceux-ci.