

Eurola

Chaudière murale gaz à condensation, version gaz naturel
à régulation de chaudière intégrée Eurolamatik-RC

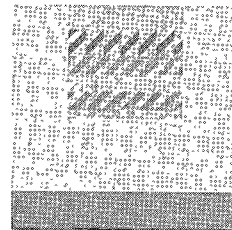

Eurola

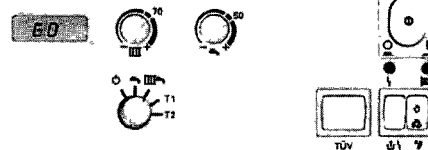
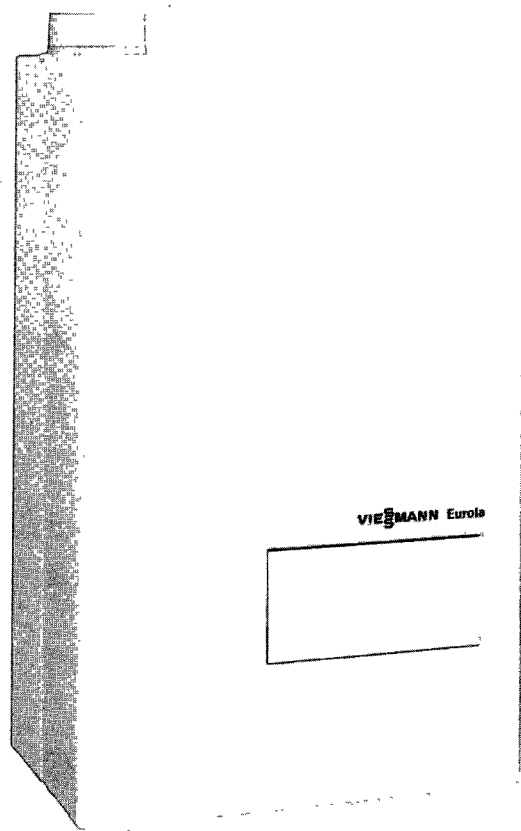

Eurolamatik-RC

1.1 Sécurité

1.2 Remarques importantes

1.1 Sécurité



Ce symbole "Attention" précède tous les conseils de sécurité importants. Les respecter scrupuleusement pour éviter tout risque et tout dommage pour les personnes et les biens.

■ Conduite de la chaudière

Lire attentivement cette notice d'utilisation. De plus, votre installateur doit vous expliquer la marche et la conduite de l'installation.

Les dommages consécutifs à un non-respect des notices d'utilisation ne sont pas couverts par notre garantie.

■ Travaux sur l'appareil

Les travaux sur l'appareil et sur l'installation de chauffage comme les travaux de montage, d'entretien et de réparation devront être **impérativement effectués par du personnel qualifié** (chauffagistes/installateurs).

Couper l'alimentation électrique avant de commencer l'intervention et bloquer l'interrupteur pour interdire tout rétablissement.

■ En cas de danger

- **Mettre immédiatement l'installation hors tension**
- **Fermer la vanne d'arrêt principale gaz**
- **Employer un extincteur adapté en cas d'incendie** (Extincteur poudre ABC)

■ Odeur de gaz

- **Ne pas fumer!** Éviter toute flamme nue et toute formation d'étincelles (manœuvre d'interrupteurs électriques, par exemple).
- **Fermer la vanne d'arrêt gaz**
- **Prévenir le chauffagiste.**
- **Se conformer aux consignes de sécurité de Gaz de France.**

■ Odeur de gaz de fumées

- Mettre l'installation hors service.
- Ouvrir les fenêtres et les portes.
- Prévenir le chauffagiste.

■ Arrivées d'air

Il est interdit d'obstruer les arrivées d'air de la pièce où se trouve la chaudière (EuroLa raccordée à une cheminée), dans le cas contraire, il y a risque de combustion incomplète et d'intoxication.

1.2 Remarques importantes

■ Conditions à remplir par le local où se trouve la chaudière

- Pas d'air pollué par des hydrocarbures halogénés (contenus dans les bombes aérosols, les peintures, les solvants et les produits de nettoyage, par exemple)
- Pas de poussière abondante
- Pas d'humidité de l'air élevée
- Hors gel et bien ventilé

Dans le cas contraire, il existe des risques de dysfonctionnement et d'endommagement de l'installation.

■ Conditions à remplir si EuroLa est montée dans des pièces où il y a risque de projections d'eau

Le cache de la régulation en façade **doit** être fermé après chaque usage (protection contre les projections d'eau/protection contre tout contact avec des parties sous tension).

■ Entretien régulier par le chauffagiste

La chaudière devra être impérativement nettoyée à intervalles réguliers et au moins à l'issue de chaque saison de chauffe. Plus l'encrassement de la chaudière est important, plus la température des fumées augmente et avec elle les déperditions par les fumées. Le réservoir d'eau chaude sanitaire à accumulation devra être visité par le chauffagiste 2 ans au plus tard après la mise en service puis à intervalles réguliers.

Un entretien régulier de l'installation de chauffage par un spécialiste vous assurera un fonctionnement de votre installation fiable, économisant l'énergie et respectant l'environnement.

Nous recommandons de passer un contrat d'entretien avec l'installateur.

2 Eurola avec Eurolamatik-RC

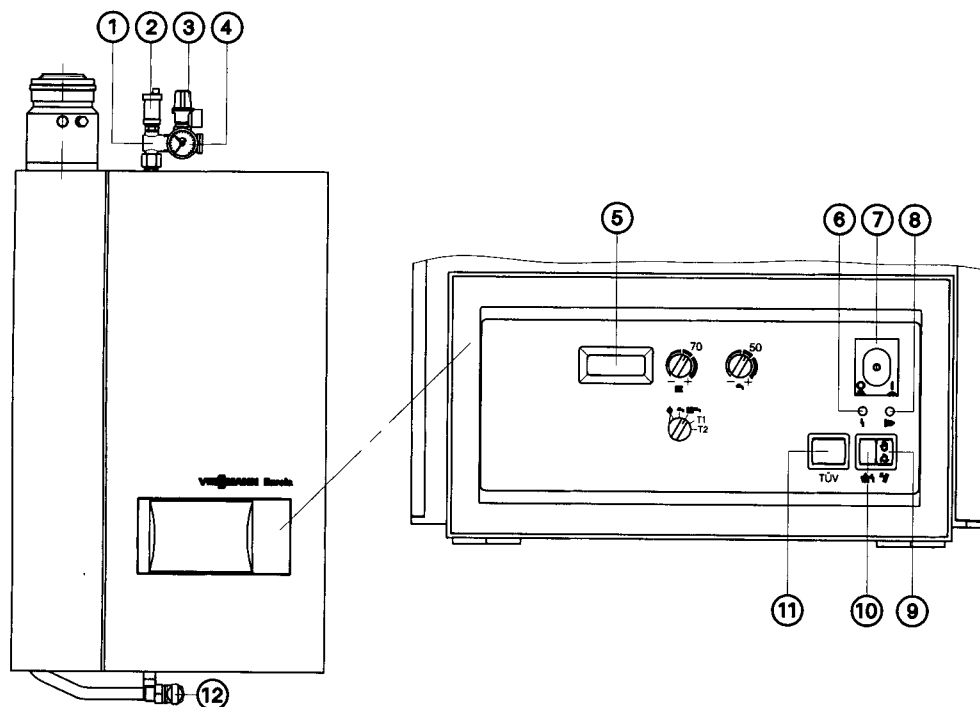

- ① Petit collecteur
- ② Purgeur d'air automatique
- ③ Soupape de sécurité
- ④ Manomètre
- ⑤ Écran
- ⑥ Voyant de dérangement (rouge)
- ⑦ Interrupteur installation
- ⑧ Voyant de fonctionnement brûleur (vert)
- ⑨ Commutateur de marche provisoire
- ⑩ Touche de réarmement
- ⑪ Touche TÜV (touche de contrôle du limiteur de température de sécurité)
- ⑫ Vanne d'arrêt gaz.

3.1 Combustible

Gaz naturel Es (H) et Ei (L)

3.2 Mise en service

Première mise en service

La première mise en service sera effectuée par l'installateur ou par un spécialiste nommé par lui.

Opérations préparatoires à la mise en service

1. Contrôler la pression (le niveau d'eau) de l'installation. L'aiguille noire du manomètre ④ doit impérativement se trouver sur le vert. Si cette aiguille se trouve plus bas que l'aiguille rouge fixe, la pression de l'installation est insuffisante, prévenir dans ce cas votre chauffagiste.
2. Fonctionnement avec l'Eurola raccordée à une cheminée: contrôler si les orifices de ventilation de la chaufferie sont ouverts et ne sont pas obstrués.
3. Ouvrir la vanne d'arrêt gaz.

4. Enclencher l'installation.

Enclencher l'interrupteur général de chaufferie et l'interrupteur principal de la régulation " ① " ⑦.

Votre installation est opérationnelle.

Mise en service

La régulation de chaudière en place pilote automatiquement votre installation de chauffage en fonction des réglages effectués. Les modifications seront effectuées comme indiqué par cette notice.

Conseils concernant la conduite de l'installation

- Maintenir la chaufferie et la chaudière en parfait état de propreté.
- Contrôler régulièrement la pression de l'installation sur le manomètre ④.
- Faire entretenir régulièrement votre installation de chauffage par un spécialiste.
- L'eau du chauffage (eau de complément) ne doit contenir ni hydroquinone, ni hydrazine.
- Entretenir régulièrement le filtre d'eau potable dans la conduite d'alimentation en eau froide (si l'installation en est équipée).

Pannes pendant le fonctionnement

Prévenir votre chauffagiste si la panne ne peut pas être éliminée.

3.3 Fonctionnement de l'installation de chauffage

3.4 Organes de manœuvre et d'affichage

3.3 Fonctionnement de l'installation de chauffage

La production d'eau chaude sanitaire a priorité sur le chauffage des pièces.

L'Eurolamatik-RC enclenche

- dans les installations de chauffage simple service la pompe de circuit de chauffage si le thermostat à horloge-F (accessoire) est en demande pour alimenter les pièces en chaleur. La consigne d'eau de chaudière ou de température ambiante atteinte, le brûleur est arrêté, l'arrêt de la pompe de circuit de chauffage est temporisé de 12 minutes environ.

- dans les installations de chauffage double service la pompe de charge eau chaude sanitaire en priorité pour assurer le stockage eau chaude sanitaire. La temporisation maximale de la pompe de charge eau chaude sanitaire est de 12 minutes. Puis la pompe de circuit de chauffage démarre pour alimenter les pièces en chaleur.

L'Eurolamatik-RC surveille les températures.

Les défauts de l'Eurolamatik-RC sont détectés et affichés par le testeur intégré.

3.4 Organes de manœuvre et d'affichage

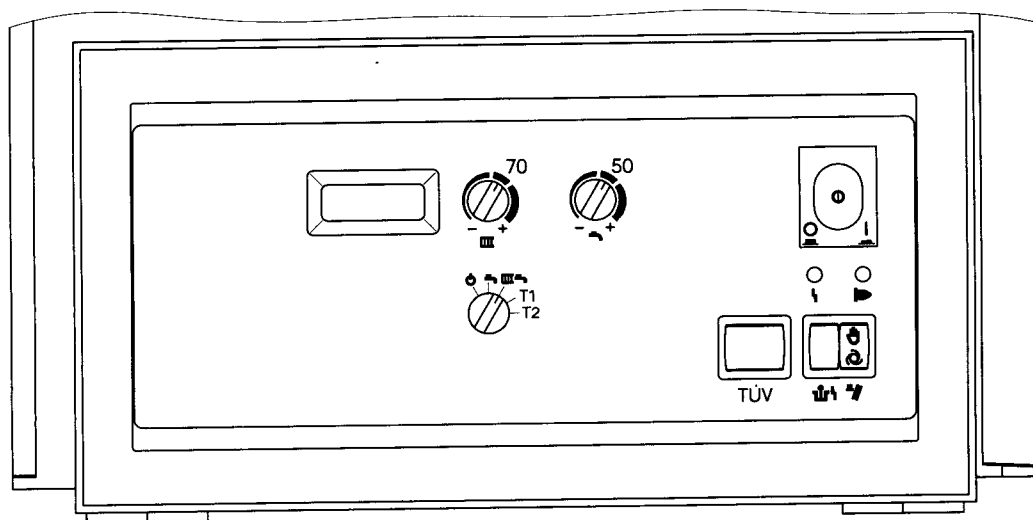

Organes de manœuvre

- III Consigne de température d'eau de chaudière
- ↻ Consigne de température d'eau chaude sanitaire
- ⊙ Interrupteur installation
- TÜV Touche d'essai du limiteur de température de sécurité
- ↕ Réarmement brûleur
- ↕ Commutateur de marche provisoire
- Sélecteur de programme
 - ⊙ Marche de veille avec mise hors gel de la chaudière (affichage de la température d'eau de chaudière à l'écran)
 - ↻ Production d'eau chaude sanitaire uniquement avec mise hors gel de la chaudière (affichage de la température d'eau chaude sanitaire à l'écran)
 - III ↻ Marche normale (affichage de la température d'eau de chaudière à l'écran)
- T1, T2 Positions de test

Organes d'affichage

- Voyant de contrôle du fonctionnement (vert) (allumé: brûleur enclenché)
- ⚡ Voyant de dérangement (rouge)

3.5 Réglages

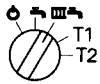
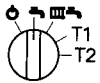
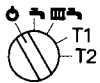
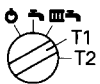
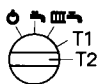
Sélecteur de programme	Programme de fonctionnement / fonction	Quand choisir ?
	Marche normale c'est-à-dire chauffage avec production de l'eau chaude sanitaire (si l'installation est équipée d'une production d'eau chaude sanitaire)	Si vous voulez chauffer et produire de l'eau chaude sanitaire (si l'installation est équipée d'une production d'eau chaude sanitaire)
	Production d'eau chaude uniquement (régime d'été) avec mise de la chaudière hors gel	En été, par exemple, s'il ne faut pas chauffer les locaux mais qu'une production d'eau chaude sanitaire est souhaitée
	Marche de veille avec mise de la chaudière hors gel	Durant les vacances d'été, par exemple, s'il ne faut pas chauffer les locaux ni produire de l'eau chaude sanitaire.
 	Positions de test	Ce réglage ne doit être effectué que par le chauffagiste.

☐☐☐☐ Marche normale

Le brûleur fait monter l'eau de chaudière en température si le thermostat à horloge F (accessoire) est en demande.

La température d'eau de chaudière du moment est affichée sur le thermomètre intégré.

Il y a production d'eau chaude sanitaire si celle-ci est en demande.

☐☐☐☐ Production d'eau chaude uniquement (régime d'été)

Il y a production d'eau chaude sanitaire si celle-ci est en demande.

Le brûleur ne sera enclenché que pour produire l'eau chaude sanitaire.

La pompe de circuit de chauffage est arrêtée; elle est enclenchée pour 5 secondes environ toutes les 24 heures pour éviter tout grippage.

☐ Marche de veille

Il n'y a ni chauffage, ni production d'eau chaude sanitaire.

La pompe de circuit de chauffage est arrêtée; elle est enclenchée pour 5 secondes environ toutes les 24 heures pour éviter tout grippage.

Le brûleur de l'Eurola démarre automatiquement s'il y a risque de gel.

Remarque importante!

Les positions non décrites du sélecteur de programme présentent des fonctions spéciales pour la maintenance.

Attention!

En régime "☐☐☐☐" ou "☐" seule la chaudière est mise hors gel. Pour mettre la totalité de l'installation de chauffage hors gel, nous recommandons le programme de fonctionnement "☐☐☐☐" avec une consigne de température d'eau de chaudière réglée à la valeur minimale sur le bouton "☐☐☐☐" ou l'emploi du thermostat à horloge-F (accessoire).

Température d'eau de chaudière

Régler la température d'eau de chaudière souhaitée sur le bouton "☐☐☐☐".
Plage de réglage: de 20 à 75° C.

Remarque importante!

L'aquastat de surveillance électronique limite la température d'eau de chaudière à

- 75° C pour le chauffage
- 87° C pour la production d'eau chaude sanitaire

Température d'eau chaude sanitaire

Régler la température d'eau chaude sanitaire souhaitée sur le bouton "☐☐☐☐".
Plage de réglage: de 10 à 60° C.

4 Commutateur de marche provisoire

5 Mise hors service

6 Que faire, si...

4 Commutateur de marche provisoire

Le commutateur de marche provisoire et les informations ci-dessous sont destinés au chauffagiste.

Si la chaudière doit fonctionner provisoirement à une température d'eau élevée:

- abaisser le cache de la tôle avant,
- positionner le commutateur de marche provisoire " ④ " de " ② " sur " ① ".

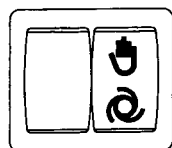

Commutateur de marche provisoire
① = manuel
② = automatique

Les fonctions suivantes sont induites:

- enclenchement du brûleur,
- Régulation de la température d'eau de chaudière assurée par l'aquastat de surveillance électronique (85° C),
- enclenchement de la pompe de circuit de chauffage,
- enclenchement de la pompe de charge eau chaude sanitaire (si l'installation en est équipée).

- Les mesures terminées, remettre le commutateur " ④ " sur " ② ".

5 Mise hors service

Mise hors service de courte durée

1. Couper l'interrupteur général de chaufferie (placé à l'extérieur du local) et le bloquer pour interdire tout réenclenchement.
2. Fermer la vanne d'arrêt gaz et la bloquer pour empêcher toute réouverture intempestive.

3. Positionner l'interrupteur installation " ① " de l'Eurolamatik-RC sur " ② ".

Remarque importante!

Si l'interrupteur installation " ① " de l'Eurolamatik-RC est sur " ② ", il n'y a pas de fonction de mise hors gel.

Mise hors service de longue durée

Avant et à l'issue d'un arrêt de l'installation de chauffage de durée assez longue (plusieurs mois), nous recommandons de contacter votre chauffagiste.

Il pourra, si besoin est, faire le nécessaire pour assurer la mise hors gel de l'installation ou la protection des surfaces d'échange.

6 Que faire, si...

Panne / réclamation	Cause	Remède
L'installation de chauffage ne démarre pas	Interrupteur installation ① " ① " de l'Eurolamatik-RC positionné sur " ② "	Enclencher cet interrupteur
	Alimentation électrique coupée	La rétablir
	Fusible de l'alimentation électrique " grillé "	Prévenir le chauffagiste
Le brûleur n'est pas ou est mal enclenché	Panne de l'Eurolamatik-RC, fusible de l'Eurolamatik-RC défectueux	Prévenir le chauffagiste
Le brûleur ne démarre pas; le voyant de dérangement rouge ⑥ de l'Eurolamatik-RC est allumé ou clignote	Mauvais démarrage ou dérangement	Appuyer sur la touche de réarmement ⑩, si cet essai de démarrage est lui aussi vain, prévenir le chauffagiste
Le circuit de chauffage est froid, les symboles " ④ " et " ⑤ " (production d'eau chaude sanitaire en demande) sont affichés à l'écran du module de commande	La production de l'eau chaude sanitaire a priorité sur le chauffage des pièces	Attendre que la production d'eau chaude sanitaire soit satisfaite

7 Économiser l'énergie

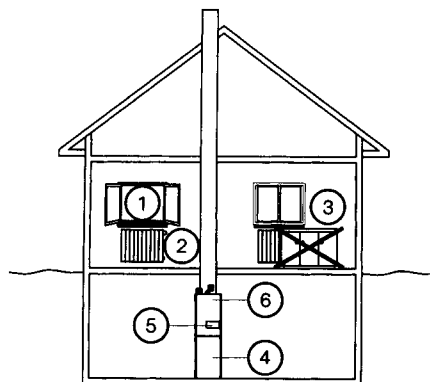

En plus de ces conditions techniques, votre comportement peut vous permettre d'augmenter vos économies d'énergie.

Les conseils suivants vous aideront :

- aérer judicieusement : ouvrir en grand les fenêtres ① pendant quelques minutes après avoir fermé les robinets thermostatiques de radiateur ②
- ne pas chauffer excessivement : la température ambiante doit être de 20° C, chaque degré de température ambiante en moins économise jusqu'à 7% de frais de chauffage
- profiter des possibilités de réglage spécifique offertes par la régulation ⑤ : "production d'eau chaude uniquement", par exemple

- afficher une consigne de température d'eau chaude sanitaire ④ correcte sur la régulation ⑤
- régler correctement les robinets thermostatiques de radiateur ②
- ne pas fermer les radiateurs ③ et les robinets thermostatiques de radiateur ②
- faire entretenir régulièrement l'installation de chauffage ⑥ par un chauffagiste
- contrôler la consommation de l'eau chaude : une douche consomme en règle générale moins d'énergie qu'un bain
- fermer les volets des fenêtres à la tombée de la nuit.

8 Déclaration de conformité

Déclaration de conformité pour les chaudières à condensation à brûleur gaz à air soufflé

La société Viessmann déclare que le produit

Eurola à brûleur MatriX

est conforme aux normes suivantes :

EN 303
pr EN 677
EN 60 335
DIN VDE 0722/prEN 50 165
EN 50 082-1
EN 55 011/55 014
EN 60 555
EN 676

Ce produit est certifié :

CE-0085

aux termes des directives européennes

90/396/CEE
89/336/CEE
73/23/CEE
92/42/CEE

Faulquemont 1997