

INSTRUCCIONES DE INSTALACION Y FUNCIONAMIENTO

INSTRUCTIONS D'INSTALLATION ET FONCTIONNEMENT

- ↳ JAKA HFD
- ↳ JAKA HFS

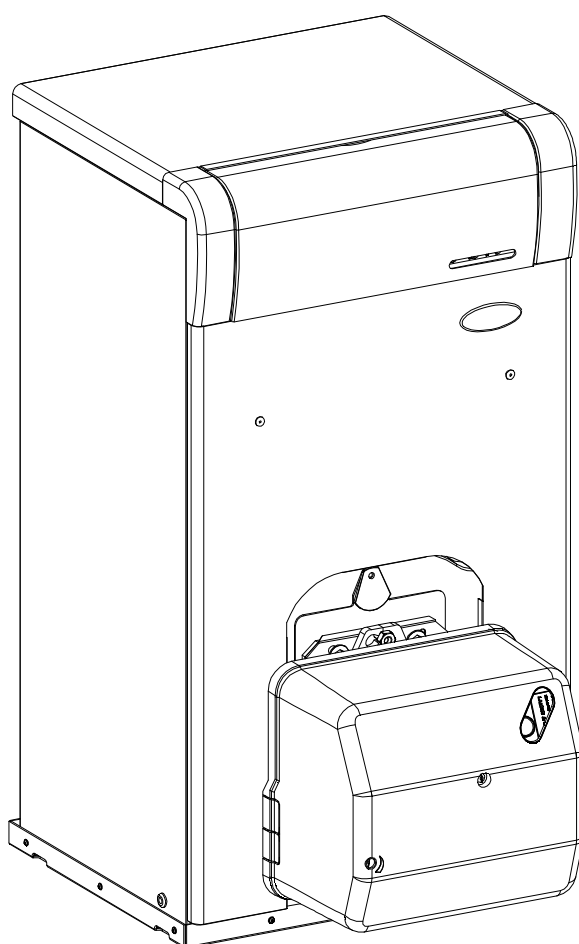

DOMUSA
T E K N I K

Le damos las gracias por haber elegido una caldera de calefacción **DOMUSA TEKNIK**. Vd. ha elegido una caldera capaz de proporcionar el nivel confort adecuado para su vivienda, siempre acompañado de una instalación hidráulica adecuada y alimentada por gasóleo.

Este documento constituye una parte integrante y esencial del producto y deberá ser entregado al usuario. Leer atentamente las advertencias y consejos contenidos en este manual, ya que proporcionan indicaciones importantes en cuanto a la seguridad de la instalación, de uso y de mantenimiento.

La instalación de estas calderas debe ser efectuada únicamente por personal cualificado, de acuerdo a las normas vigentes y siguiendo las instrucciones del fabricante.

Tanto la puesta en marcha, como cualquier maniobra de mantenimiento de estas calderas deben ser efectuada únicamente por los Servicios de Asistencia Técnica Oficiales de **DOMUSA TEKNIK**.

Una instalación incorrecta de estas calderas puede provocar daños a personas, animales y cosas, con relación a los cuales el fabricante no se hace responsable.

DOMUSA TEKNIK, en cumplimiento del punto 1 de la disposición adicional primera de la Ley 11/1997, comunica que el responsable de la entrega del residuo de envase o envase usado, para su correcta gestión ambiental, será el poseedor final del producto (artículo 18.1 del Real Decreto 782/1998). El producto, al final de su vida útil, se ha de entregar en un centro de recogida selectiva de aparatos eléctricos y electrónicos o bien se ha de devolver al distribuidor en el momento de la compra de un nuevo aparato equivalente. Para informaciones más detalladas acerca de los sistemas de recogida disponibles, dirigirse a las instalaciones de recogida de los entes locales o a los distribuidores en los que se realizó la compra.

Nous vous remercions d'avoir choisi une chaudière de chauffage **DOMUSA TEKNIK**. Il s'agit d'une chaudière capable d'apporter un niveau de confort adéquat pour votre logement, avec une installation hydraulique adéquate et alimentée par gasoil.

Ce document est une partie intégrante et essentielle du produit et il doit être remis à l'utilisateur. Lisez avec soin les avertissements et conseils que ce manuel contient car ils donnent des indications importantes concernant la sécurité de l'installation, son utilisation et sa maintenance.

L'installation de ces chaudières ne peut être faite que par du personnel qualifié, conformément aux instructions du fabricant.

Seuls les Services d'Assistance Technique Officiels de **DOMUSA TEKNIK** sont autorisés à mettre en marche ou à réaliser d'autres manœuvres de maintenance de ces chaudières.

Le fabricant n'assume pas la responsabilité de dommages causés à des personnes, des animaux ou des biens provoqués par une installation incorrecte de ces chaudières.

DOMUSA TEKNIK, en conformité avec l'article 1 de la première disposition additionnelle de la loi 11/1997, annonce que la responsabilité de la prestation des déchets d'emballages ou utilisé pour la correct gestion de l'environnement, sera le propriétaire final du produit (article 18.1 décret Royal 782/1998). À la fin de vie de cet produit, il doit être apporté à un point de reprise spécialement prévu pour des appareils électriques et électroniques ou retourner le produit au vendeur lors de l'achat de une nouvelle appareil équivalent. L'utilisateur est le responsable de la livraison des appareils a la fin de vie aux centres de collecte sélective. Renseignez-vous auprès de votre mairie/commune ou chez le vendeur de cet produit sur les modalités de collecte des appareil électriques et électroniques.

ÍNDICE

	Pág.
1 ENUMERACIÓN DE COMPONENTES	3
2 COMPONENTES DE MANDO	4
3 INSTRUCCIONES PARA LA INSTALACIÓN	5
3.1 UBICACIÓN	5
3.2 CHIMENEA	5
3.3 EVACUACIÓN DE LOS PRODUCTOS DE LA COMBUSTIÓN	5
3.4 INSTALACIÓN HIDRÁULICA	5
3.5 CONEXIÓN ELÉCTRICA	5
3.6 INSTALACIÓN DE COMBUSTIBLE	5
4 LLENADO DE LA INSTALACIÓN	6
5 PUESTA EN MARCHA	6
6 ENTREGA DE LA INSTALACIÓN	6
7 BLOQUEOS DE SEGURIDAD	7
7.1 BLOQUEO DE SEGURIDAD POR TEMPERATURA	7
7.2 BLOQUEO DE QUEMADOR	7
8 FUNCIONAMIENTO	7
8.1 FUNCIONAMIENTO CON INTERACUMULADOR SANIT	7
9 FUNCIONAMIENTO CON PROGRAMADOR (OPCIONAL)	7
10 FUNCIONAMIENTO CON CENTRALITA DE REGULACIÓN (OPCIONAL)	8
11 PARO DE LA CALDERA	8
12 MANTENIMIENTO DE LA CALDERA	8
13 CROQUIS Y MEDIDAS	9
14 CURVAS DE PERDIDA DE CARGA DE AGUA	10
15 CARACTERÍSTICAS TÉCNICAS	11
16 ESQUEMA ELÉCTRICO	12
17 QUEMADOR	13
17.1 MONTAJE	13
17.2 INSTALACIÓN DE GASÓLEO	13
17.3 PUESTA EN MARCHA DEL QUEMADOR	13
17.4 REGULACIÓN	13
17.5 ELECCIÓN DE BOQUILLA	13
17.6 DIMENSIONES	14
17.7 REGULACIÓN DE AIRE PRIMARIO	15
17.8 REGULACIÓN DE LA LÍNEA DE COMBUSTIÓN	15
17.9 POSICIÓN CORRECTA DE LOS ELECTRODOS	15
17.10 REGULACIÓN DE LA PRESIÓN DE GASÓLEO	16
17.11 DIAGRAMAS TUBERÍAS DE ALIMENTACIÓN DE GASÓLEO	16
17.12 ESPECIFICACIONES TÉCNICAS	17
17.13 BOQUILLA Y PRESIÓN DE BOMBA RECOMENDADA	17
17.14 ESQUEMAS ELÉCTRICOS	18
17.15 RACOR DE CONEXIÓN RÁPIDA	19
17.16 SECUENCIA DE FUNCIONAMIENTO DEL CONTROL DEL QUEMADOR	20
18 LISTADO DE COMPONENTES DE REPUESTO	21
18.1 CUERPO Y FRENTE ELÉCTRICO	21
18.2 QUEMADOR	23
19 ANOMALÍAS	24
19.1 ANOMALÍAS EN QUEMADOR	24
19.2 ANOMALÍAS EN CALDERA	24

Jaka HFD / HFS

ÍNDICE	Pág.
1 ÉNUMERATION DE COMPOSANTS.....	25
2 COMPOSANTS DE COMMANDE.....	26
3 INSTRUCTIONS POUR L'INSTALLATION.....	27
3.1 EMBLACEMENT.....	27
3.2 CHEMINEE.....	27
3.3 EVACUACIÓN DE LOS PRODUCTOS DE LA COMBUSTIÓN.....	27
3.4 INSTALLATION HYDRAULIQUE.....	27
3.5 BRANCHEMENT ELECTRIQUE.....	27
3.6 INSTALLATION POUR LE COMBUSTIBLE.....	27
4 MISE EN EAU DE L'INSTALLATION.....	28
5 MISE EN MARCHE.....	28
6 LIVRAISON DE L'INSTALLATION.....	28
7 MISE EN SECURITE.....	28
7.1 MISE EN SECURITE A CAUSE D'UNE TEMPERATURE EXCESSIVE.....	28
7.2 MISE EN SECURITE DU BRULEUR.....	28
8 FONCTIONNEMENT DE LA CHAUDIERE.....	29
8.1 FONCTIONNEMENT AVEC BALLON SANITAIRE SANIT.....	29
9 FONCTIONNEMENT AVEC REGULATION CLIMATIQUE (OPTION).....	29
10 ARRET DE LA CHAUDIERE.....	29
11 ENTRETIEN DE LA CHAUDIERE.....	29
12 DIMENSIONS.....	30
13 COURBES DE PERTE DE CHARGE DE LA CHAUDIERE.....	31
14 CARACTERISTIQUES TECHNIQUES.....	32
15 SCHEMA ELECTRIQUE.....	33
16 BRULEUR.....	34
16.1 MONTAGE.....	34
16.2 INSTALLATION DE GASOIL.....	34
16.3 MISE EN MARCHE DU BRULEUR.....	34
16.4 REGLAGE.....	34
16.5 CHOIX DE LA BUSE.....	34
16.6 DIMENSIONS.....	35
16.7 REGLAGE D'AIR PRIMAIRE.....	36
16.8 REGLAGE DE LA LIGNE DE COMBUSTION.....	36
16.9 POSITION CORRECTE DES ELECTRODES.....	36
16.10 REGLAGE DE LA PRESSION DE GASOIL.....	37
16.11 DIAGRAMMES TUYAUTERIES D'ALIMENTATION EN GASOIL.....	37
16.12 SPECIFICATIONS TECHNIQUES.....	38
16.13 GICLEUR ET PRESSION POMPE RECOMMANDE.....	38
16.14 SCHEMAS ELECTRIQUES.....	39
16.15 RACCORD DE CONNEXION RAPIDE.....	40
16.16 SEQUENCE DE FONCTIONNEMENT DU CONTROL DU BRULEUR.....	41
17 LISTING DE COMPOSANTS DE RECHANGE.....	42
17.1 CHAUDIERE ET TABLEAU ELECTRIQUE.....	42
17.2 BRULEUR.....	44
18 ANOMALIES.....	45
18.1 ANOMALIES DU BRULEUR.....	45
18.2 ANOMALIES DE LA CHAUDIERE.....	45

1 ENUMERACIÓN DE COMPONENTES

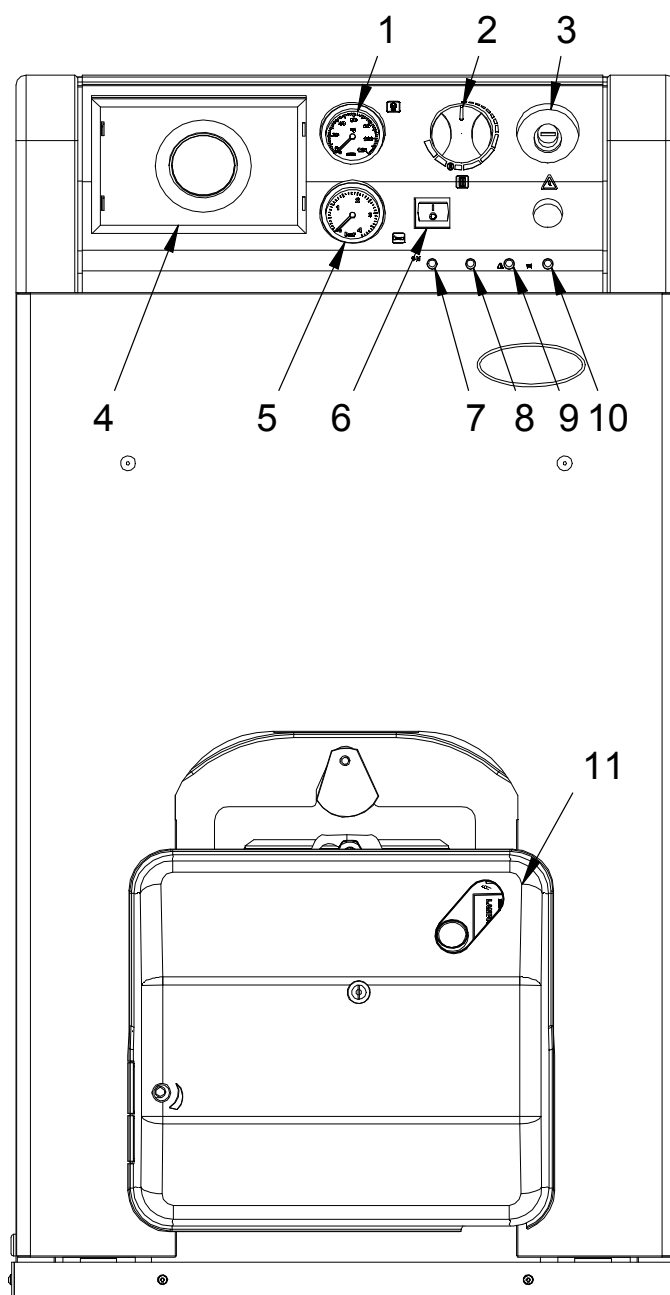

- | | |
|--|--|
| 1. Termómetro. | 7. Piloto verano. |
| 2. Termostato de control de calefacción. | 8. Piloto de Invierno. |
| 3. Termostato de seguridad. | 9. Piloto luminoso bloqueo por temp. |
| 4. Centralita de regulación (Opcional). | 10. Piloto luminoso bloqueo de quemador. |
| 5. Manómetro. | 11. Quemador (Solo JAKA HFD). |
| 6. Selector General. | |

2 COMPONENTES DE MANDO

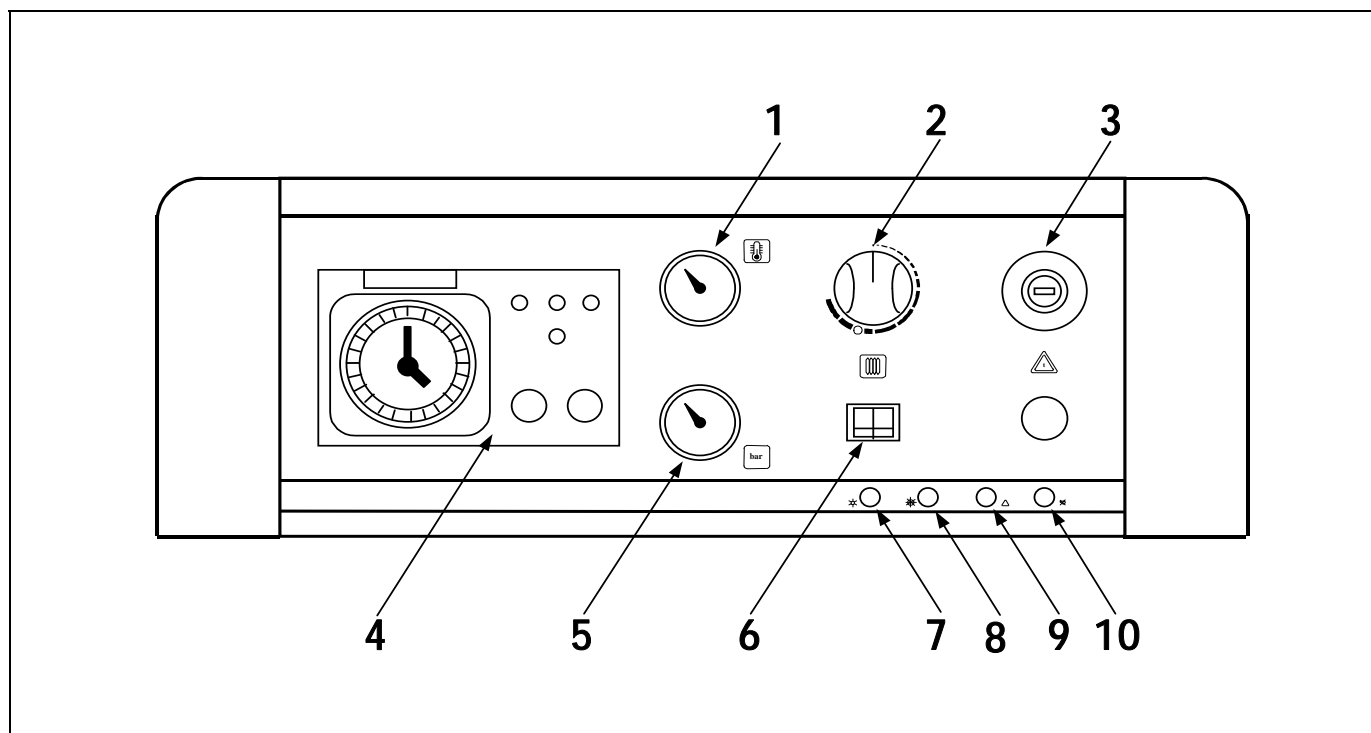

1. Termómetro:

Indica la temperatura del agua de la caldera.

2. Termostato de control:

Con él podremos seleccionar la temperatura de trabajo de calefacción, parando el quemador cuando la temperatura de la caldera se iguale a la seleccionada o manteniéndolo encendido mientras ésta sea menor.

3. Termostato de seguridad:

Asegura que la temperatura de la caldera no supere los 110 °C, bloqueando el funcionamiento de la misma.

4. Centralita de regulación (Opcional):

Es un elemento opcional, que nos permite regular las temperaturas de la instalación de acuerdo a las necesidades de la vivienda y a la temperatura exterior del edificio.

5. Manómetro:

Indica la presión de la instalación.

6. Selector general:

Permite encender y apagar la caldera pulsando la tecla "O/I". En el caso de que su instalación esté provista de un interacumulador de la familia **Sanit** de **DOMUSA TEKNIK**, pulsando la tecla "*/☀" podrá seleccionarse entre el servicio de Verano (sólo A.C.S.) o Invierno (calefacción + A.C.S.).

7. Piloto de Verano:

Cuando está encendido, indica que se ha seleccionado el servicio de Verano (sólo A.C.S.).

8. Piloto de Invierno:

Cuando está encendido, indica que se ha seleccionado el servicio de Invierno (calefacción + A.C.S.).

9. Piloto de bloqueo por temperatura:

Cuando está encendido, indica que el funcionamiento de la caldera se ha bloqueado, por exceso de temperatura (más de 110 °C).

10. Piloto de bloqueo de quemador:

Cuando está encendido, indica que el funcionamiento de la caldera se ha bloqueado, por bloqueo del quemador.

3 INSTRUCCIONES PARA LA INSTALACIÓN

La caldera debe ser instalada por personal autorizado por el Ministerio de Industria respetando las leyes y normativa vigentes en la materia, no obstante, será necesario atender a las siguientes recomendaciones generales a la hora de la instalación de la caldera:

3.1 Ubicación

La caldera debe ser instalada en un local suficientemente ventilado y se debe de mantener el espacio de acceso suficiente para realizar las operaciones de mantenimiento preventivo o correctivo.

3.2 Chimenea

Este tipo de calderas es imprescindible que se conecten a una chimenea, entendiéndose por chimenea aquel conducto de humos que sea capaz de crear una depresión, que en el caso de la caldera **Jaka HFD** y **Jaka HFS** se recomienda que sea como mínimo de 1,5 mmca. Para que la chimenea pueda crear depresión es conveniente atender a las siguientes recomendaciones:

- Debe tener un aislamiento adecuado.
- Debe ser independiente, construyendo una chimenea para cada caldera.
- Debe ser vertical y se deben evitar ángulos superiores a 45°.
- Debe sobresalir un metro de la cumbre del tejado o de cualquier edificio contiguo.
- Debe tener siempre la misma sección, siendo recomendable la circular y nunca menor al diámetro de salida de la caldera.

No obstante, siempre deben de estar construidas de acuerdo a la normativa de instalación vigente.

3.3 Evacuación de los productos de la combustión

La instalación de los conductos de evacuación de los productos de la combustión deberá ser realizada por personal cualificado y deberá cumplir con los requisitos exigidos en la legislación y normativas vigentes.

3.4 Instalación Hidráulica

La instalación hidráulica debe ser efectuada por personal cualificado, respetando la reglamentación de instalación vigente (RITE) y teniendo en cuenta las siguientes recomendaciones:

- Antes del conexionado de la caldera se debe hacer una limpieza interior a fondo de los tubos de la instalación.
- Se recomienda intercalar llaves de corte entre la instalación y la caldera, con el fin de simplificar los trabajos de mantenimiento.

3.5 Conexión Eléctrica

La caldera va preparada para su conexión a 220 V.II en las clavijas 1 y 2. **No se olvide realizar la conexión a tierra.**

La caldera lleva dos bornas preparadas para la conexión del termostato ambiente, para lo cual, se debe quitar el puente que une las bornas 3-4 y conectar ahí el termostato ambiente.

La caldera está preparada, para el conexionado rápido del quemador mediante un euroconector de 7 polos.

3.6 Instalación de combustible

La caldera **Jaka HFD** se suministra con un quemador de gasóleo **Domestic** (ver modelo en Características Técnicas).

El quemador "**Domestic**" va equipado con una bomba autoaspirante, que permite la aspiración de combustible desde un depósito instalado a un nivel más bajo que el quemador, siempre y cuando la depresión medida con el vacuómetro en la bomba no supere 0,4 bar (30 cmHg).

Jaka HFD / HFS

La aspiración de combustible no debe llegar en ningún caso al fondo del depósito, dejando siempre una distancia mínima de 10cm al fondo, si es posible, se recomiendan los kit de aspiración con flotador.

En las instalaciones que lo permitan, los retornos de combustible deben hacerse a un filtro de recirculación con purgador de aire, evitando de esta forma oxidaciones en la bomba de gasóleo.

4 LLENADO DE LA INSTALACIÓN

Para llenar la instalación, se deberá de prever una llave de llenado en la misma, mediante la cual se pueda llenar la instalación hasta que el manómetro **(5)** indique una presión entre 1 y 1,5 bar. El llenado se debe efectuar lentamente, para que salga el aire de la caldera. Así mismo, debe purgarse convenientemente el resto de la instalación mediante los purgadores previstos en ella. Una vez llena la instalación, cerrar la llave de llenado.

NOTA: El encender la caldera sin agua puede provocar desperfectos graves en la misma.

5 PUESTA EN MARCHA

Para que la **validez de la garantía** sea efectiva, la puesta en marcha de la caldera deberá ser realizada por un **Servicio de Asistencia Técnica oficial de DOMUSA TEKNIK**. Antes de proceder a dicha puesta en marcha, se deberá tener previsto:

- Que la caldera esté conectada eléctricamente a la red.
- Que la instalación esté llena de agua (el manómetro debe indicar de 1 a 1,5 bar).
- Que llega combustible al quemador a una presión no superior a 0,5 bar.

Para poner en marcha la caldera, colocar el selector general, el termostato de control, y el programador horario y el termostato ambiente (sí los hubiera), en la posición deseada.

6 ENTREGA DE LA INSTALACIÓN

El Servicio de Asistencia Técnica, una vez realizada la primera puesta en marcha, explicará al usuario el funcionamiento de la caldera, haciéndole las observaciones que considere más necesarias.

Será responsabilidad del instalador el exponer al usuario el funcionamiento de cualquier dispositivo de mando o control que pertenezca a la instalación y no se suministre con la caldera.

7 BLOQUEOS DE SEGURIDAD

La caldera dispone de dos tipos de bloqueo de seguridad de funcionamiento:

7.1 Bloqueo de seguridad por temperatura

Este bloqueo es señalado por el piloto luminoso de bloqueo por temperatura **(9)**. Se producirá siempre que la caldera sobrepase los 110 °C de temperatura. Para desbloquear se deberá pulsar el botón incorporado en el termostato de seguridad **(3)** después de haber soltado primeramente el tapón que tapa este botón.

7.2 Bloqueo de quemador

Este bloqueo es señalado por el piloto luminoso de bloqueo de quemador **(10)**. Se produce por cualquier anomalía que pudiera existir en el quemador o en la instalación de combustible. Para desbloquear, pulsar el pulsador luminoso que se enciende en el quemador **(11)**.

NOTA: Si cualquier bloqueo de estos fuera repetitivo, llamar al SAT oficial más cercano.

8 FUNCIONAMIENTO

Poner el termostato de control **(2)** y el termostato ambiente (si hubiera) a la temperatura deseada. Poner el interruptor general **(6)** en la posición "I" y el selector de verano-invierno en posición invierno "❄". Entrarán en funcionamiento el quemador y la bomba hasta conseguir en la instalación la temperatura prefijada en el termostato de control **(2)** (o en el termostato ambiente, si lo hubiera). Cuando baja la temperatura en la instalación, el quemador se volverá a poner en marcha haciendo el ciclo de calentamiento.

8.1 Funcionamiento con interacumulador Sanit

Las calderas **Jaka HFD** y **HFS** son susceptibles de ser acompañadas en su instalación por un interacumulador de la gama **Sanit** de **DOMUSA TEKNIK**, para la obtención de agua caliente sanitaria. Para su correcta instalación seguir detenidamente las instrucciones de montaje y conexión adjuntadas con el interacumulador.

La caldera está provista de un selector de posición verano o posición invierno. Mediante este selector se podrá optar por:

- **Posición Verano** ☀: en esta posición la caldera solo atenderá a las necesidades de producción de A.C.S., encendiendo el quemador y la bomba de carga del interacumulador (bomba de verano), hasta que la temperatura de A.C.S. acumulada alcance la temperatura regulada en el termostato de A.C.S. del interacumulador. Cuando la temperatura de A.C.S. es alcanzada, se parará el quemador y la bomba de verano.
- **Posición Invierno** ❄: en esta posición la caldera atenderá a las necesidades de A.C.S. y a las de la instalación de calefacción, dando prioridad a la producción de A.C.S.

9 FUNCIONAMIENTO CON PROGRAMADOR (OPCIONAL)

Las calderas **Jaka HFD** y **HFS** pueden suministrarse opcionalmente con un programador horario para su montaje en el frente de mandos. Tanto la caldera, como el programador, van equipados de un sistema de montaje rápido, mediante el conector de 12 vías **(X12)** indicado en el esquema eléctrico, siguiendo las instrucciones de montaje y funcionamiento adjuntadas con el programador.

10 FUNCIONAMIENTO CON CENTRALITA DE REGULACIÓN (OPCIONAL)

Las calderas **Jaka HFD** y **HFS** pueden suministrarse opcionalmente con una Centralita de Regulación (**E24 BVS**).

Dicha Centralita puede tener la capacidad, mediante la incorporación de diversas sondas, de regular independientemente 2 zonas de calefacción; un circuito con válvula mezcladora (p.e. suelo radiante); y un circuito directo (p.e. radiadores), regulando la instalación en función de las necesidades de la vivienda, mediante la medición de la temperatura del exterior y la medición de la temperatura ambiente del interior de la vivienda en cada una de las zonas de calefacción. Además, la centralita puede regular la producción de A.C.S. de un interacumulador conectado a la caldera, dando prioridad a la producción de A.C.S.

Tanto la caldera, como la centralita, se suministran equipadas de un sistema de montaje rápido, mediante el conector de 12 vías (**X12**) indicado en el esquema eléctrico, siguiendo las instrucciones de montaje y funcionamiento adjuntadas con la centralita.

11 PARO DE LA CALDERA

Para parar la caldera, basta poner el selector general (**6**) en posición "**O**".

12 MANTENIMIENTO DE LA CALDERA

Para mantener la caldera en perfectas condiciones de funcionamiento, anualmente se debe hacer una revisión de la caldera, por personal autorizado por **DOMUSA TEKNIK**. No obstante:

- Una vez al año, es recomendable realizar una limpieza exhaustiva del hogar de la caldera y de los pasos de humos.
- Se debe mantener la presión de la instalación entre 1 y 1,5 bar.

13 CROQUIS Y MEDIDAS

Jaka HFD:

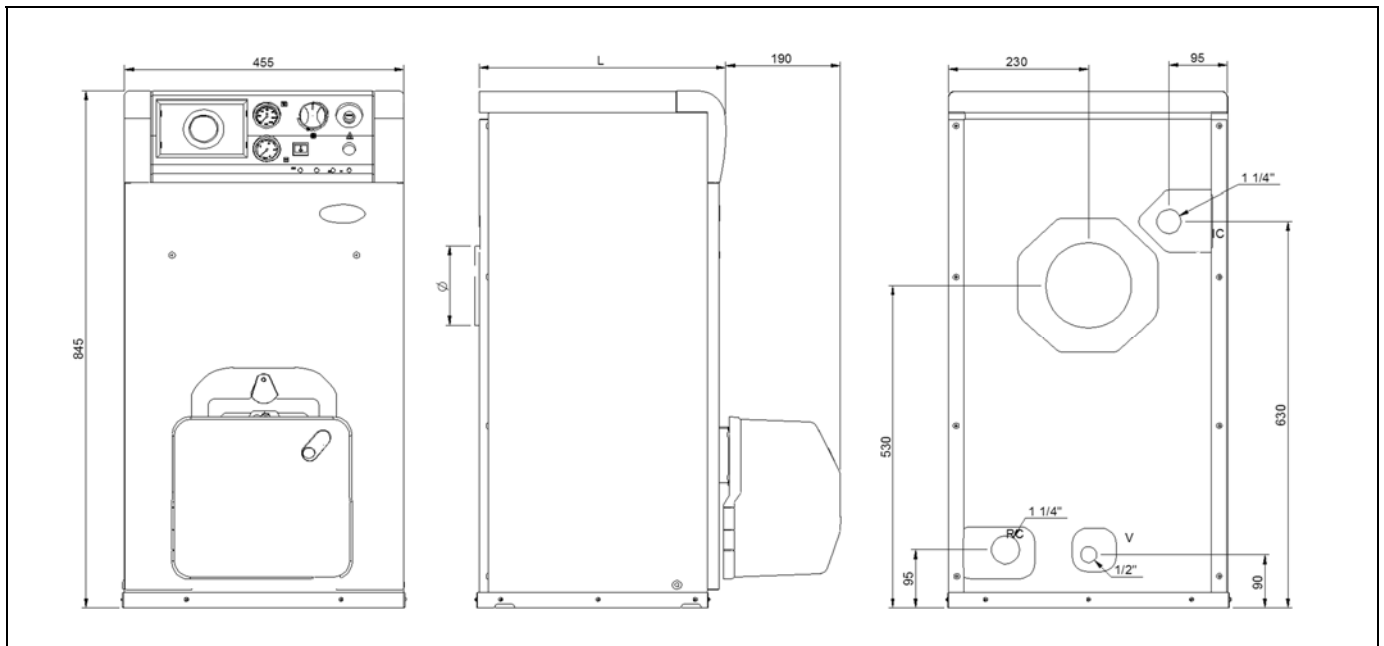

IC: Ida Calefacción.
RC: Retorno Calefacción.
V: Vaciado.

MODELO		HFD-30	HFD-40	HFD-50	HFD-60
COTA	mm	385	485	585	685
CHIMENEA	mm	150	150	150	180

Jaka HFS:

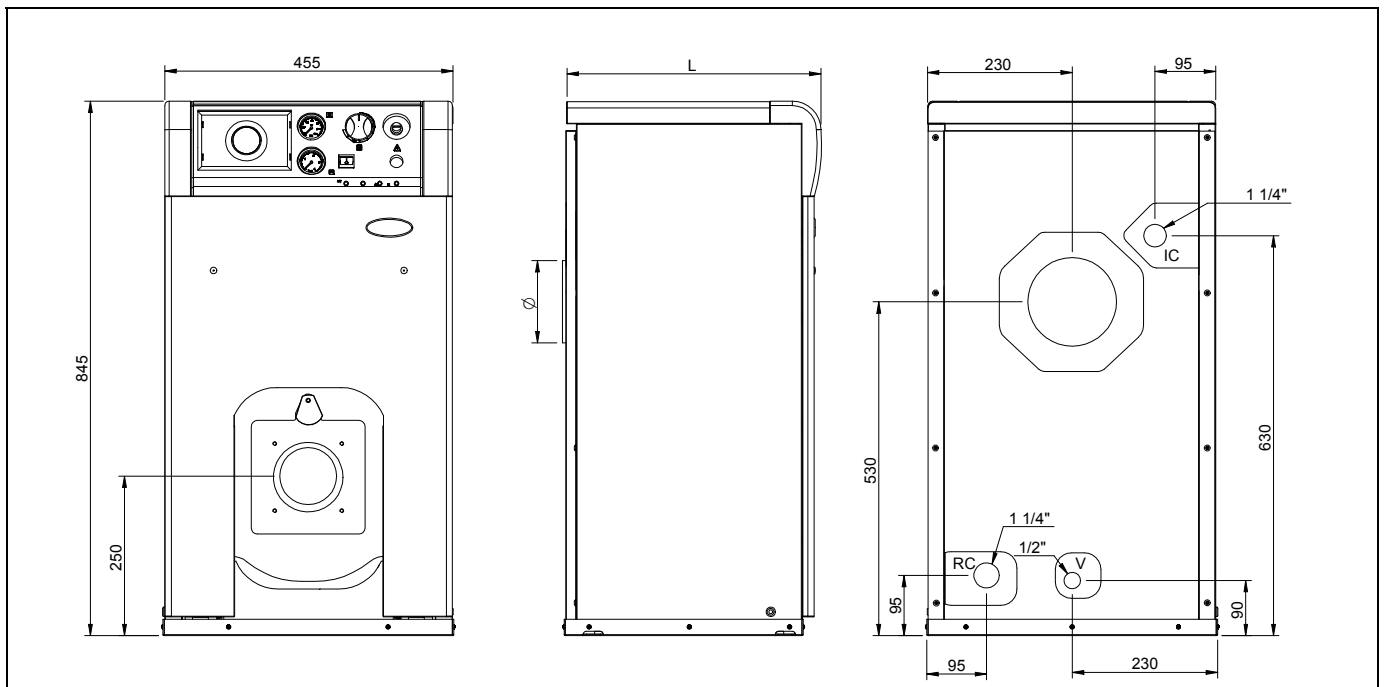

IC: Ida Calefacción.
RC: Retorno Calefacción.
V: Vaciado.

MODELO		HFS-30	HFS-40	HFS-50	HFS-60
COTA	mm	385	485	585	685
CHIMENEA	mm	150	150	150	180

Jaka HFD / HFS

14 CURVAS DE PERDIDA DE CARGA DE AGUA

En las gráficas siguientes se podrá obtener la pérdida de carga de la caldera.

Jaka HFD/HFS 30

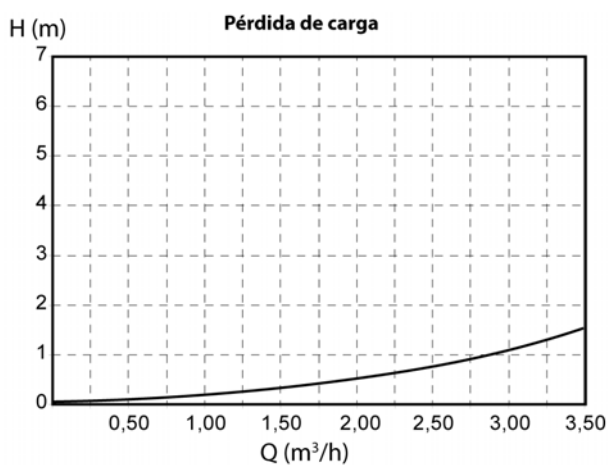

Jaka HFD/HFS 40

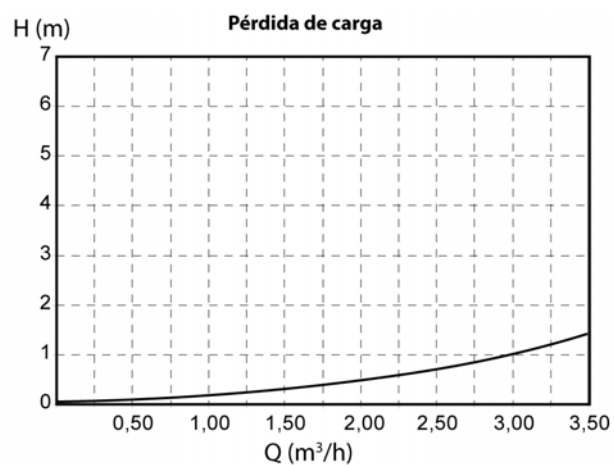

Jaka HFD/HFS 50

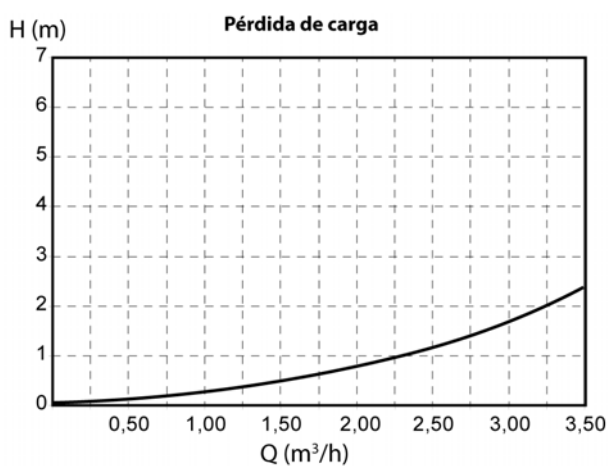

Jaka HFD/HFS 60

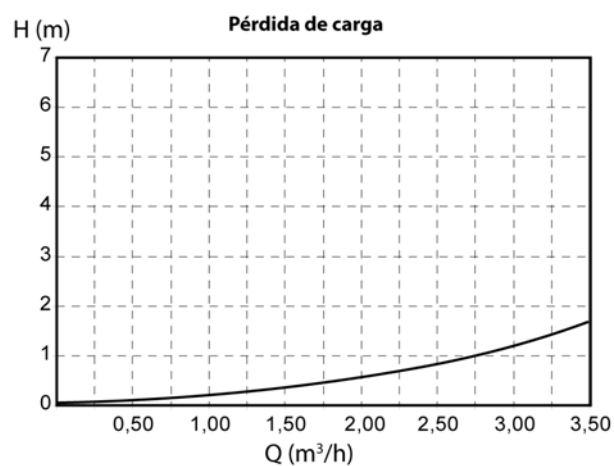

15 CARACTERÍSTICAS TÉCNICAS

JAKA HFD/HFS		30	40	50	60	
Tipo de caldera	-	Baja temperatura				
		Solo calefacción				
Potencia calorífico nominal	P _{rated} kW	29	40	50	60	
Potencia calorífica útil	P ₄ kW	28,1	39,4	50,8	60,7	
Potencia calorífica útil (30%)	P ₁ kW	8,9	12,1	15,6	18,6	
Eficiencia energética estacional de calefacción	η_s %	86	87	86	86	
Eficiencia útil	η_4	%(PCI)	91,5	94,7	94,5	94,5
		%(PCS)	86,3	89,3	89,1	89,1
Eficiencia útil (30%)	η_1	%(PCI)	97,5	97	96,3	96,3
		%(PCS)	92,0	91,4	90,8	90,8
Consumo de electricidad auxiliar a plena carga	e _{lmax} kW	0,161	0,161	0,161	0,226	
Consumo de electricidad auxiliar a carga parcial	e _{lmin} kW	0,056	0,056	0,056	0,078	
Consumo de electricidad auxiliar en modo espera	PSB kW	0,003	0,003	0,003	0,001	
Pérdida de calor en modo de espera	P _{stby} kW	0,106	0,094	0,141	0,182	
Emisiones de óxidos de nitrógeno	NOx mg/kWh	85	100	112	110	
Regulación de temperatura calefacción	°C	60-85				
Temperatura máxima de seguridad	°C	110				
Presión máxima de funcionamiento calef.	bar	3				
Volumen de agua de calefacción	Lts	16,2	20,2	24,2	28,2	
Pérdida de carga del agua	mbar	100	204	263	327	
Temperatura de humos	°C	213	213	208	200	
Volumen en el lado de humos	m ³	0,011	0,017	0,023	0,029	
Caudal de humos máximo	Kg/s	0,0132	0,0186	0,0245	0,0299	
Pérdida de carga de los humos	mbar	0,17	0,18	0,20	0,22	
Longitud cámara de combustión	mm	300	400	500	600	
Tipo cámara de combustión	-	húmeda, con tres pasos de humos				
Tipo de regulación del quemador	-	Todo / Nada				
Alimentación eléctrica	-	~220-230 V - 50 Hz - 200 W				
Peso bruto	Kg	83	101	120	139	

16 ESQUEMA ELÉCTRICO

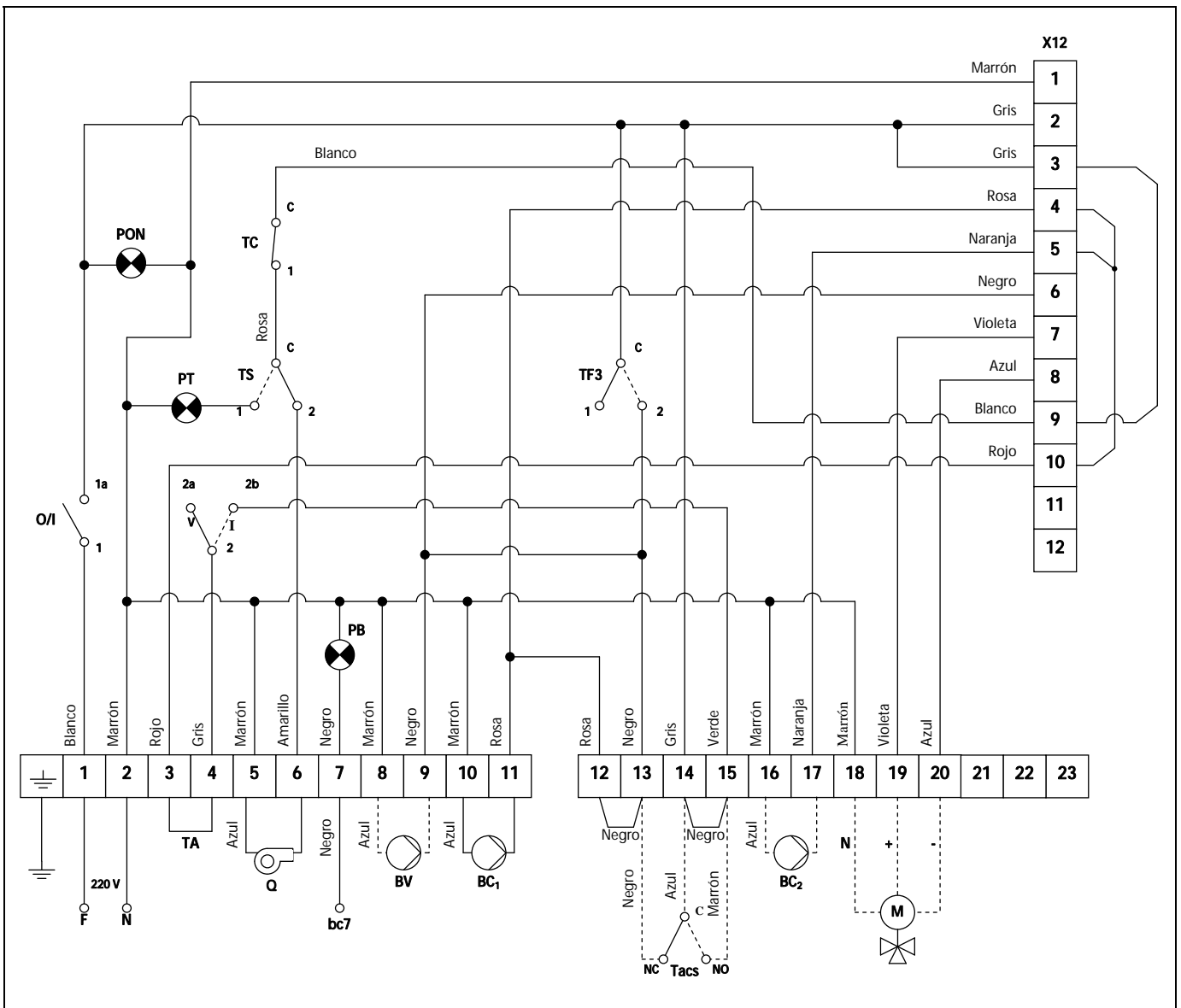

- Q:** Quemador.
- BV:** Bomba A.C.S. (opción centralita).
- BC₁:** Bomba Circuito de Calefacción principal (con centralita, Circuito Directo).
- BC₂:** Bomba Circuito de Calefacción opcional (con centralita, Circuito Mezclado).
- M:** Motor válvula (opción de Centralita).
- O/I:** Interruptor general Marcha-Paro.
- V/I:** Selector de Verano-Invierno.
- TA:** Termostato ambiente.
- TC:** Termostato de control (en caldera).
- TS:** Termostato de seguridad (en caldera).
- TF3:** Termostato anti-inercias 93° (en caldera).
- Tacs:** Termostato de A.C.S. (en interacumulador).
- PON:** Piloto luminoso de Marcha.
- PB:** Piloto luminoso de Bloqueo del quemador.
- PT:** Piloto luminoso Bloqueo por temperatura.
- X12:** Conector 12 bornas para programador o centralita de regulación (Opcional).
- bc7:** Borna nº 7 del control de quemador.

17 QUEMADOR

17.1 Montaje

Fijar a la caldera el soporte del quemador. Fijar el quemador al soporte. Esto permite una correcta inclinación del tubo de llama hacia la cámara de combustión. Montar los tubos de aspiración y retorno, intercalando en la aspiración el filtro de gasóleo.

17.2 Instalación de gasóleo

El quemador "Domestic" va equipado con una bomba autoaspirante, que permite la aspiración de combustible desde un depósito instalado a un nivel más bajo que el quemador, siempre y cuando la depresión medida con el vacuómetro en la bomba no supere 0,4 bar (30 cmHg).

La aspiración de combustible no debe llegar en ningún caso al fondo del depósito, dejando siempre una distancia mínima de 10cm al fondo, si es posible, se recomiendan los kit de aspiración con flotador.

En las instalaciones que lo permitan, los retornos de combustible deben hacerse a un filtro de recirculación con purgador de aire, evitando de esta forma oxidaciones en la bomba de gasóleo.

17.3 Puesta en marcha del quemador

Asegurarse de que haya combustible en el depósito, estén las llaves de gasóleo abiertas y llegue corriente eléctrica al quemador. Conectar el interruptor general. Desenroscar el tornillo de purga del aire (Toma de manómetro). A continuación y cuando se abra la electroválvula, sacar la fotocélula de su sitio y acercarla a una fuente luminosa hasta que llegue el gasóleo. Desconectar el quemador y enroscar el tornillo de purga.

17.4 Regulación

Observe la llama. Si falta aire será oscura y producirá humo que obturará rápidamente los pasos.

Si por el contrario, tiene exceso de aire será de color blanco o blanco azulado, dando poco rendimiento e incumpliendo las normas antipolución, además el exceso de aire puede dificultar el encendido.

La llama debe ser de color anaranjado.

Si por la naturaleza de la caldera le es difícil o imposible ver la llama de la misma, podrá regular el aire observando la salida del humo por la chimenea; si es oscuro deberá aumentar el aire en el quemador, si es muy blanco deberá quitarle aire hasta que no se observe humo de ninguna clase.

Si tiene los aparatos para verificar la composición de los gases de la combustión, será la mejor guía para regular la llama, pero si no los tiene a mano de momento siga las indicaciones precedentes.

17.5 Elección de boquilla

Dirigirse a las tablas de la página 5 y seleccione la boquilla en función de la presión, teniendo presente que un Kg. de gasóleo aporta aproximadamente 11,86 kW (10.200 Kcal).

Jaka HFD / HFS

17.6 Dimensiones

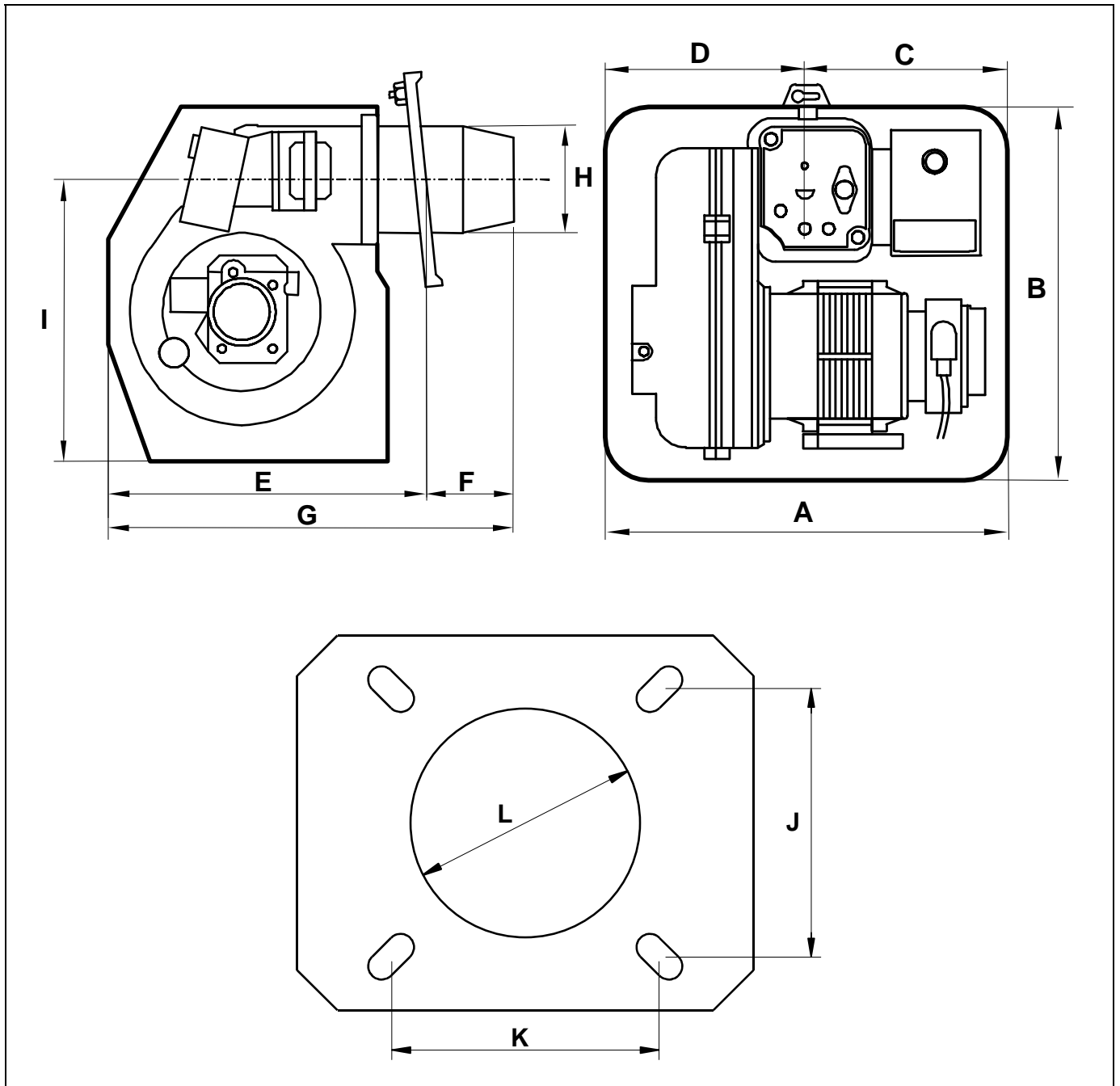

COTA	A	B	C	D	E	F	G	H	I	J	K	L
MEDIDA (mm)	292	265	140	152	215	75	290	ø80	205	100	100	ø90

17.7 Regulación de aire primario

Para regular el aire primario, con una llave Allen de 6 mm, girar el tornillo según se indica en la figura. Sentido horario para aumentar el aire y sentido antihorario para disminuirlo.

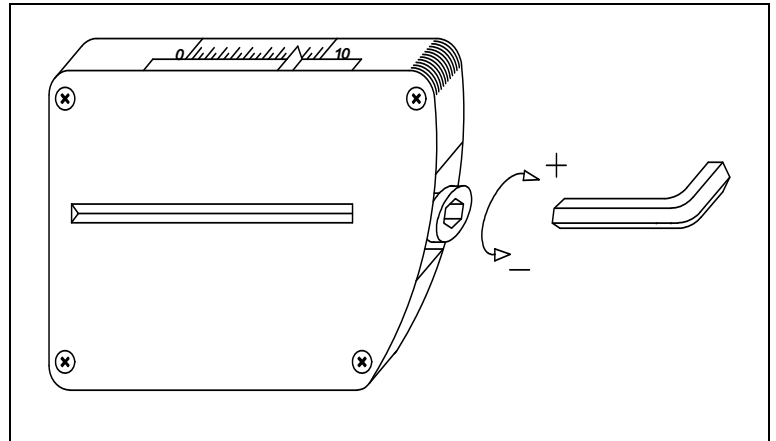

17.8 Regulación de la línea de combustión

Para regular la línea de combustión aflojar el tornillo de bloqueo de la línea "BL": Girar el regulador de la línea "RL", en sentido horario para más AIRE y en sentido antihorario para menos AIRE. Después de la regulación apretar el tornillo de bloqueo de la línea "BL".

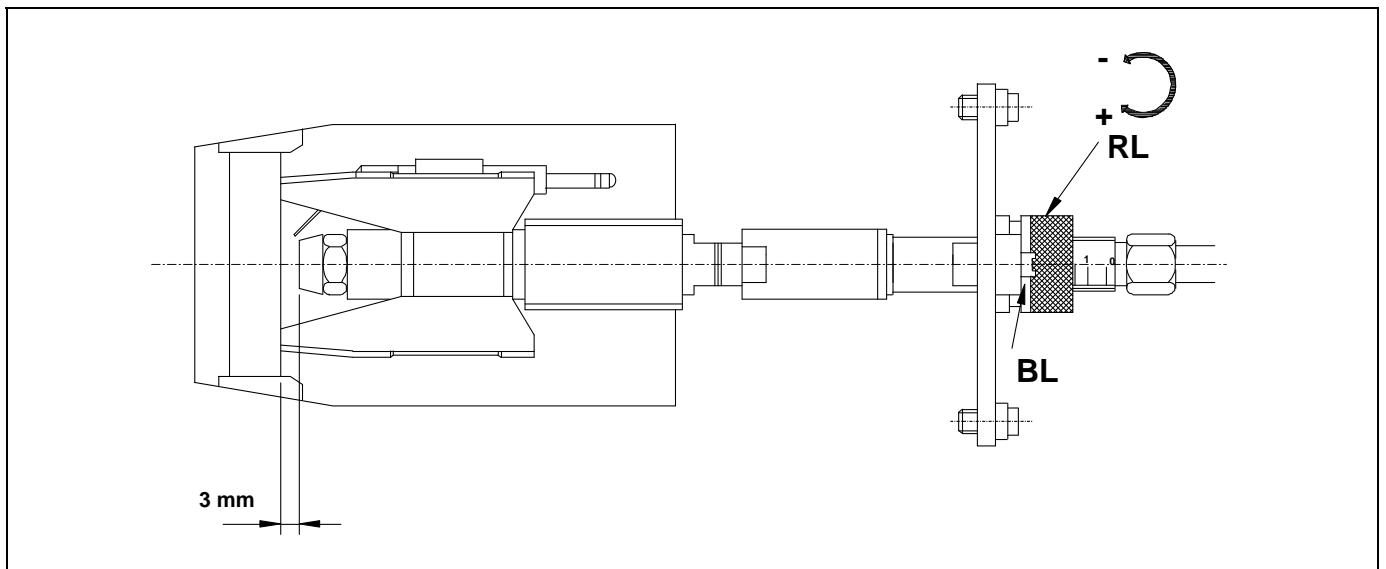

17.9 Posición correcta de los electrodos

Para asegurar un buen encendido del quemador "Domestic" es necesario que se respeten las medidas señaladas en la figura. Además asegurarse de haber fijado los tornillos de fijación de los electrodos antes de volver a montar el tubo de llama.

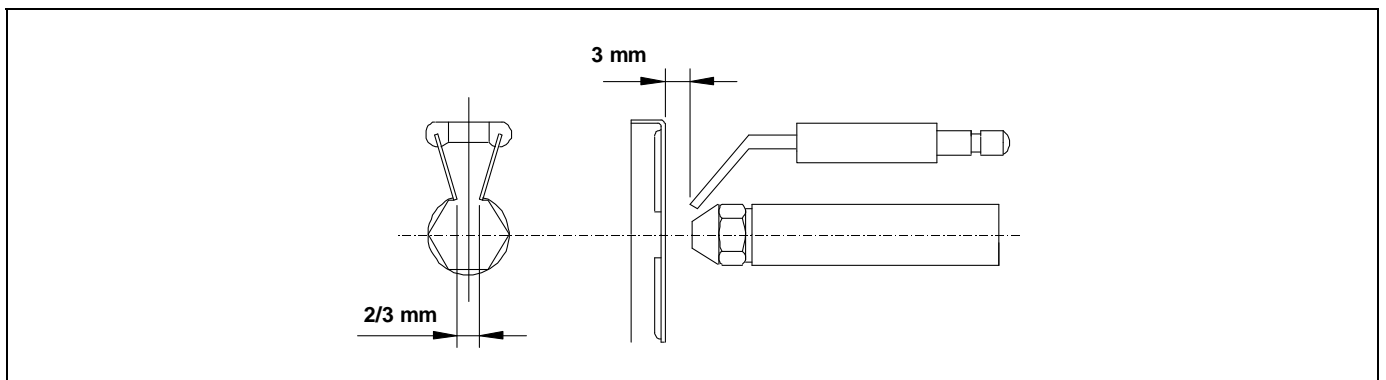

Jaka HFD / HFS

17.10 Regulación de la presión de gasóleo

Para regular la presión de la bomba de gasóleo, girar el tornillo (1) en sentido horario para aumentarla y en sentido antihorario para disminuirla.

- 1 - Regulación de presión.
- 2 - Toma del vacuómetro.
- 3 - Electroválvula.
- 4 - Toma del manómetro.
- 5 - Salida boquilla.
- 6 - Retorno.
- 7 - Aspiración.

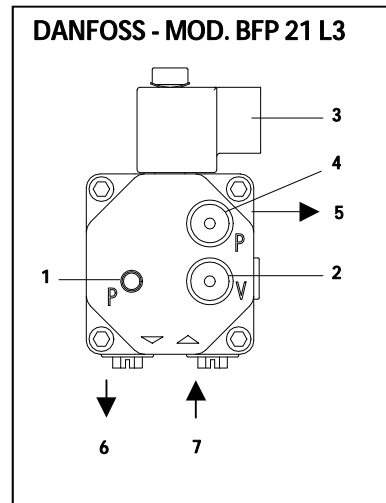
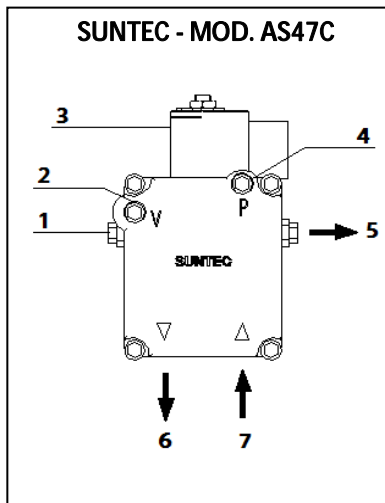

17.11 Diagramas tuberías de alimentación de gasóleo

Estos diagramas y tablas corresponden a instalaciones sin reducciones y con un perfecto cierre hidráulico. Se aconseja el uso de tubos de cobre. No debe superarse la depresión de 0,4 bar (30 cmHg) como máximo.

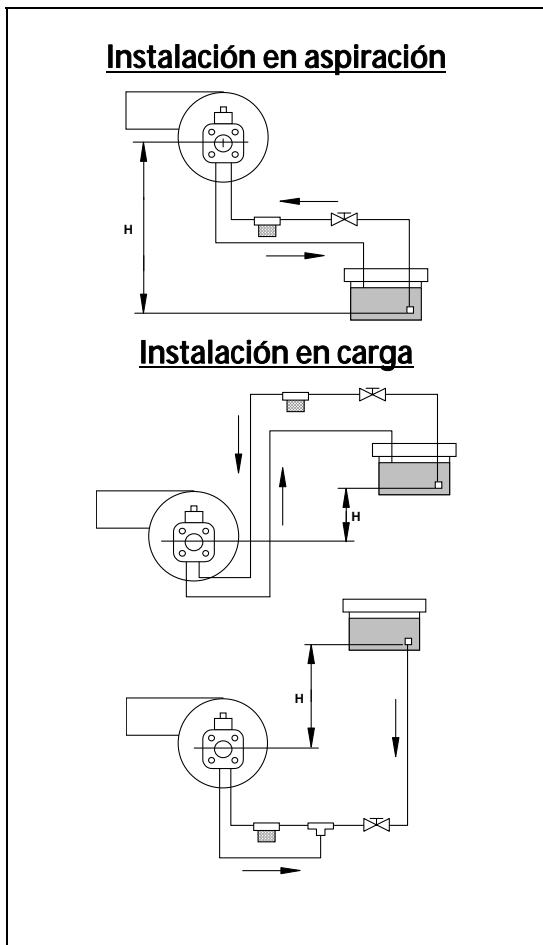

Instalación en aspiración		
H (m)	Longitud tubería	
	Øint 8 mm.	Øint 10 mm.
0,0	34	82
0,5	30	72
1,0	25	62
1,5	21	52
2,0	17	42
2,5	13	32
3,0	9	21
3,5	6	16

Instalación en carga		
H (m)	Longitud tubería	
	Øint 8 mm.	Øint 10 mm.
0,5	36	80
1,0	42	90
1,5	46	100
2,0	50	100

17.12 Especificaciones técnicas

MODELO	JAKA HFD 30	JAKA HFD 40	JAKA HFD 50	JAKA HFD 60
Consumo max Kg/h.	2,4	3,4	4,2	5
Potencia kW.	29	40	50	60
Potencia Motor	110 W			200 W
Tipo de regulación	Todo o nada			
Tensión eléctrica	220 V - 50 Hz			

17.13 Boquilla y presión de bomba recomendada

Las calderas **JAKA** se suministran con el quemador montado, con su boquilla correspondiente y una prerregulación de serie. En la siguiente tabla se especifican las boquillas y regulaciones correspondientes a cada modelo:

MODELO	Boquilla	Presión de quemador (bar)	Regulación de aire	Regulación de línea
JAKA HFD 30	0,55 60° H	13,5	4	1,5
JAKA HFD 40	0,65 60° H	18	3	1,5
JAKA HFD 50	1,00 45° H	13	3,5	3
JAKA HFD 60	1,35 60° S	10	3,5	1,5

SIN CONECTOR

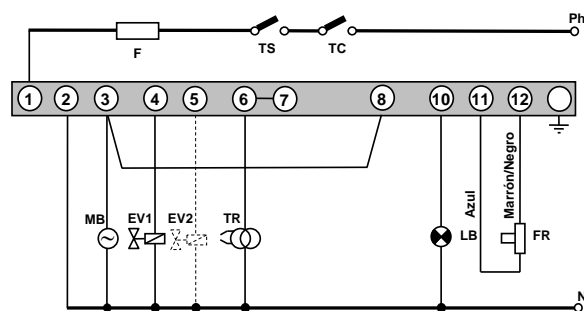

CON CONECTOR

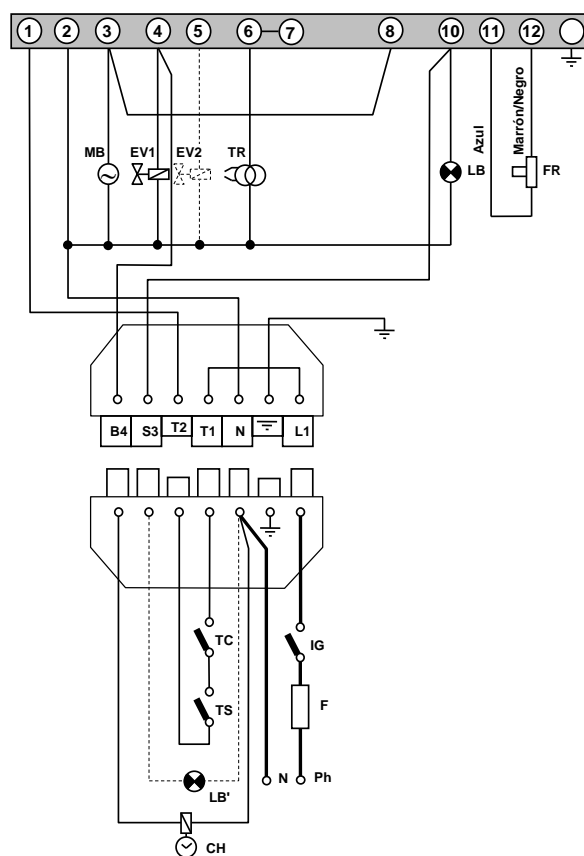

B4: Contacto de Contador Horario.
S3: Contacto de Lámpara de Bloqueo.
TC: Termostato de Caldera.
TS: Termostato de Seguridad.
CH: Contador Horario.
IG: Interruptor General.
F: Fusible.
LB: Lámpara de Bloqueo.

LB': Lámpara de Bloqueo Externa.
FR: Fotocélula.
TR: Transformador.
MB: Motor Bomba.
MB': Motor Bomba Auxiliar.
EV: Electroválvula.
Ph: Fase.
N: Neutro.

17.15 Racor de conexión rápida

Para conectar y desconectar el tubo rojo de entrada de gasóleo a la boquilla, proceder de la siguiente manera:

- Presionar con el dedo el anillo del racor en el sentido de la flecha, tirando simultáneamente del tubo rojo.

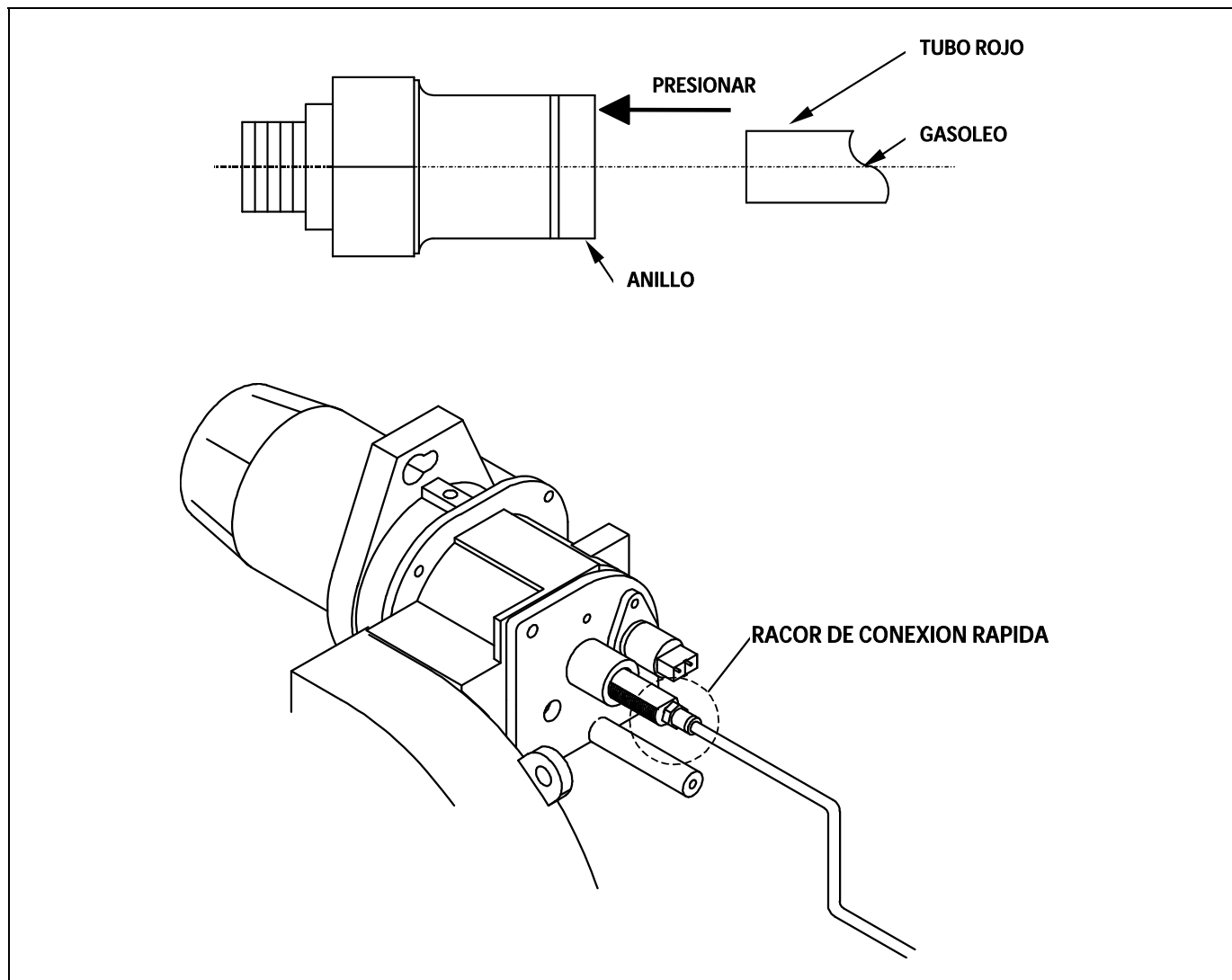

18 LISTADO DE COMPONENTES DE REPUESTO

18.1 Cuerpo y frente eléctrico

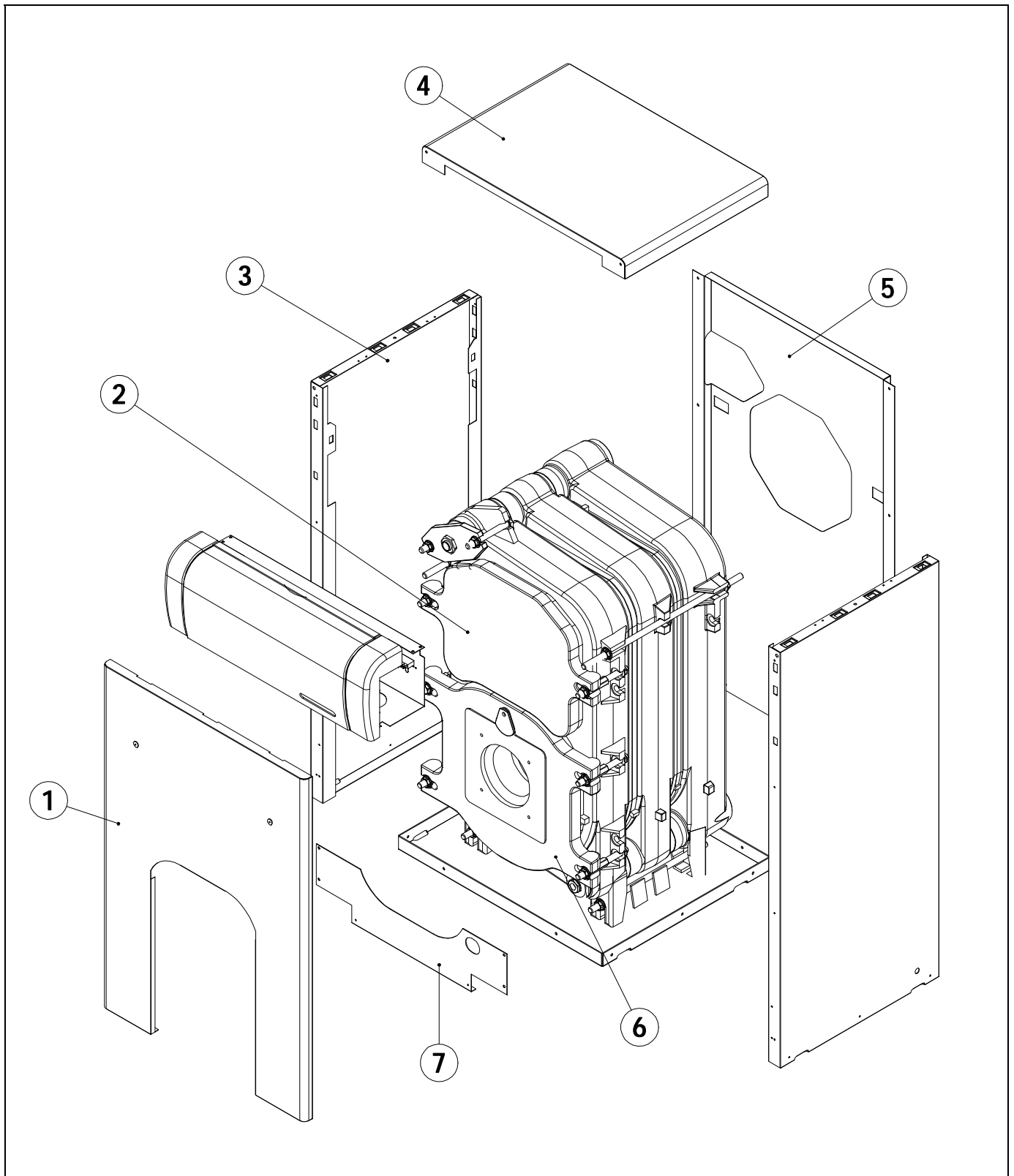

Jaka HFD / HFS

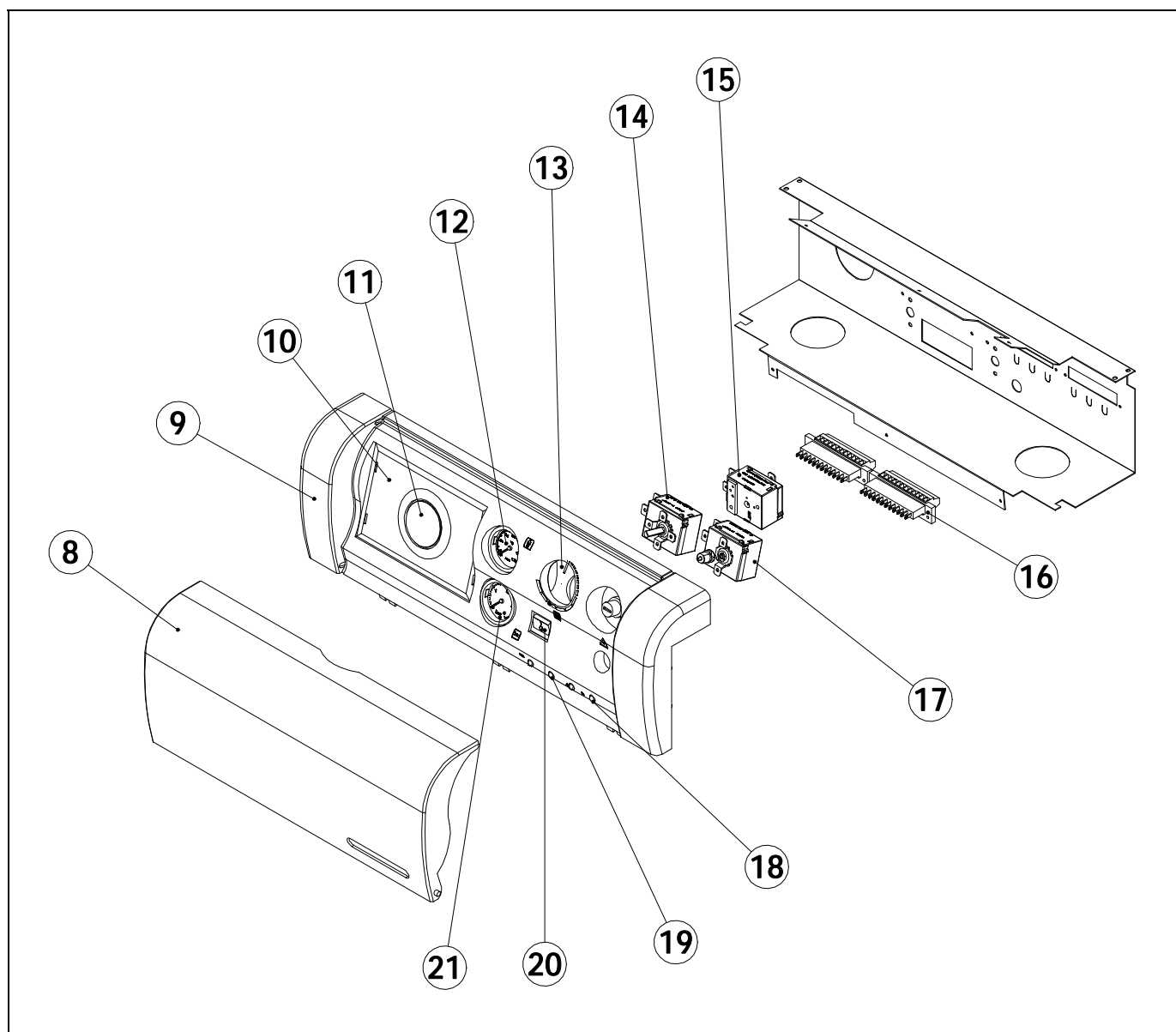

<u>Pos.</u>	<u>Código</u>	<u>Denominación</u>	<u>Pos.</u>	<u>Código</u>	<u>Denominación</u>
1	SEPO002314	Puerta Jaka HFS	8	CELC000175	Tapa portamandos
2	CFUC000028	Tapa registro de humos	9	CELC000172	Portamandos
3	SEPO002316	Lateral Jaka HFD/HFS-30	10	CELC000178	Tapa centralita
	SEPO002350	Lateral Jaka HFD/HFS-40	11	CELC000177	Suplemento sin programador
	SEPO002348	Lateral Jaka HFD/HFS-50	12	CELC000136	Termómetro
	SEPO002332	Lateral Jaka HFD/HFS-60	13	CELC000176	Manopola
	SEPO002328	Lateral Jaka HFS-80	14	CELC000007	Termostato de control
4	SEPO002317	Techo Jaka HFD/HFS -30	15	CELC000034	Termostato
	SEPO002349	Techo Jaka HFD/HFS -40	16	CELC000042	Regleta 12 polos
	SEPO002347	Techo Jaka HFD/HFS -50	17	CELC000022	Termostato de seguridad
	SEPO002331	Techo Jaka HFD/HFS -60	18	CELC000039	Piloto rojo
	SEPO002327	Techo Jaka HFD/HFS -80	19	CELC000040	Piloto ámbar
5	SEPO002318	Trasera Jaka	20	CELC000138	Selector bipolar pequeño
6	CFUC000027	Puerta soporte quemador	21	CELC000137	Manómetro
7	SEPO002315	Zocalo Jaka HFS			

18.2 Quemador

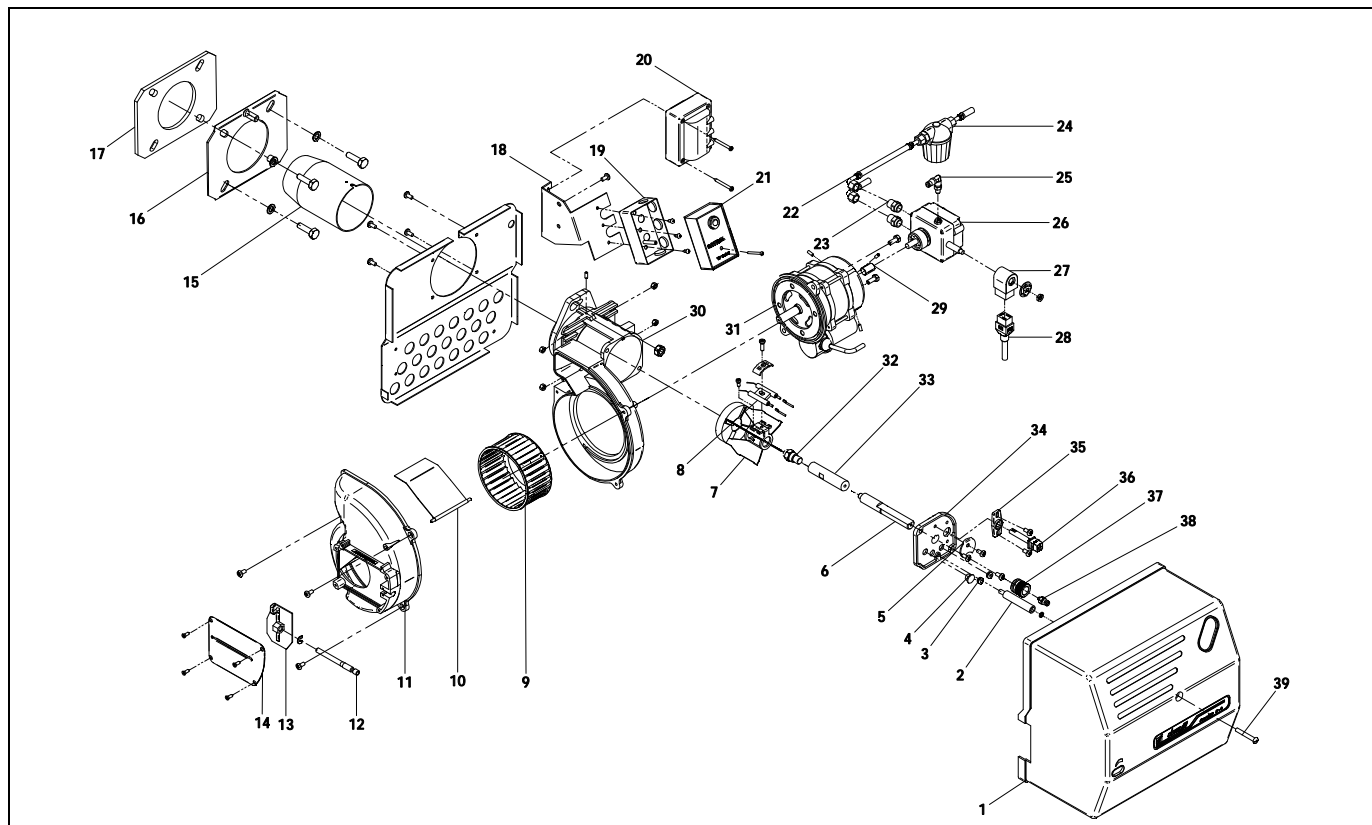

Pos.	Código	Denominación	Pos.	Código	Denominación
1	CQUE000145	Carcasa de plástico	21	CQUE000169	Caja de control
2	CTOE000068	Bulón sujeción quemador	22	CQUE000012	Latiguillo de gasóleo
3	CFER000074	Pasacables	23	CTOE000066	Contra rosca
4	CFER000190	Tapón	24	CQUE000055	Filtro de gasóleo
5	SCHA002156	Fijación línea	25	CTOR000007	Racor codo
6	CTOE000063	Línea de quemador (30/40/50)	26	CQUE000011	Bomba de gasóleo Suntec
	CTOE000058	Línea de quemador (60)		CQUE000088	Bomba de gasóleo Danfoss
7	CQUE000022	Disco turbulador (30)	27	CQUE000056	Bobina electroválvula Suntec
	CQUE000013	Disco turbulador (40/50)			Bobina electroválvulas Danfoss
	CQUE000110	Disco turbulador (60)	28	CQUE000054	Cable bobina electroválvulas Suntec
8	CQUE000019	Juego de electrodos		CQUE000124	Cable bobina electroválvulas Danfoss
9	CQUE000045	Ventilador quemador D3	29	CQUE000004	Acoplamiento motor bomba
	CQUE000044	Ventilador quemador D4	30	CQUE000094	Soporte motor
10	CQUE000144	Clapeta quemador D3	31	CQUE000037	Motor
11	CQUE000095	Soporte regulación aire	32	CQUE000080	Boquilla OD-H 0,55-60° (30)
12	CTOE000064	Tornillo regulación aire		CQUE000077	Boquilla OD-H 0,65-60° (40)
13	CQUE000151	Placa reguladora de aire(30/40)		CQUE000079	Boquilla OD-H 1,00-45° (50)
	CQUE000152	Placa reguladora de aire (50/60)		CQUE000174	Boquilla OD-S 1,35-60° (60)°
14	SEPO001237	Tapa regulación aire	33	CTOE000055	Suplemento línea sin PR
15	CQUE000154	Cañón quemador (30)	34	CQUE000096	Tapa de línea
	CQUE000198	Cañón quemador (40)	35	CQUE000223	Soporte fotocélula
	CQUE000015	Cañón quemador (50)	36	SOPE000241	Fotocélula
	CQUE000101	Cañón quemador (60)	37	CTOE000054	Tuerca regulación línea
16	SCON000766	Brida	38	CTOR000006	Racor recto
17	CQUE000033	Junta brida de quemador	39	MVAR240091	Tornillo sujeción carcasa
18	CQUE000165	Sujeción caja control			
19	CQUE000129	Base caja de control			
20	CQUE000159	Transformador			

19 ANOMALÍAS

En este apartado tratamos de dar un índice de averías más corrientes, tanto en el quemador, como en la caldera.

19.1 Anomalías en quemador

Ya hemos explicado que el quemador lleva un sistema de bloqueo indicado por una luz, y puede ocurrir que accidentalmente se bloquee encendiéndose el pulsador. En este caso, desbloquearlo oprimiendo el pulsador.

AVERÍA	CAUSA	REPARACIÓN
NO ENCIENDE	<ul style="list-style-type: none"> - Llave de combustible cerrada - No llega fluido eléctrico a la caldera - Chiclé defectuoso o sucio - Electrodo mal reglados - Programador horario en posición automático - Termostato ambiente o de caldera mal regulados 	<ul style="list-style-type: none"> Abrir Revisar Sustituir o limpiar Regular Pasar a manual Regular correctamente
BLOQUEO FRECUENTE	<ul style="list-style-type: none"> - Chiclé defectuoso - Célula fotoeléctrica sucia - Circuito de humos obstruido - Filtro de gasóleo de la instalación o de la bomba del quemador sucios 	<ul style="list-style-type: none"> Cambiar Limpiar Limpiar Limpiar

19.2 Anomalías en caldera

AVERÍA	CAUSA	REPARACIÓN
RADIADOR NO CALIENTA	<ul style="list-style-type: none"> - La bomba no gira - Aire en el circuito hidráulico 	<ul style="list-style-type: none"> Desbloquear la bomba Purgar la instalación y la caldera (El tapón del purgador automático debe permanecer siempre flojo)
RUIDO EXCESIVO	<ul style="list-style-type: none"> - Quemador mal regulado - No hay estanqueidad en la chimenea - Llama inestable - Chimenea no aislada 	<ul style="list-style-type: none"> Regular correctamente Eliminar las infiltraciones Examinar el quemador Aislar convenientemente

1 ENUMERATION DE COMPOSANTS

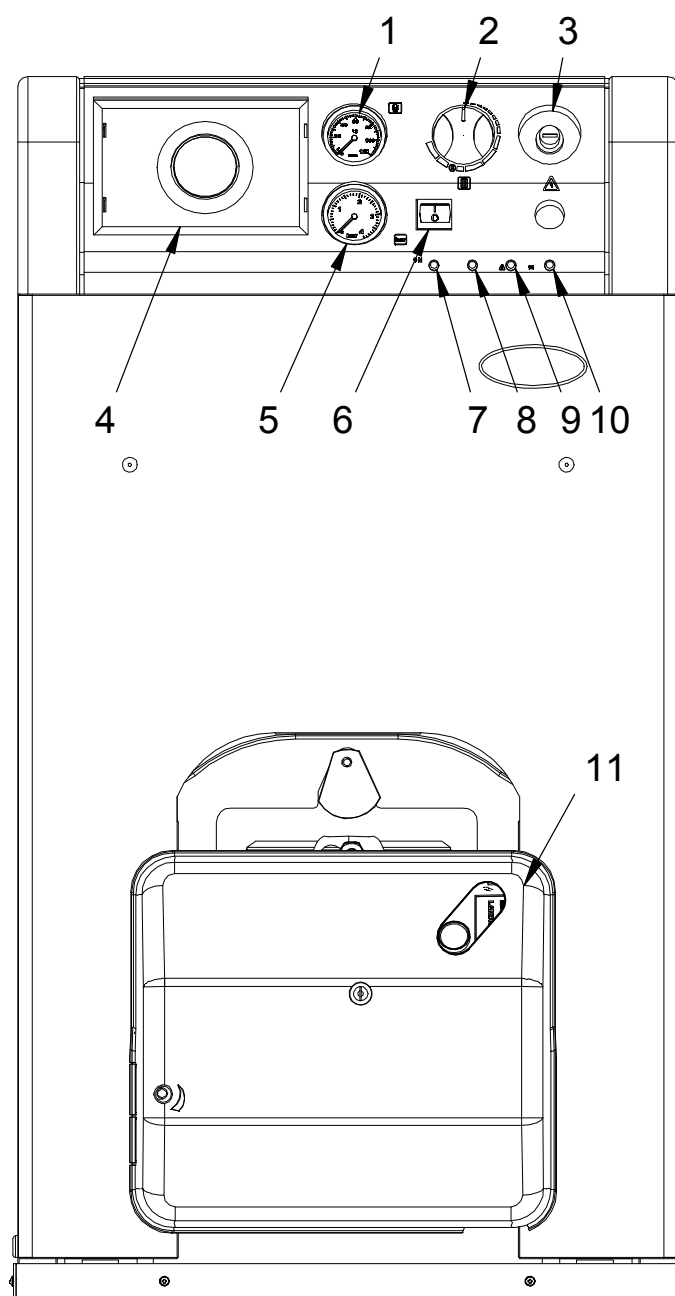

- | | |
|--------------------------------------|---|
| 1. Thermomètre. | 7. Voyant lumineux position ETE. |
| 2. Thermostat de contrôle chauffage. | 8. Voyant lumineux position HIVER. |
| 3. Thermostat de sécurité. | 9. Voyant lumineux de sécurité température. |
| 4. Régulation climatique (Option). | 10. Voyant lumineux de sécurité brûleur. |
| 5. Manomètre. | 11. Brûleur. (Seulement dans JAKA HFD). |
| 6. Selecteur Général. | |

2 COMPOSANTS DE COMMANDE

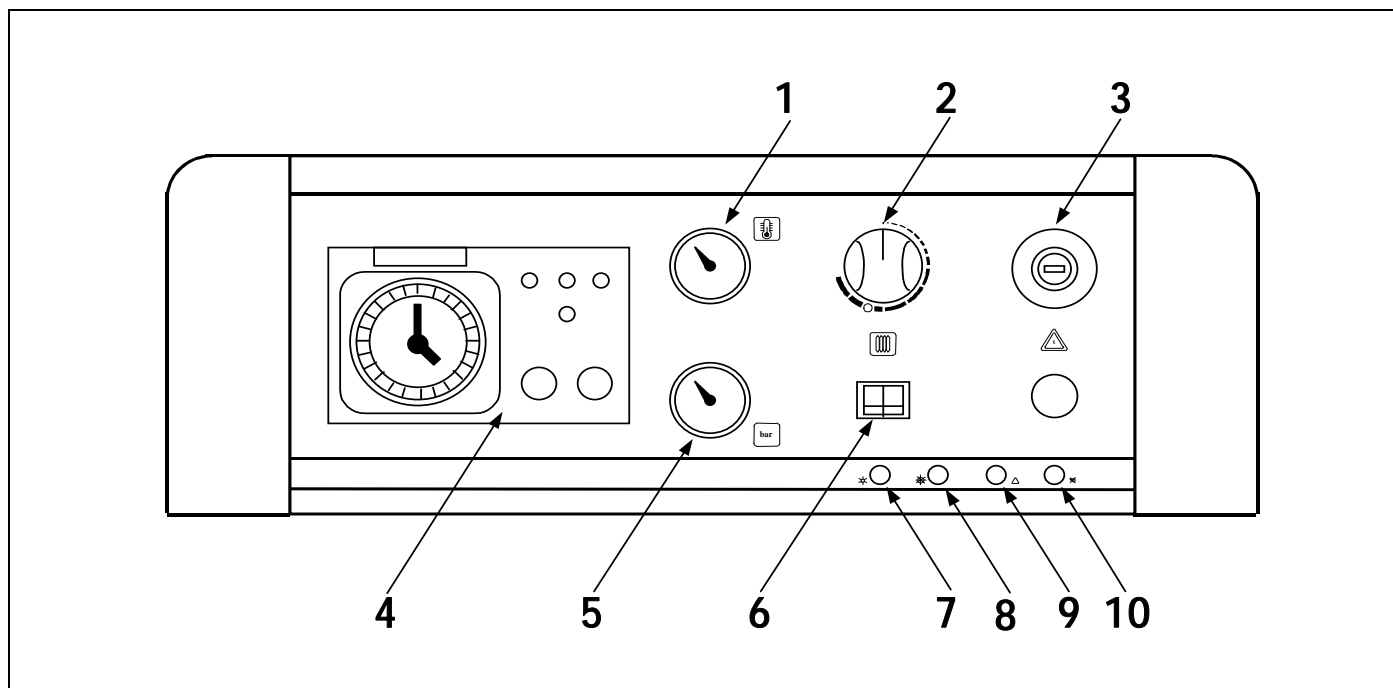

1. Thermomètre:

Indique la température de l'eau de la chaudière.

2. Thermostat de contrôle:

Permet de sélectionner la température de travail de la chaudière, en arrêtant le brûleur quand la température de la chaudière sera égale à celle sélectionnée ou bien en maintenant le fonctionnement de la chaudière tant que la température de consigne n'est pas atteinte.

3. Thermostat de sécurité:

Assure que la température de la chaudière ne dépasse pas 110°C en mettant cette dernière en sécurité.

4. Régulation climatique (Option):

C'est un élément optionnel, qui permet de réguler la température de l'installation en accord avec les besoins de votre habitation en tenant compte de la température extérieure.

5. Manomètre:

Indique la pression de l'installation.

6. Selecteur général:

Il permet d'allumer et d'éteindre la chaudière en appuyant sur la touche "O/I". Dans le cas où votre installation est prévue avec un préparateur sanitaire type Sanit de DOMUSA TEKNIK, la touche "*/☀" vous permettra de sélectionner la position Eté (seulement pour l'E.C.S.) ou la position Hiver (pour le chauffage et l'E.C.S.).

7. Voyant lumineux position ETE:

Quand il est allumé, cela indique que le service de la chaudière est sélectionnée en fonctionnement ETE (seulement E.C.S.).

8. Voyant lumineux position HIVER:

Quand il est allumé, cela indique que le service est sélectionné en position Hiver (chauffage+ E.C.S.).

9. Voyant lumineux mise en sécurité temp:

Quand il est allumé, cela indique que le fonctionnement de la chaudière est bloqué à cause d'une température trop élevée (plus de 110 °C).

10. Voyant lumineux mise en sécurité brûleur:

Quand il est allumé, cela indique que le fonctionnement de la chaudière est bloqué, par la mise en sécurité brûleur.

3 INSTRUCTIONS POUR L'INSTALLATION

L'installation de cette chaudière doit être faite par une personne qualifiée, de plus il est nécessaire de respecter les lois et normes en vigueur. no obstante, . Elle doit être raccordée à une installation de chauffage et/ou à un réseau de distribution d'eau chaude sanitaire, en accord avec ses prestations et sa puissance.

3.1 Emplacement

La chaudière doit être installée dans une pièce suffisamment ventilée et un espace d'accès suffisant doit être maintenu pour effectuer les opérations de maintenance préventive ou corrective.

3.2 Cheminée

Il est indispensable pour ce type de chaudières d'utiliser une sortie cheminée, il faut comprendre par cheminée, un conduit de fumées capable de créer une dépression (dans le cas de la **Jaka HFD** et **HFS** de 1,5 mmca). Pour que la cheminée puisse créer une dépression il est nécessaire de tenir compte des recommandations suivantes:

- Il doit y avoir une isolation du conduit de fumées appropriée.
- La cheminée doit être indépendante, et donc prévoir la construction d'une cheminée pour chaque chaudière si nécessaire.
- Elle doit être verticale et ne pas avoir d'angles supérieurs à 45°.
- Elle doit dépasser d'un mètre de la toiture ou n'importe quel bâtiment contigu.
- Elle doit toujours avoir la même section, circulaire si possible et jamais inférieur au diamètre de la chaudière.

Pendant elle doit être construite selon la norme d'installation en vigueur.

3.3 Evacuación de los productos de la combustión

L'installation des conduits d'évacuation des produits de la combustion devra être effectuée par personnel qualifié et devra remplir les conditions exigées dans la législation et les réglementations en vigueur.

3.4 Installation hydraulique

L'installation hydraulique doit être réalisée par une personne qualifiée, en respectant les réglementations en vigueur ainsi que les recommandations suivantes:

- Avant de connecter la chaudière, il est nécessaire de nettoyer l'intérieur de la tuyauterie.
- Il est recommandé d'intercaler des robinets d'isolation entre l'installation et la chaudière afin de simplifier le travail d'entretien.

3.5 Branchement électrique

La chaudière est préparée pour être branchée sur les 220 volts aux bornes 1 et 2. **Ne pas oublier de réaliser un raccordement à la terre.**

La chaudière possède deux bornes pour raccorder le thermostat d'ambiance. Pour son branchement, il faut enlever le shunt unissant les deux bornes et brancher le thermostat d'ambiance.

La chaudière est précablée pour la connexion du brûleur (connecteur européen) et du circulateur.

3.6 Installation pour le combustible

La chaudière **Jaka HFD** est fournie avec le brûleur fioul **Domestic**.

Le brûleur "Domestic" est équipé d'une pompe auto-amorçante qui permet l'aspiration du carburant depuis un réservoir installé à un niveau inférieur au brûleur, tant que le vide mesuré avec la vacuomètre dans la pompe n'excède pas 0,4 bar (30cmHg).

Jaka HFD / HFS

L'aspiration du carburant ne doit jamais atteindre le fond du réservoir, en laissant toujours une distance minimale de 10 cm vers le bas, si possible, le kit d'aspiration avec flotteur est recommandé.

Dans les installations qui le permettent, les retours de carburant doivent être effectués sur un filtre de recirculation avec purgeur d'air, évitant ainsi l'oxydation dans la pompe diesel.

4 MISE EN EAU DE L'INSTALLATION

Lors de l'installation prévoir un robinet de remplissage afin de remplir le circuit chauffage jusqu'à ce que le manomètre **(5)** indique une pression comprise entre 1 et 1,5 bar. La mise en eau devra s'effectuer lentement, dans le but d'éviter les bulles d'air. Ensuite il faudra purger convenablement le reste de l'installation en utilisant les purgeurs prévus à cet effet. Une fois terminé le remplissage, fermer le robinet de remplissage.

ATTENTION: La mise en marche de la chaudière sans eau peut provoquer de graves dégâts.

5 MISE EN MARCHÉ

Avant de mettre en marche la chaudière vérifiez:

- Que la chaudière soit reliée au réseau électrique.
- Que l'installation soit remplie d'eau (Le manomètre doit indiquer une pression entre 1 et 1,5 bar).
- Que le combustible arrive au brûleur à une pression non supérieure à 0,5 bar.

Pour mettre en marche la chaudière, mettre le sélecteur général, le thermostat de contrôle et le programmateur horaire (s'il existe) sur la position souhaitée.

6 LIVRAISON DE L'INSTALLATION

Le Service d'Assistance Technique, une fois réalisée la première mise en marche, expliquera à l'utilisateur le fonctionnement de la chaudière en lui communiquant les observations qu'il considérera le plus nécessaires.

L'installateur a la responsabilité d'expliquer à l'utilisateur le fonctionnement de chaque dispositif de commande ou de contrôle qui appartient à l'installation et n'est pas fourni avec la chaudière.

7 MISE EN SÉCURITÉ

La chaudière dispose de deux types de mise en sécurité:

7.1 Mise en sécurité à cause d'une température excessive

Cette mise en sécurité est signalée à l'aide du voyant lumineux de sécurité température **(9)**. La chaudière se mettra en sécurité lorsque la température de celle-ci dépassera les 110°. Pour la remettre en fonctionnement, il faudra enlever la sécurité en appuyant sur le thermostat de sécurité **(3)**, après avoir préalablement retiré le capuchon en plastique noir.

7.2 Mise en sécurité du brûleur

Cette mise en sécurité est signalée à l'aide du voyant lumineux du brûleur **(10)**. Il peut se mettre en sécurité à cause de n'importe quelle anomalie qui pourrait exister dans le brûleur ou dans l'installation de combustible. Pour enlever la sécurité appuyez sur le bouton lumineux **(11)** qui se trouve sur le brûleur.

AVIS: Si la mise en sécurité du brûleur devenait répétitive, contactez votre installateur.

8 FONCTIONNEMENT DE LA CHAUDIERE

Régler le thermostat de contrôle (2) et le thermostat d'ambiance (s'il existe) à la température voulue. Mettre l'interrupteur général (6) sur la position "I" et le sélecteur Eté/Hiver en position Hiver "❄". Le brûleur et le circulateur chauffage se mettront en fonctionnement jusqu'à l'obtention de la température de consigne demandée avec le thermostat de contrôle (2) (ou sur le thermostat d'ambiance s'il est installé). Lorsque la température de l'installation baissera, le brûleur s'enclenchera pour un cycle de chauffe.

8.1 Fonctionnement avec ballon sanitaire Sanit

Les chaudières **Jaka HFD et HFS** peuvent être installées avec un préparateur d'eau chaude sanitaire de la gamme **Sanit** de **DOMUSA TEKNIK**. Afin de réaliser son installation, reportez-vous aux instructions de montage et de connection hydrauliques du préparateur.

La chaudière est prévue avec un sélecteur Eté/Hiver:

- **Position Eté** ☀: Sur cette position la chaudière répondra au besoin en eau chaude sanitaire, enclenchant le brûleur et pompe de charge du préparateur Sanit, et ce jusqu'à ce que le ballon atteigne la température fixée par le thermostat d'E.C.S. Alors, le brûleur et le circulateur s'arrêteront.
- **Position Hiver** ❄: Sur cette position la chaudière répondra aux besoins en eau chaude sanitaire (E.C.S) et au confort en chauffage de votre habitation. La priorité étant donnée toujours pour l'E.C.S.

9 FONCTIONNEMENT AVEC REGULATION CLIMATIQUE (OPTION)

La chaudière **JAKA** est précablée pour recevoir la régulation climatique de type **E24 V, E24 B, E24 BV, E24 VS, E24 BS, E24 BVS**.

- V:** Action sur Vanne.
- B:** Action sur Brûleur.
- S:** Action Sanitaire.

Vous trouverez les instructions de fonctionnement et de raccordement électrique de la régulation climatique dans l'emballage de cette dernière.

10 ARRET DE LA CHAUDIERE

Pour éteindre complètement la chaudière, mettre le sélecteur général sur la position "O".

11 ENTRETIEN DE LA CHAUDIERE

Pour garder la chaudière en parfaite conditions de fonctionnement, faire faites un contrôle annuel par un professionnel autorisé par **DOMUSA TEKNIK**. Cependant:

- Il est recommandé d'effectuer une fois par an un nettoyage complet du foyer de la chaudière et des parcours de fumées.
- Il faut s'assurer que la pression de l'installation reste entre 1 et 1'5 bar.

Jaka HFD / HFS

12 DIMENSIONS

Jaka HFD

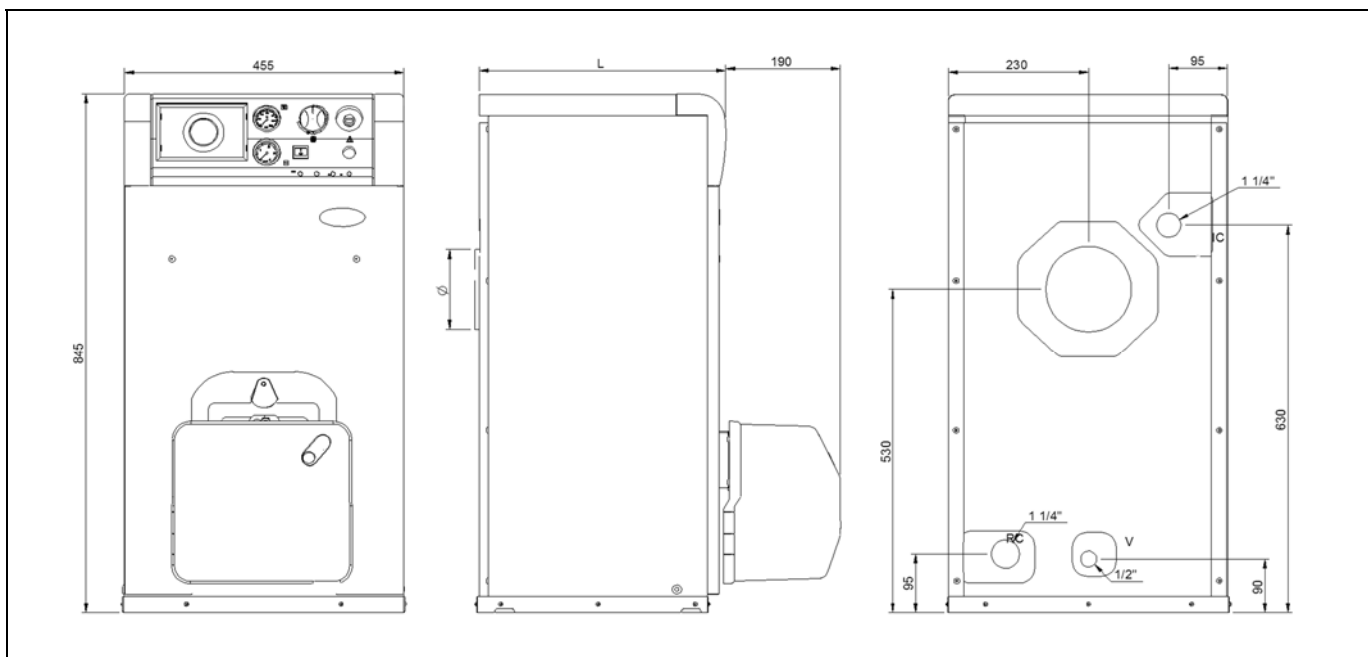

MODELE		HFD-30	HFD-40	HFD-50	HFD-60
COTE L	mm	385	485	585	685
Cheminée Ø	mm	150	150	150	180

Jaka HFD

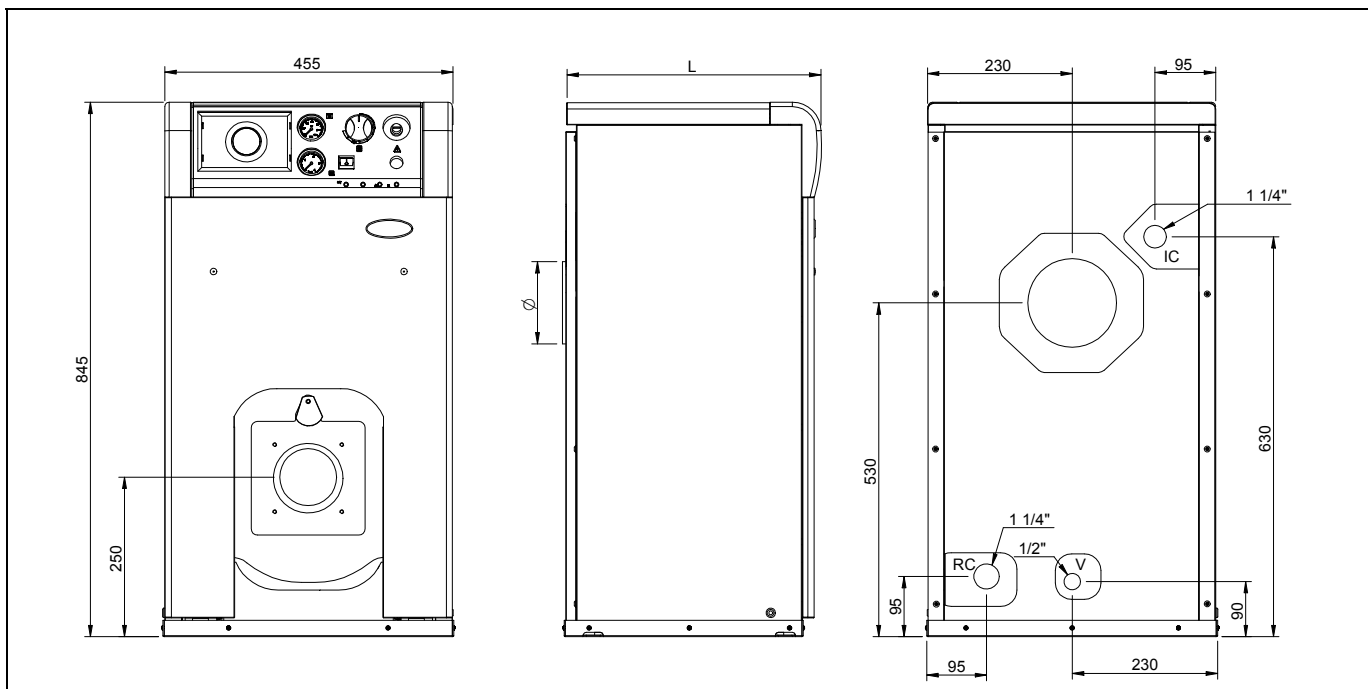

MODELE		HFS-30	HFS-40	HFS-50	HFS-60
COTE L	mm	385	485	585	685
Cheminée Ø	mm	150	150	150	180

13 COURBES DE PERTE DE CHARGE DE LA CHAUDIÈRE

Les graphiques suivants permettent d'obtenir la perte de charge de la chaudière.

Jaka HFD/HFS 30

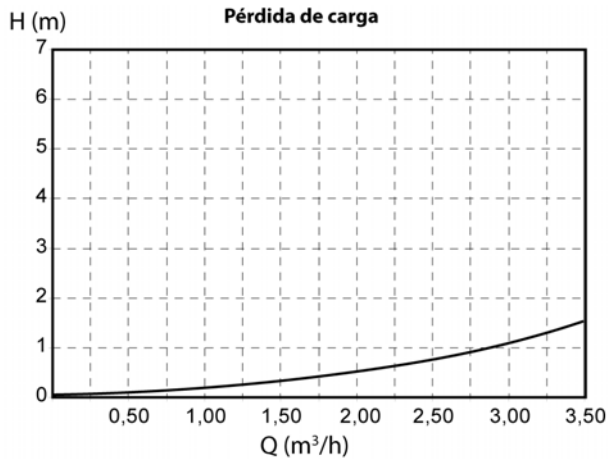

Jaka HFD/HFS 40

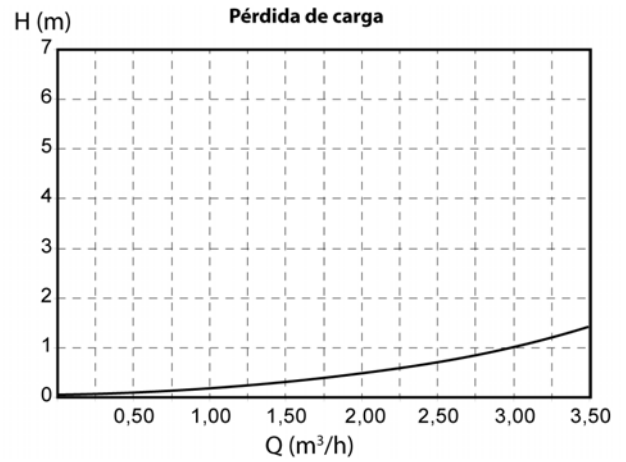

Jaka HFD/HFS 50

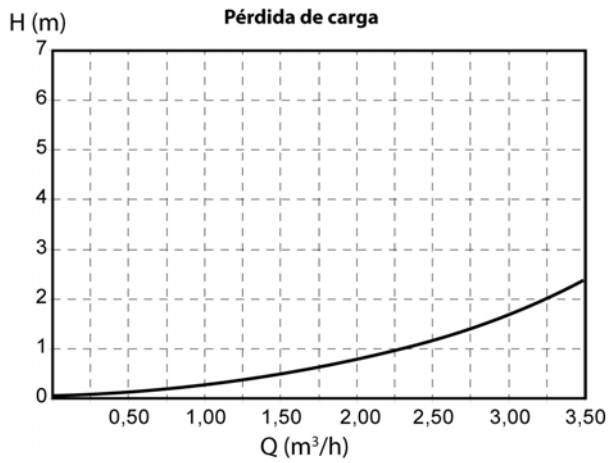

Jaka HFD/HFS 60

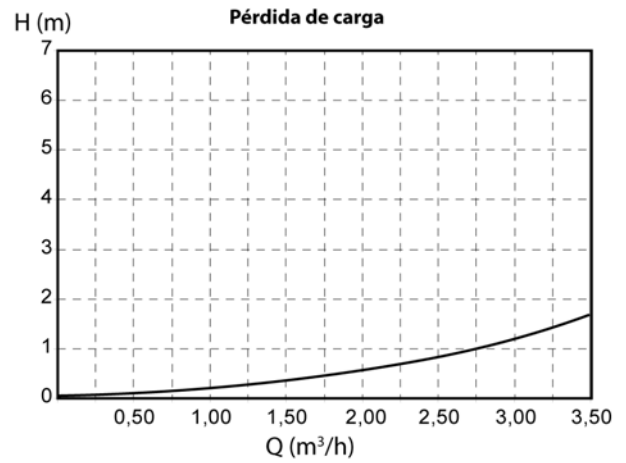

14 CARACTERISTIQUES TECHNIQUES

JAKA HFD/HFS			30	40	50	60
Type de chaudière	-		Baisse température chauffage seul			
Consommation calorifique nominale	P_{rated}	kW	29	40	50	60
Production de chaleur utile	P_4	kW	28,1	39,4	50,8	60,7
Production de chaleur utile (30%)	P_1	kW	8,9	12,1	15,6	18,6
Efficacité énergétique saisonnière pour le chauffage des locaux	η_s	%	86	87	86	86
Efficacité utile	η_4	%(PCI)	91,5	94,7	94,5	94,5
		%(PCS)	86,3	89,3	89,1	89,1
Efficacité utile (30%)	η_1	%(PCI)	97,5	97	96,3	96,3
		%(PCS)	92,0	91,4	90,8	90,8
Consommation d'électricité auxiliaire à pleine charge	e_{lmax}	kW	0,161	0,161	0,161	0,226
Consommation d'électricité auxiliaire à charge partielle	e_{lmin}	kW	0,056	0,056	0,056	0,078
Consommation d'électricité auxiliaire à en mode veille	PSB	kW	0,003	0,003	0,003	0,001
Pertes thermiques en régime stabilisé	P_{stby}	kW	0,106	0,094	0,141	0,182
Émissions d'oxydes d'azote	NOx	mg/kWh	85	100	112	110
Réglage de température de chauffage.	°C		60-85			
Température maximale de sécurité.	°C		110			
Pression maximale de fonctionnement chauff	bar		3			
Volume d'eau de chauffage	Lts		16,2	20,2	24,2	28,2
Perte de charge de l'eau	mbar		100	204	263	327
Température de fumées	°C		213	213	208	200
Volume sur le côté des fumées	m^3		0,011	0,017	0,023	0,029
Débit de fumées maximum	Kg/s		0,0132	0,0186	0,0245	0,0299
Perte de charge des fumées	mbar		0,17	0,18	0,20	0,22
Longueur de chambre de combustion	mm		300	400	500	600
Type de chambre de combustion	-		Humide, trois parcours de fumées			
Type de réglage du brûleur	-		ON/OFF			
Alimentation électrique	-		~220-230 V - 50 Hz - 200 W			
Poids brut	Kg		83	101	120	139

15 SCHEMA ELECTRIQUE

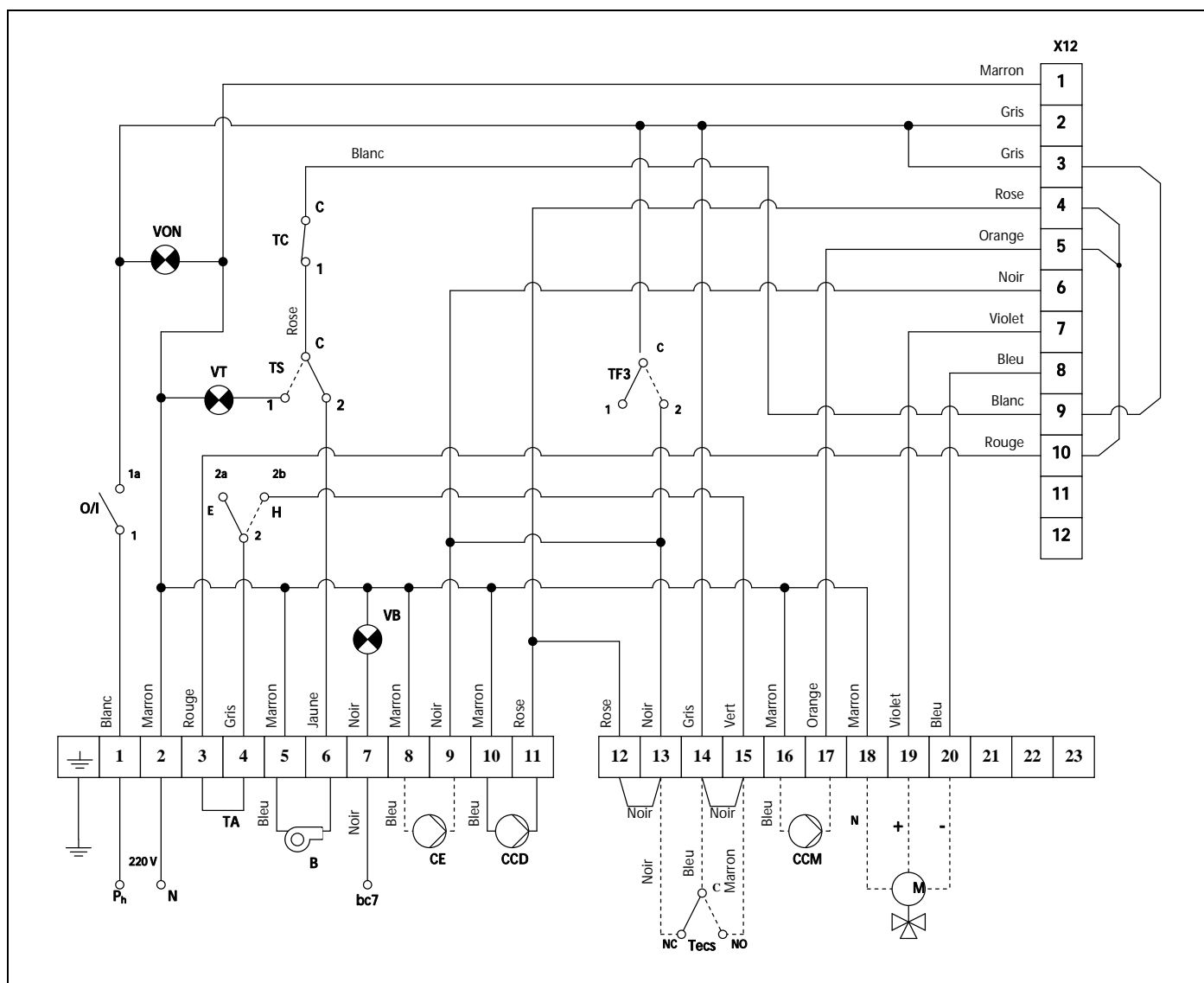

- | | |
|--|---|
| B: Brûleur. | TS: Thermostat de sécurité. |
| CE: Circulateur été. | TF3: Thermostat 93° (en chaudière). |
| CCM: Circulateur Circuit Mélange. | Tecs: Thermostat ECS. |
| CCD: Circulateur Circuit Direct. | VON: Voyant lumineux Marche. |
| M: Moteur Vanne. | VB: Voyant lumineux sécurité brûleur. |
| O/I: Interrupteur général Marche - Arrêt. | VT: Voyant lumineux sécurité temp. |
| E/H: Sélecteur Été-Hiver. | X12: Connecteur 12 broches pour Régulation Climatique (Optionnel). |
| TA: Thermostat d'ambiance. | bc7: Borne n° 7 du contrôle du brûleur. |
| TC: Thermostat contrôle chauffage. | |

16 BRULEUR

16.1 Montage

Fixez le support du brûleur à la chaudière. Fixez le brûleur au support. Cela permet une inclinaison du tube de flamme vers la chambre de combustion. Monter les tubes d'aspiration et de retour en intercalant sur l'aspiration le filtre de gasoil.

16.2 Installation de gasoil

Le brûleur "Domestic" est équipé d'une pompe auto-amorçante qui permet l'aspiration du carburant depuis un réservoir installé à un niveau inférieur au brûleur, tant que le vide mesuré avec la vacuomètre dans la pompe n'excède pas 0,4 bar (30cmHg).

L'aspiration du carburant ne doit jamais atteindre le fond du réservoir, en laissant toujours une distance minimale de 10 cm vers le bas, si possible, le kit d'aspiration avec flotteur est recommandé.

Dans les installation qui le permettent, les retours de carburant doivent être effectués sur un filtre de recirculation avec purgeur d'air, évitant ainsi l'oxydation dans la pompe diesel.

16.3 Mise en marche du brûleur

Assurez vous qu'il y a du combustible dans le réservoir, que les robinets de gasoil son ouverts et que le courant électrique arrive au brûleur. Connectez l'interrupteur général. Desserrez la vis de purge d'air (Prise de manomètre). Ensuite, lorsque l'électrovalve s'ouvre, enlevez la photocellule et approchez la d'une source de lumière jusqu'à ce que le gasoil arrive. Déconnectez le brûleur et vissez la vis de purge.

16.4 Réglage

Observez la flamme. S'il manque de l'air elle sera obscure et produira de la fumée qui bouchera rapidement les passages.

Si au contraire il y a excès d'air elle sera blanche ou blanc bleutée et son rendement sera faible et ne respectera pas les normes antipollution. En outre l'excès d'air peut rendre difficile l'allumage.

La flamme doit être de couleur orange.

Si à cause de la nature de la chaudière il est difficile ou impossible de voir la flamme, vous pouvez régler l'air en observant la sortie de la fumée par la cheminée; si l'air est obscur vous devrez augmenter l'air dans le brûleur. S'il est très blanc vous devrez enlever de l'air jusqu'à ce qu'il n'y ait plus aucune fumée.

Si vous avez des appareils pour vérifier la composition des gaz de combustion, vous disposez des meilleurs guides pour régler la flamme. Si ce n'est pas le cas, suivez les indications précédentes.

16.5 Choix de la buse

Consultez les tableaux de la page 5 et sélectionnez la buse en fonction de la pression en prenant en compte qu'un Kg. de gasoil apporte approximativement 11,86 kW (10.200 Kcal).

16.6 Dimensions

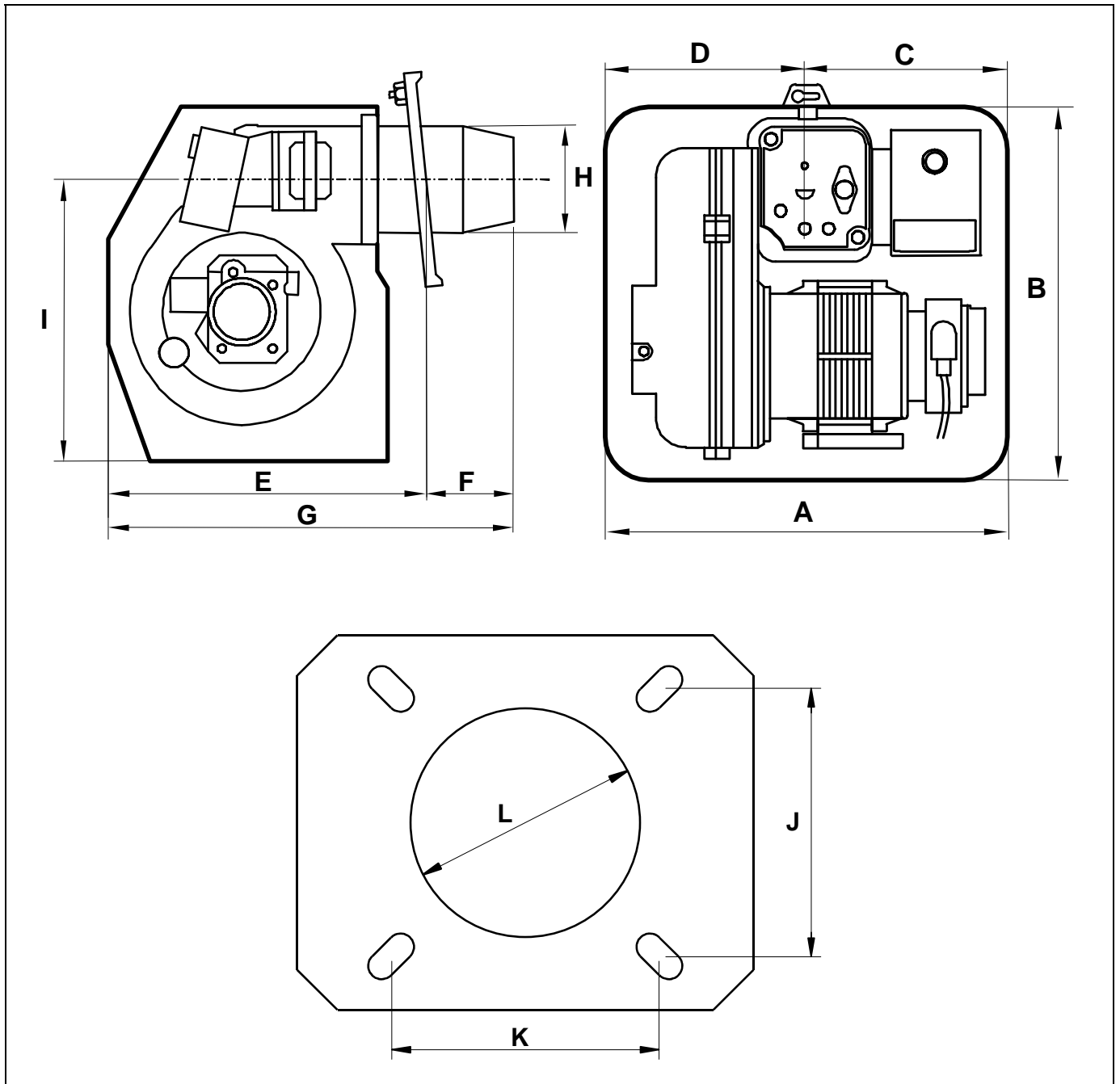

COTE	A	B	C	D	E	F	G	H	I	J	K	L
Dimensions (mm)	292	265	140	152	215	75	290	ø80	205	100	100	ø90

Jaka HFD / HFS

16.7 Réglage d'air primaire

Pour régler l'air primaire, tournez la vis comme il est indiqué sur le croquis en vous aidant d'une clé six pans creux de 6mm. Suivez le sens des aiguilles d'une montre pour augmenter la présence d'air et le sens contraire pour la diminuer.

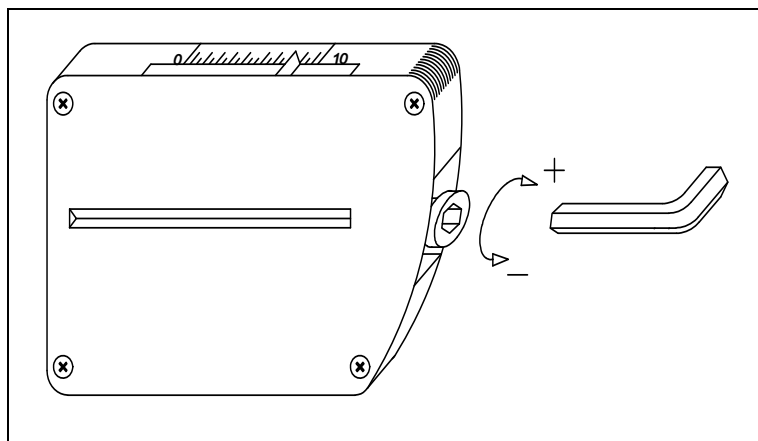

16.8 Réglage de la ligne de combustion

Pour régler la ligne de combustion desserrez la vis de blocage de la ligne "BL": Tournez le régulateur de la ligne "RL", dans le sens des aiguilles d'une montre pour PLUS d'AIR et dans le sens contraire pour MOINS D'AIR. Après le réglage serrez la vis de blocage de la ligne "BL".

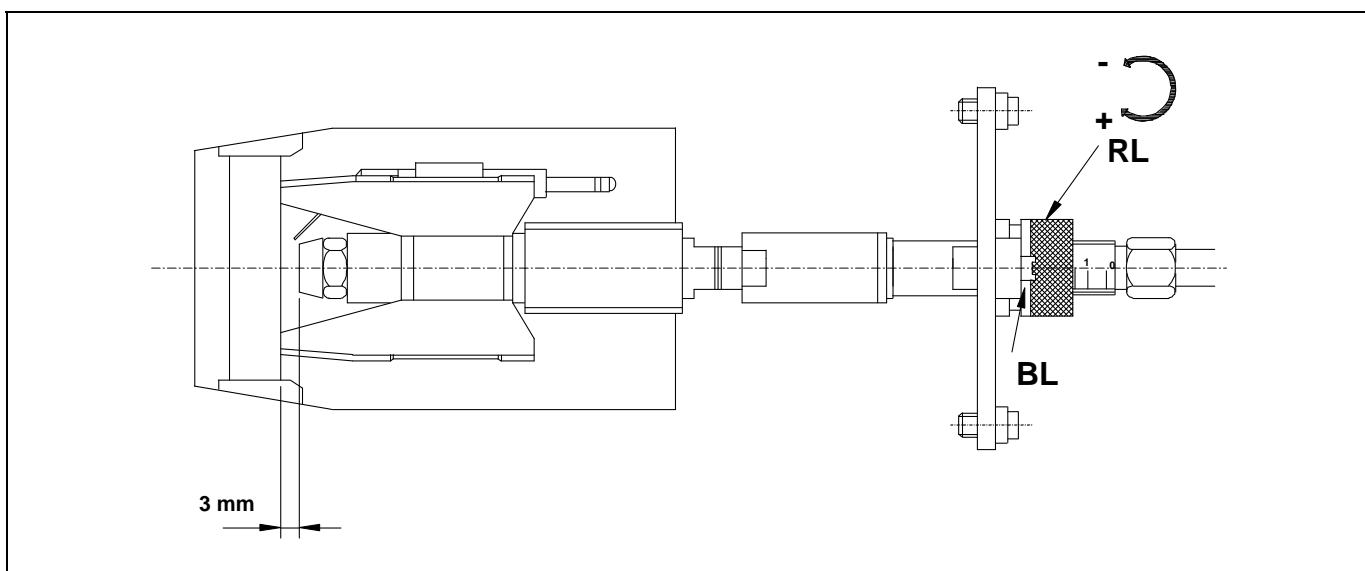

16.9 Position correcte des électrodes

Pour garantir un bon allumage du brûleur "Domestic" il faut respecter les mesures signalées sur le croquis et s'assurer que les vis de fixation des électrodes sont fixées avant de remonter le tube de flamme.

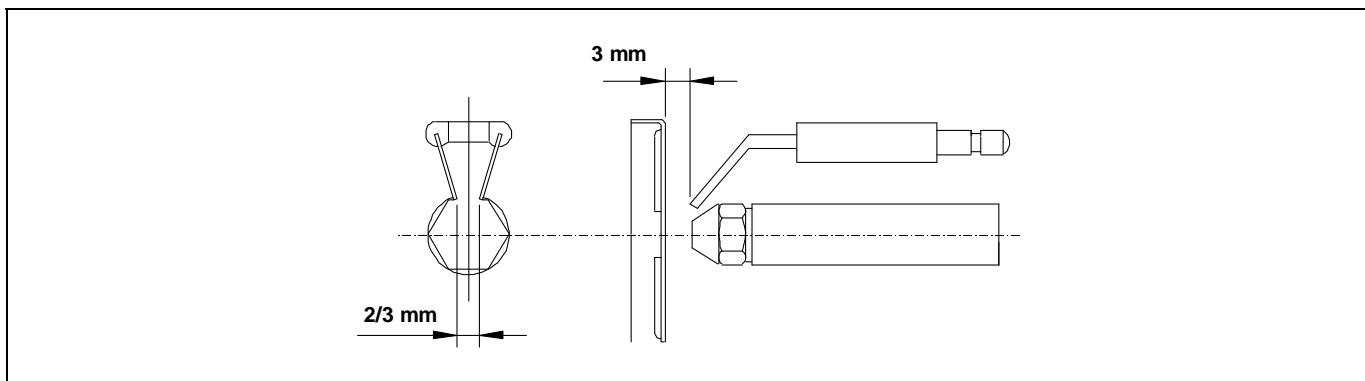

16.10 Réglage de la pression de gasoil

Pour régler la pression de la pompe de gasoil, tournez la vis (1) dans le sens des aiguilles d'une montre pour augmenter la pression et dans le sens contraire pour la diminuer.

- 1 – Réglage de pression.
- 2 – Prise de la jauge à vide.
- 3 - Electrovanne.
- 4 – Prise du manomètre.
- 5 – Sortie buse.
- 6 - Retour.
- 7 - Aspiration.

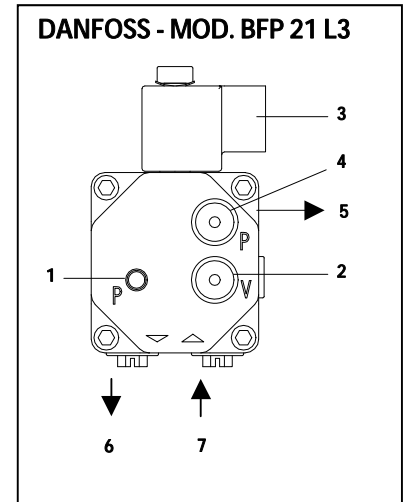
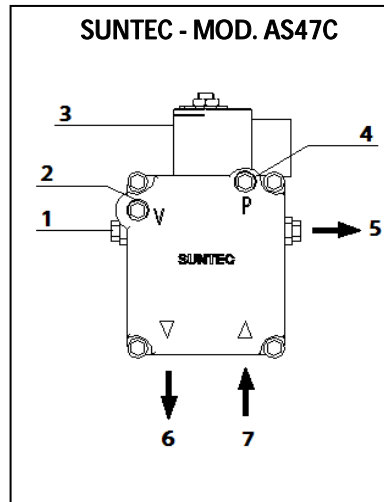

16.11 Diagrammes tuyauteries d'alimentation en gasoil

Ces diagrammes et tableaux correspondent à des installations sans réductions et avec une fermeture hydraulique parfaite. Il est conseillé d'utiliser des tubes en cuivre. Il ne faut pas dépasser la dépression de 0,4 bar (30 cmHg) comme maximum.

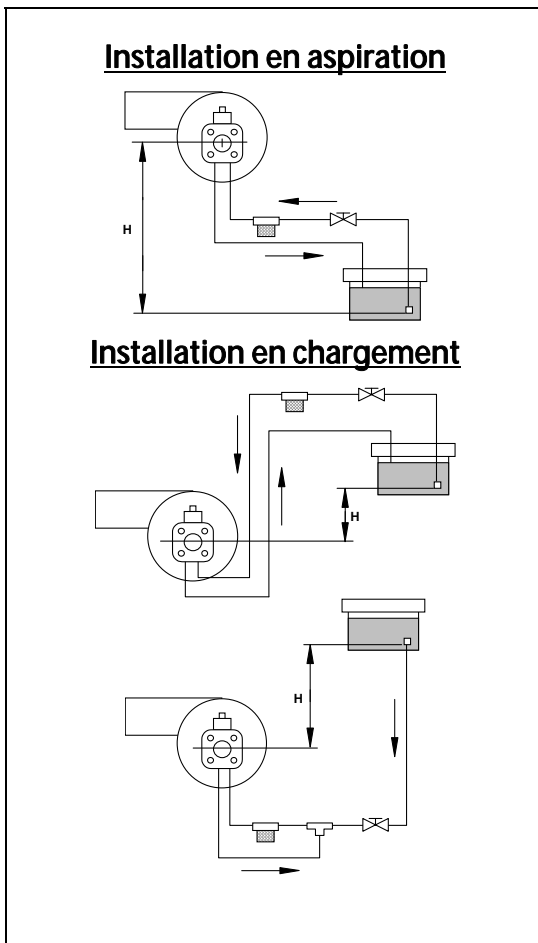

Installation en aspiration		
H (m)	Longueur tuyau	
	Øint 8 mm.	Øint 10 mm.
0,0	25	60
0,5	21	50
1,0	18	44
1,5	15	38
2,0	12	26
2,5	10	26
3,0	8	20
3,5	6	16

Installation en chargement		
H (m)	Longueur tuyau	
	Øint 8 mm.	Øint 10 mm.
0,5	10	20
1,0	20	40
1,5	40	80
2,0	60	100

Jaka HFD / HFS

16.12 Spécifications techniques

MODELO	JAKA HFD 30	JAKA HFD 40	JAKA HFD 50	JAKA HFD 60
Consommation max. Kg/h	2,4	3,4	4,2	5
Puissance Kw .	29	40	50	60
Puissance Moteur	110 W			200 W
Type de regulation	Todo o nada			
Tension electrique	220 V - 50 Hz			

16.13 Gicleur et pression pompe recommandé

Les chaudières **Jaka** sont livrés avec le brûleur monté, avec son gicleur correspondant et une pré régulation de série. Sur le tableau suivant nous spécifions les gicleurs et régulations correspondantes a chaque modèles:

MODELES	GICLEUR	PRESSION (bar)	REGULATION D'AIR	REGULATION DE LIGNE
JAKA HFD 30	0,55 60° H	13,5	4	1,5
JAKA HFD 40	0,65 60° H	18	3	1,5
JAKA HFD 50	1,00 45° H	13	3,5	3
JAKA HFD 60	1,35 60° S	10	3,5	1,5

16.14 Schémas électriques
SANS CONNECTEUR

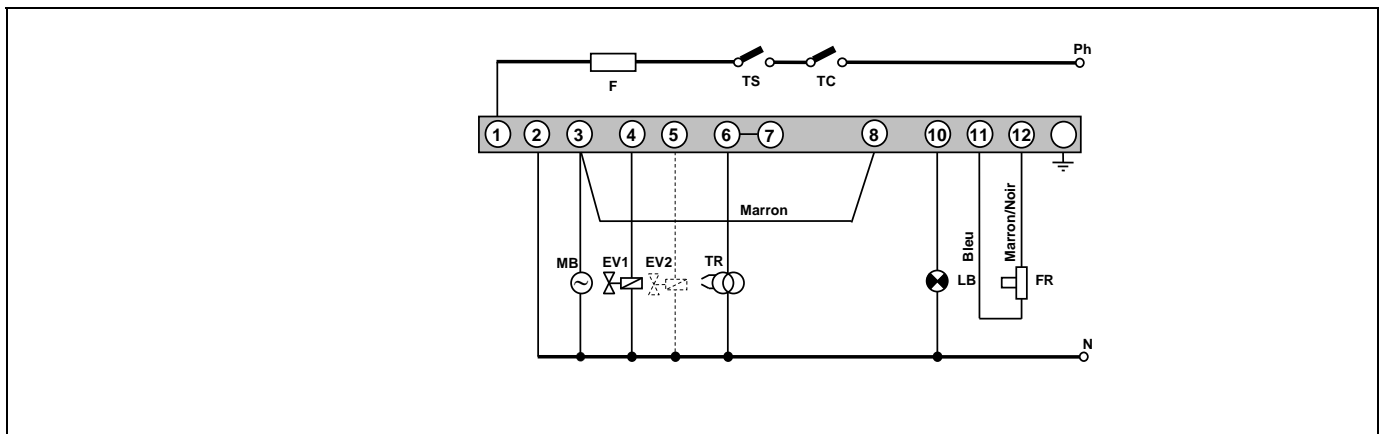

AVEC CONNECTEUR

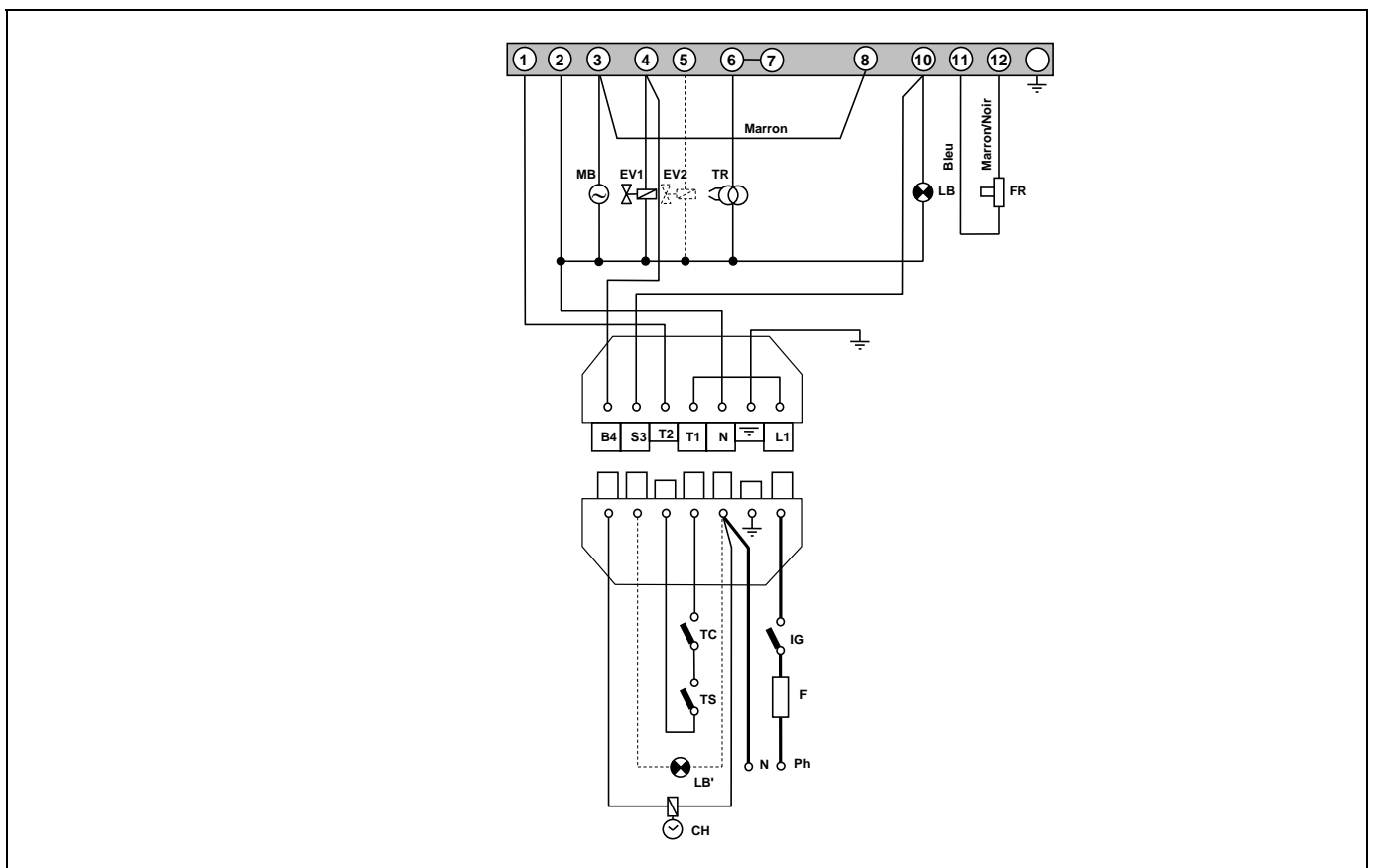

B4: Contact de Compteur horaire.
S3: Contact de lampe de blocage.
TC: Thermostat de chaudière.
TS: Thermostat de sécurité.
CH: Compteur horaire.
IG: Interrupteur général.
F: Fusible.
LB: Lampe de blocage.
LB': Lampe de blocage externe.

FR: Photo cellule.
TR: Transformateur.
MB: Moteur pompe.
MB': Moteur pompe auxiliaire.
EV: Electrovanne.
Ph: Phase.
N: Neutre.

16.15 Raccord de connexion rapide

Pour connecter et déconnecter le tube rouge d'entrée de gasoil à la buse, procédez de la façon suivante :

- Appuyez du doigt sur l'anneau du raccord dans le sens de la flèche en tirant simultanément du tube rouge.

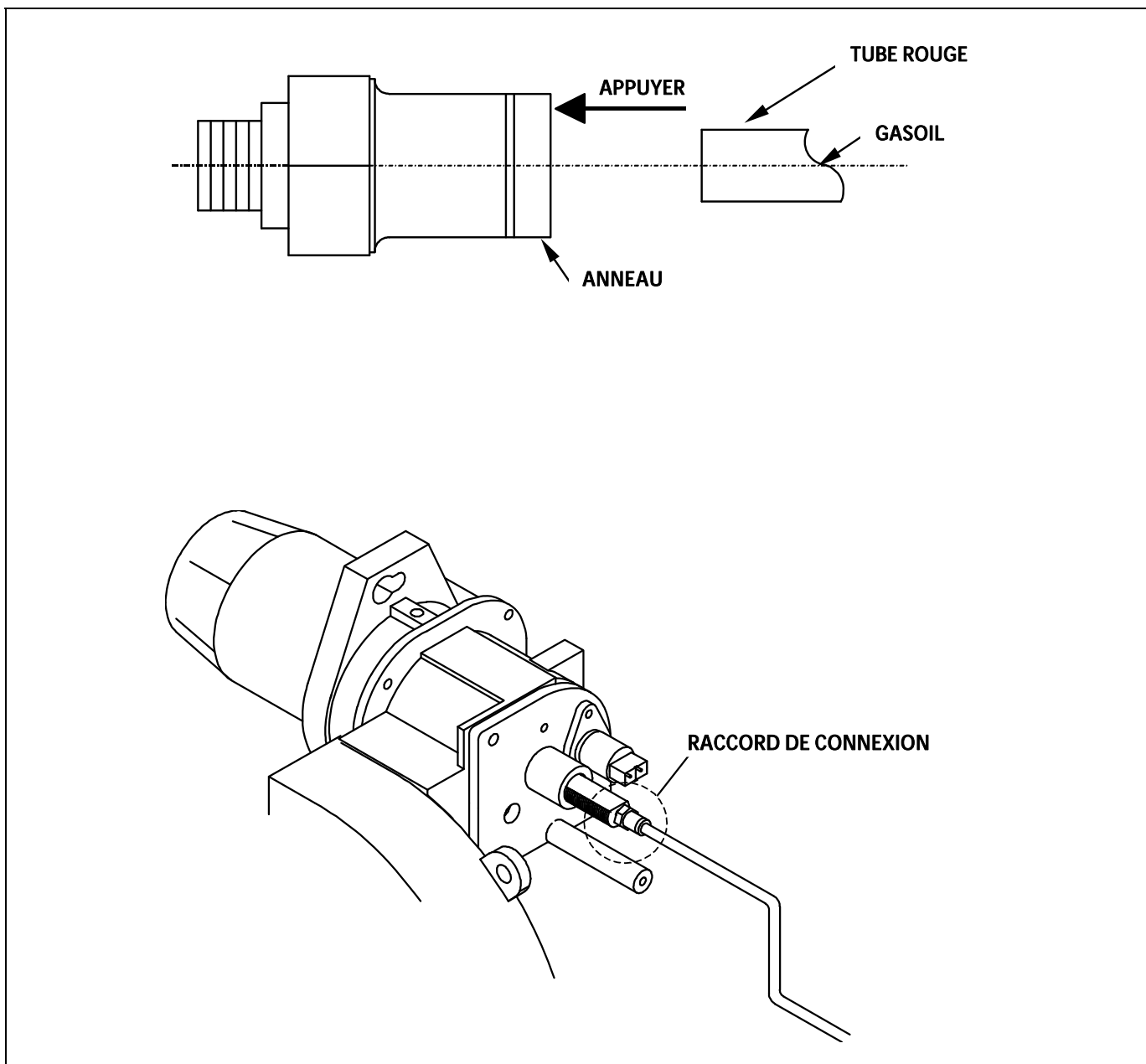

16.16 Séquence de fonctionnement du control du brûleur

Le coffret de contrôle LMO du brûleur dispose d'un bouton poussoir de réarmement « EK ». Cet élément principal permet de réarmer les modes fonctionnement brûleur. Il assure aussi l'activation ou la désactivation des fonctions diagnostiques visuel par l'intermédiaire de la LED multicolore. Ces deux éléments EK et LED, se situent sous le bouton transparent de réarmement. En service normal, les différents états de fonctionnement sont affichés au travers d'un code couleur (voir ci-dessous le tableau).

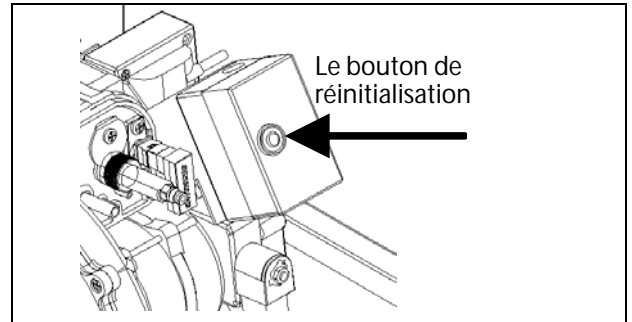

Si le bouton est allumé, appuyer pour le réarmement.
Si le bouton reste allumé, appeler votre SAV

Table des codes de couleur du voyant (LED) multicolore		
État	Code couleur	Couleur
Temps d'attente "tw" états d'attente divers	○	Éteint
Le pré réchauffeur de fioul chauffe	●	Jaune
Phase d'allumage, allumage activé	● ○ ● ○ ● ○ ● ○ ● ○	Clignote jaune
Fonctionnement, flamme correcte	□	Vert
Fonctionnement, flamme défectueuse	□ ○ □ ○ □ ○ □ ○ □ ○	Clignote vert
Lumière parasite lors du démarrage du brûleur	□ ▲ □ ▲ □ ▲ □ ▲ □ ▲	Vert-rouge
Sous-tension	● ▲ ● ▲ ● ▲ ● ▲ ● ▲	Jaune-rouge
Défaut, alarme	▲	Rouge
Emission du code de défaut (voir "Tableau des codes de défaut")	▲○ ▲○ ▲○ ▲○ ▲○	Clignotement rouge
Diagnostic d'interface	▲ ▲ ▲ ▲ ▲ ▲ ▲ ▲	Faible clignotement rouge

..... Permanent
○ Éteint

▲ Rouge
● Jaune
□ Vert

17 LISTING DE COMPOSANTS DE RECHANGE

17.1 Chaudière et tableau électrique

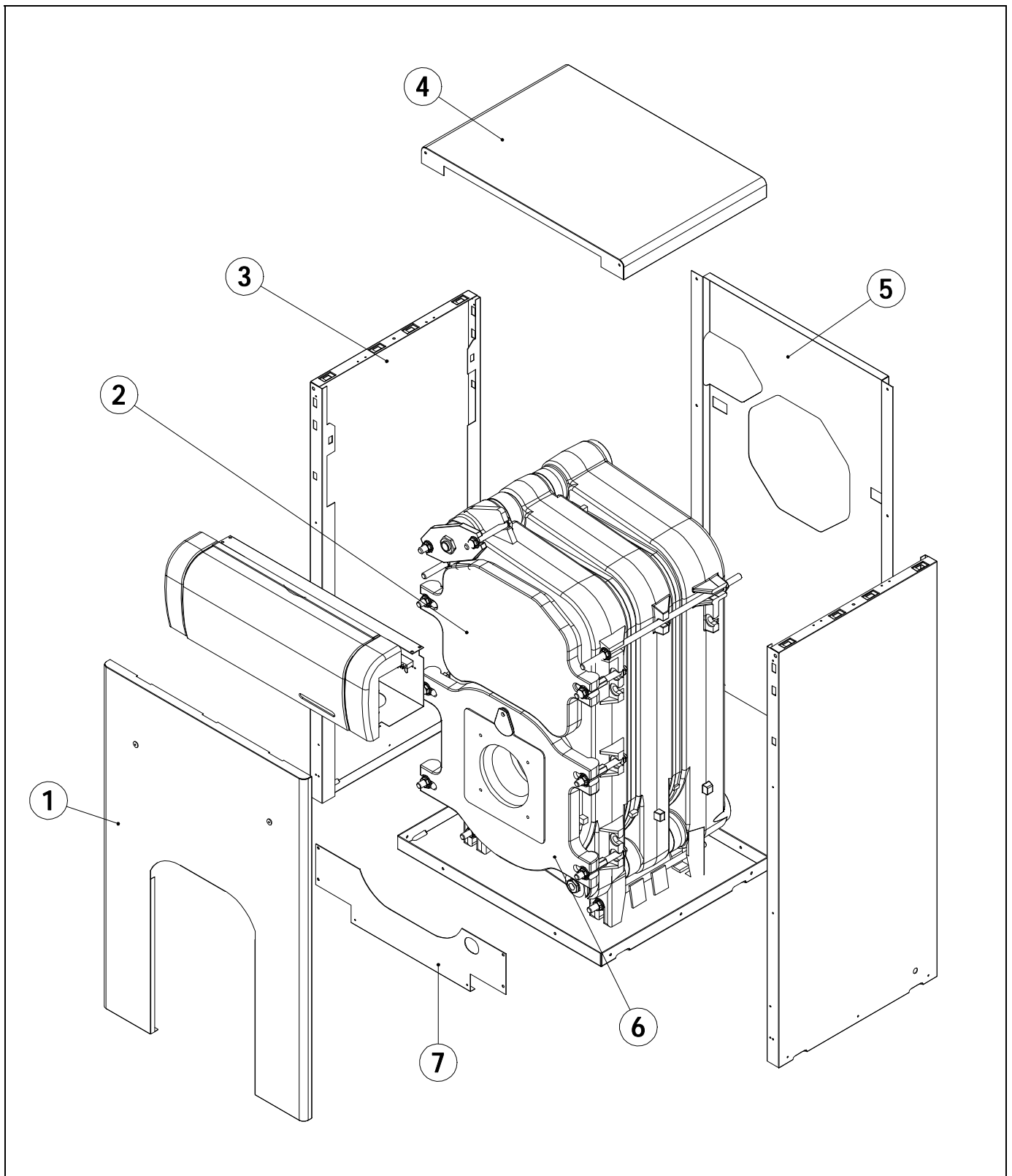

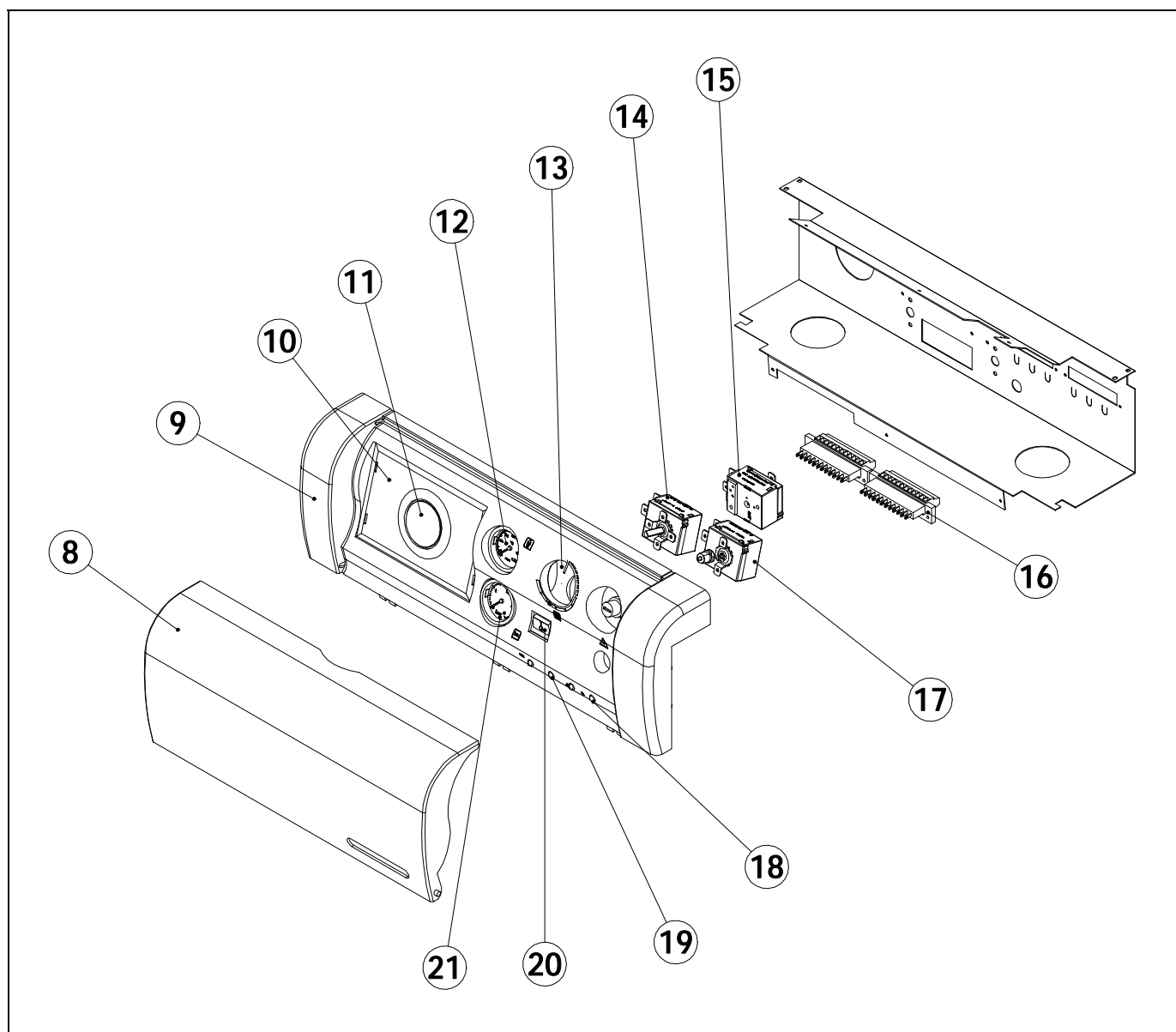

<u>Pos.</u>	<u>Código</u>	<u>Denominación</u>	<u>Pos.</u>	<u>Código</u>	<u>Denominación</u>
1	SEPO002314	Frontal Jaka HFS	8	CELC000175	Couverture portamandos
2	CFUC000028	Trappe registre de fumés	9	CELC000172	Tableau de bord
3	SEPO002316	Latéral Jaka HFD/HFS -30	10	CELC000178	Couverture centralita
	SEPO002350	Latéral Jaka HFD/HFS -40	11	CELC000177	Supplément sans programmeur
	SEPO002348	Latéral Jaka HFD/HFS -50	12	CELC000136	Thermometre
	SEPO002332	Latéral Jaka HFD/HFS -60	13	CELC000176	Manopola
	SEPO002328	Latéral Jaka HFS -80	14	CELC000007	Thermostat de control
4	SEPO002317	Desus Jaka HFD/HFS -30	15	CELC000034	Thermostat
	SEPO002349	Desus Jaka HFD/HFS -40	16	CELC000042	Connecteur 12 polos
	SEPO002347	Desus Jaka HFD/HFS -50	17	CELC000022	Thermostat de securite
	SEPO002331	Desus Jaka HFD/HFS -60	18	CELC000039	Pilote rouge
	SEPO002327	Desus Jaka HFS -80	19	CELC000040	Pilote ambre
5	SEPO002318	Arrière Jaka	20	CELC000138	Selecteur bipolar
6	CFUC000027	Porte support brûleur	21	CELC000137	Manomètre
7	SEPO002315	Socle Jaka HFS			

Jaka HFD / HFS

17.2 Bruleur

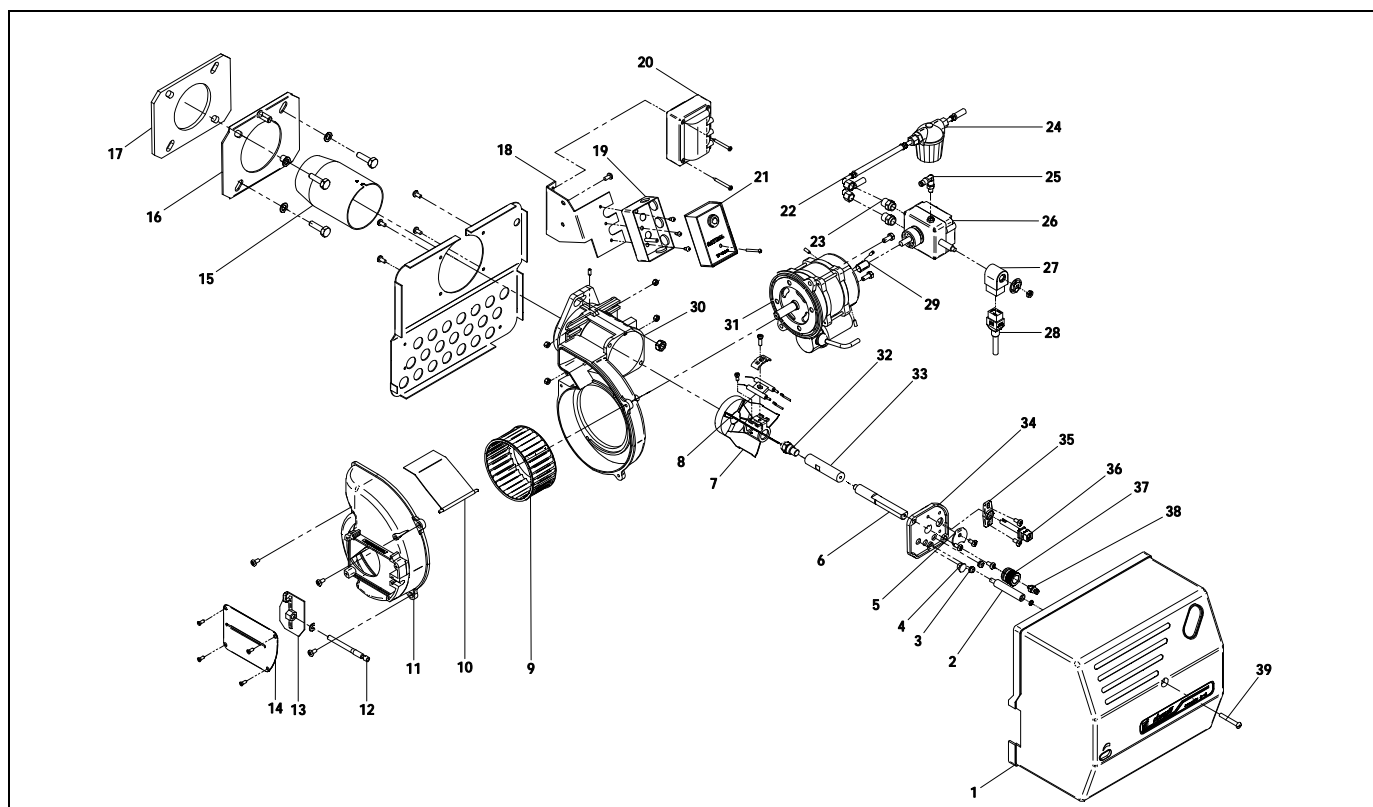

<u>Pos.</u>	<u>Código</u>	<u>Denominación</u>	<u>Pos.</u>	<u>Código</u>	<u>Denominación</u>
1	CQUE000145	Capot plastique	21	CQUE000169	Boite de controle
2	CTOE000068	Boulon fixation bruleur	22	CQUE000012	Flexible bruleur
3	CFER000074	Passe cables	23	CTOE000066	Contre ecrou
4	CFER000190	Capuchon	24	CQUE000055	Filtre de gasoil
5	SCHA002156	Fixation ligne	25	CTOR000007	Raccords rapide coude
6	CTOE000063	Ligne gicleur (30/40/50)	26	CQUE000011	Pompe de gasoil Suntec
	CTOE000058	Ligne gicleur (60)		CQUE000088	Pompe de gasoil Danfoss
7	CQUE000022	Disque turbulateur (30)	27	CQUE000056	Bobine electrovanne Suntec
	CQUE000013	Disque turbulateur (40/50)		Bobine electrovanne Danfoss	
	CQUE000110	Disque turbulateur (60)	28	CQUE000054	Cable bobine electrovanne Suntec
8	CQUE000019	Jeu electrodes		CQUE000124	Cable bobine electrovanne Danfoss
9	CQUE000045	Ventilateur bruleur D3	29	CQUE000004	Accouplement motear pompe
	CQUE000044	Ventilateur bruleur D4	30	CQUE000094	Support moteur
10	CQUE000144	Clapet d'air D3	31	CQUE000037	Moteur électrique
11	CQUE000095	Support regularion d'air	32	CQUE000080	Gicleur OD-H 0,55-60° (30)
12	CTOE000064	Vis regulation d'air		CQUE000077	Gicleur OD-H 0,65-60° (40)
13	CQUE000151	Plaque regulateur d'air (30/40)		CQUE000079	Gicleur OD-H 1,00-45° (50)
	CQUE000152	Plaque regulateur air (40/50)		CQUE000174	Gicleur OD-S 1,35-60° (60)
14	SEPO001237	Support du regulateur d'air	33	CTOE000055	Supplement ligne sans rechauffeur
15	CQUE000154	Buse bruleur (30)	34	CQUE000096	Support ligne
	CQUE000198	Buse bruleur (40)	35	CQUE000223	Support cellule photo
	CQUE000015	Buse bruleur (50)	36	SOPE000241	Cellule Photo électrique
	CQUE000101	Buse bruleur (60)	37	CTOE000054	Boulon de regulation ligne
16	SCON000766	Bride de fixation	38	CTOR000006	Raccord rapide droits
17	CQUE000033	Joint bruleur	39	MVAR240091	Vis fixation capot
18	CQUE000165	Fixation boite de controle			
19	CQUE000129	Base boite de controle			
20	CQUE000159	Transformateur			

18 ANOMALIES

Nous essayons de donner un indice de pannes les plus courantes, de la chaudière comme du brûleur.

18.1 Anomalies du brûleur

PANNES	CAUSE	REPARATION
NE S'ALLUME PAS	<ul style="list-style-type: none"> - Vanne de combustible fermée - Le courant électrique n'arrive pas à la chaudière - Gicleur défectueux ou sale - Electrodes mal réglées - Programmateur horaire en position automatique - Thermostat d'ambiance et de chaudière mal réglées 	<ul style="list-style-type: none"> Ouvrir la vanne Vérifier Changer ou le nettoyer Les régler Mettre en manuel Régler convenablement
MISE EN SECURITE FREQUENTE	<ul style="list-style-type: none"> - Gicleur défectueux - Cellule photo-électrique sale - Circuit de fumées obstruée - Filtre fioul de l'installation ou de la pompe du brûleur sales 	<ul style="list-style-type: none"> Le changer La nettoyer Le nettoyer Les nettoyer

18.2 Anomalies de la chaudière

PANNES	CAUSE	REPARATION
RADIATEURS NE CHAUFFE PAS	<ul style="list-style-type: none"> - La pompe en tourne pas - Air dans le circuit 	<ul style="list-style-type: none"> Débloquer la pompe Purger l'installation et la chaudière (Le bouchon du purgeur automatique ne doit pas être totalement fermé)
BRUIT EXCESSIF	<ul style="list-style-type: none"> - Brûleur mal réglé - La cheminée n'est pas étanche - Flamme instable - Cheminée non isolée 	<ul style="list-style-type: none"> Régler convenablement Eliminer les infiltrations Examiner le brûleur L'isoler convenablement

DOMUSA

TEKNIK

DIRECCIÓN POSTAL

Apartado 95
20730 AZPEITIA
Telfs: (+34) 943 813 899

FÁBRICA Y OFICINAS

Bº San Esteban s/n
20737 ERREZIL (Guipúzcoa)

www.domusatechnik.com

DOMUSA TEKNIK, se reserva la posibilidad de introducir, sin previo aviso, cualquier modificación en las características de sus productos.



CDOC001225

05/20