

INSTRUCCIONES DE INSTALACION Y FUNCIONAMIENTO

INSTRUCTIONS D'INSTALLATION ET FONCTIONNEMENT

→ SANIT GR

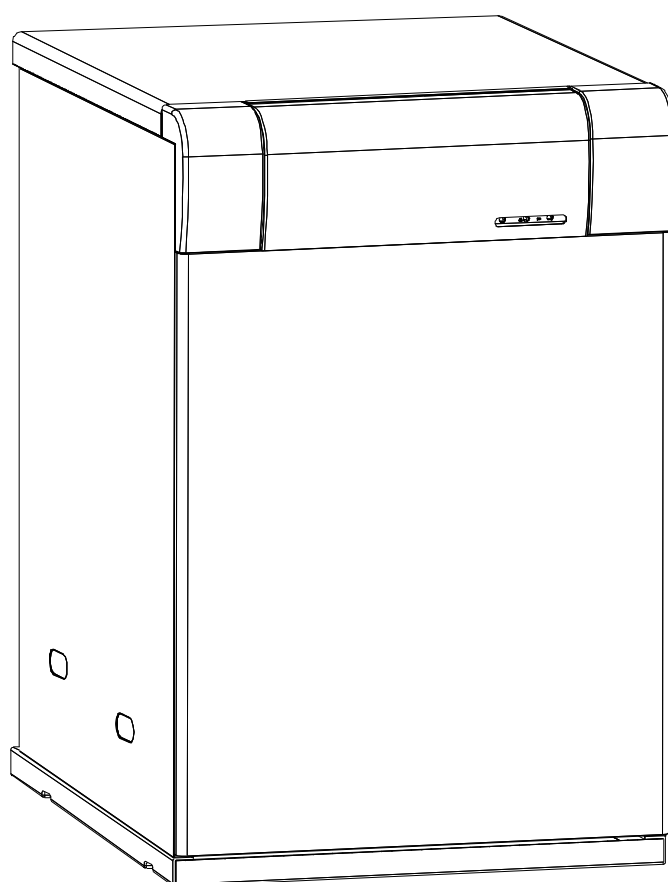

DOMUSA
T E K N I K

Le damos las gracias por haber elegido un producto de **DOMUSA TEKNIK**. Dentro de la gama de productos **DOMUSA TEKNIK** ha elegido usted el modelo **Sanit GR**, un interacumulador de Acero Inoxidable de producción de Agua Caliente Sanitaria (ACS) de doble cámara, que unido a una caldera de calefacción **DOMUSA TEKNIK** es capaz de proporcionar el nivel de confort adecuado para su vivienda y disfrutar de una producción de agua caliente sanitaria equilibrada y económica, siempre acompañado de una instalación hidráulica adecuada.

Este documento constituye una parte integrante y esencial del producto y deberá ser entregado al usuario. Leer atentamente las advertencias y consejos contenidos en este manual, ya que proporcionan indicaciones importantes en cuanto a la seguridad de la instalación, de uso y de mantenimiento.

La instalación de estas calderas debe ser efectuada únicamente por personal cualificado, de acuerdo a las normas vigentes y siguiendo las instrucciones del fabricante.

Tanto la puesta en marcha, como cualquier maniobra de mantenimiento de estas calderas debe ser efectuada únicamente por los Servicios de Asistencia Técnica Oficiales de **DOMUSA TEKNIK**.

Una instalación incorrecta de estas calderas puede provocar daños a personas, animales y cosas, con relación a los cuales el fabricante no se hace responsable. **DOMUSA TEKNIK**, en cumplimiento del punto 1 de la disposición adicional primera de la Ley 11/1997, comunica que el responsable de la entrega del residuo de envase o envase usado, para su correcta gestión ambiental, será el poseedor final del producto (artículo 18.1 del Real Decreto 782/1998). El producto, al final de su vida útil, se ha de entregar en un centro de recogida selectiva de aparatos eléctricos y electrónicos o bien se ha de devolver al distribuidor en el momento de la compra de un nuevo aparato equivalente. Para informaciones más detalladas acerca de los sistemas de recogida disponibles, dirigirse a las instalaciones de recogida de los entes locales o a los distribuidores en los que se realizó la compra.

Nous vous remercions pour avoir choisi un produit de la marque **DOMUSA TEKNIK**. A l'intérieur de la gamme des produits **DOMUSA TEKNIK** vous avez opté pour le modèle **Sanit GR**, un préparateur de production d'Eau Chaude Sanitaire (E.C.S.) qui, unie à une chaudière de chauffage centrale **DOMUSA TEKNIK**, est en mesure de vous fournir le niveau de confort nécessaire à vos besoins en profitant d'une eau chaude sanitaire régulière et économique.

Ce document est une partie intégrante et essentielle du produit et il doit être remis à l'utilisateur. Lisez avec soin les avertissements et conseils que ce manuel contient car ils donnent des indications importantes concernant la sécurité de l'installation, son utilisation et sa maintenance.

L'installation de ces chaudières ne peut être faite que par du personnel qualifié, conformément aux instructions du fabricant.

Seuls les Services d'Assistance Technique Officiels de **DOMUSA TEKNIK** sont autorisés à mettre en marche ou à réaliser d'autres manœuvres de maintenance de ces chaudières.

Le fabricant n'assume pas la responsabilité de dommages causés à des personnes, des animaux ou des biens provoqués par une installation incorrecte de ces chaudières.

DOMUSA TEKNIK, en conformité avec l'article 1 de la première disposition additionnelle de la loi 11/1997, annonce que la responsabilité de la prestation des déchets d'emballages ou utilisé pour la correct gestion de l'environnement, sera le propriétaire final du produit (article 18.1 décret Royal 782/1998). Á la fin de vie de cet produit, il doit être apporté à un point de reprise spécialement prévu pour des appareils électriques et électroniques ou retourner le produit au vendeur lors de l'achat de une nouvelle appareil équivalent. L'utilisateur est le responsable de la livraison des appareils a la fin de vie aux centres de collecte sélective. Renseignez-vous auprès de votre mairie/commune ou chez le vendeur de cet produit sur les modalités de collecte des appareil électriques et électroniques.

ÍNDICE	Pág.
1 ENUMERACIÓN DE COMPONENTES.....	2
2 COMPONENTES DE MANDO	3
3 INSTRUCCIONES PARA LA INSTALACION	4
3.1 CONEXIÓN	4
3.2 EQUIPAMIENTO:	4
3.3 INSTALACIÓN HIDRÁULICA.....	5
4 FUNCIONAMIENTO	5
5 ESQUEMA Y CONEXION ELECTRICA	6
5.1 ESQUEMA ELÉCTRICO	6
5.2 CONEXIÓN ELÉCTRICA A CALDERA	6
5.3 ESQUEMAS DE CONEXIÓN A CALDERAS DOMUSA TEKNIK:	7
5.4 INSTRUCCIÓN PARA CONEXIÓN ELÉCTRICA DE INTERACUMULADOR SANIT A CALDERAS:.....	7
5.5 PRECAUCIÓN CONTRA HELADAS	9
6 MANTENIMIENTO	9
7 PUESTA EN MARCHA.....	9
8 ENTREGA DE LA INSTALACIÓN.....	9
8.1 PRECAUCIÓN CONTRA HELADAS	10
9 CROQUIS Y MEDIDAS.....	11
10 CARACTERÍSTICAS TÉCNICAS	11
11 LISTADO DE COMPONENTES DE REPUESTO	12
12 CONDICIONES DE GARANTÍA	14

ÍNDICE	Pág.
1 ÉNUMERATION DE COMPOSANTS.....	15
2 COMPOSANTS DE COMMANDE.....	16
3 INSTRUCCIONES POUR L'INSTALLATION	17
3.1 CONNEXION	17
3.2 EQUIPEMENT:	17
3.3 INSTALLATION HYDRAULIQUE	18
4 FONCTIONNEMENT	18
5 SCHEMA ET CONNEXION ELECTRIQUE.....	18
5.1 SCHEMA ELECTRIQUE.....	19
5.2 CONNEXION ELECTRIQUE A LA CHAUDIERE	19
5.3 SCHEMAS DE CONNEXION A DES CHAUDIERES DOMUSA TEKNIK:	20
5.4 INSTRUCTION POUR CONNEXION ELECTRIQUE INTERACUMULADOR DE SANIT A DES CHAUDIERES:	21
5.5 PRECAUTION CONTRE LE GEL :.....	23
6 ENTRETIEN	23
7 PREMIÈRE MISE EN MARCHÉ	23
8 LIVRAISON DE L'INSTALLATION.....	23
9 DIMENSIONS ET MESURES	24
10 CARACTERISTIQUES TECHNIQUES.....	24
11 LISTING DE COMPOSANTS DE RECHANGE	25

1 ENUMERACIÓN DE COMPONENTES

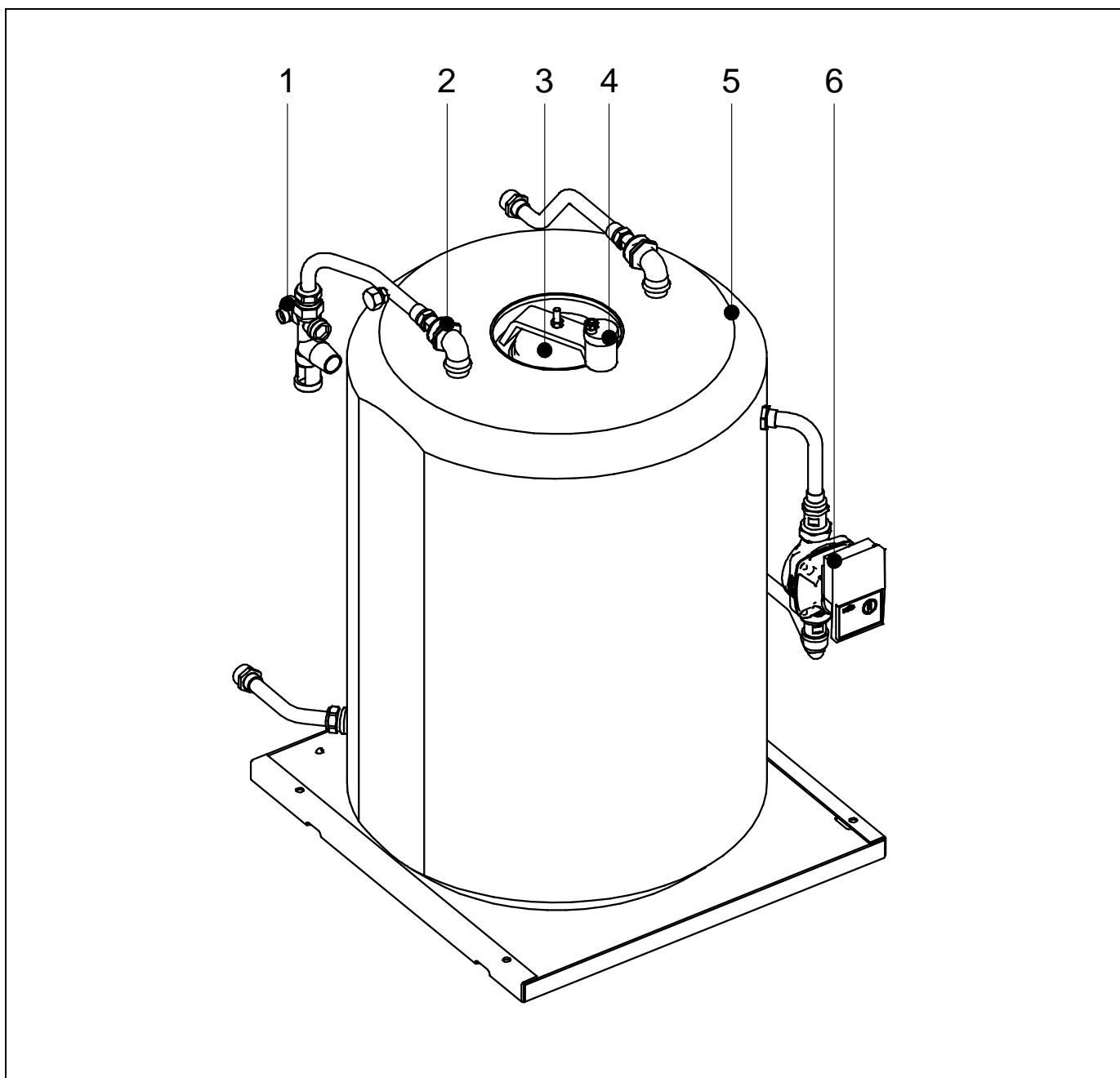

1. Grupo de seguridad.
2. Manguito dieléctrico.
3. Vaina portabulbos.

4. Purgador automático.
5. Deposito.
6. Bomba de carga de primario.

2 COMPONENTES DE MANDO

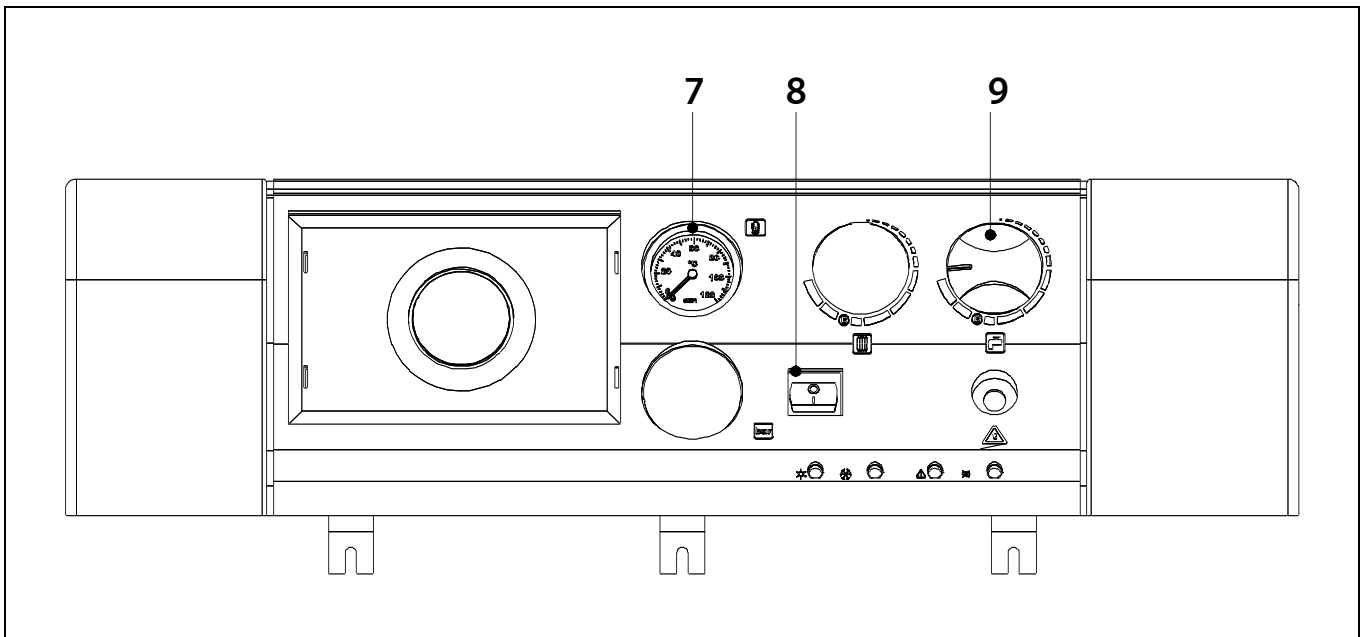

7. Termómetro:

Indica la temperatura del Agua Caliente Sanitaria acumulada.

8. Interruptor de la bomba:

Pone en marcha o para la bomba de carga del acumulador.

9. Termostato de regulación:

Mediante este mando se regula la temperatura deseada de Agua Caliente Sanitaria acumulada.

3 INSTRUCCIONES PARA LA INSTALACION

La gama de interacumuladores **Sanit GR** ha sido especialmente concebida para ser instalada y conectada hidráulicamente a una amplia gama de calderas de calefacción. Opcionalmente se ofrecen Kits de conexión hidráulica para cada modelo de caldera, que facilitan su interconexión hidráulica, convirtiendo el conjunto en un grupo térmico compacto.

3.1 Conexión

En el siguiente esquema se puede observar la instalación y equipamiento de los interacumuladores **Sanit GR** con una caldera de calefacción:

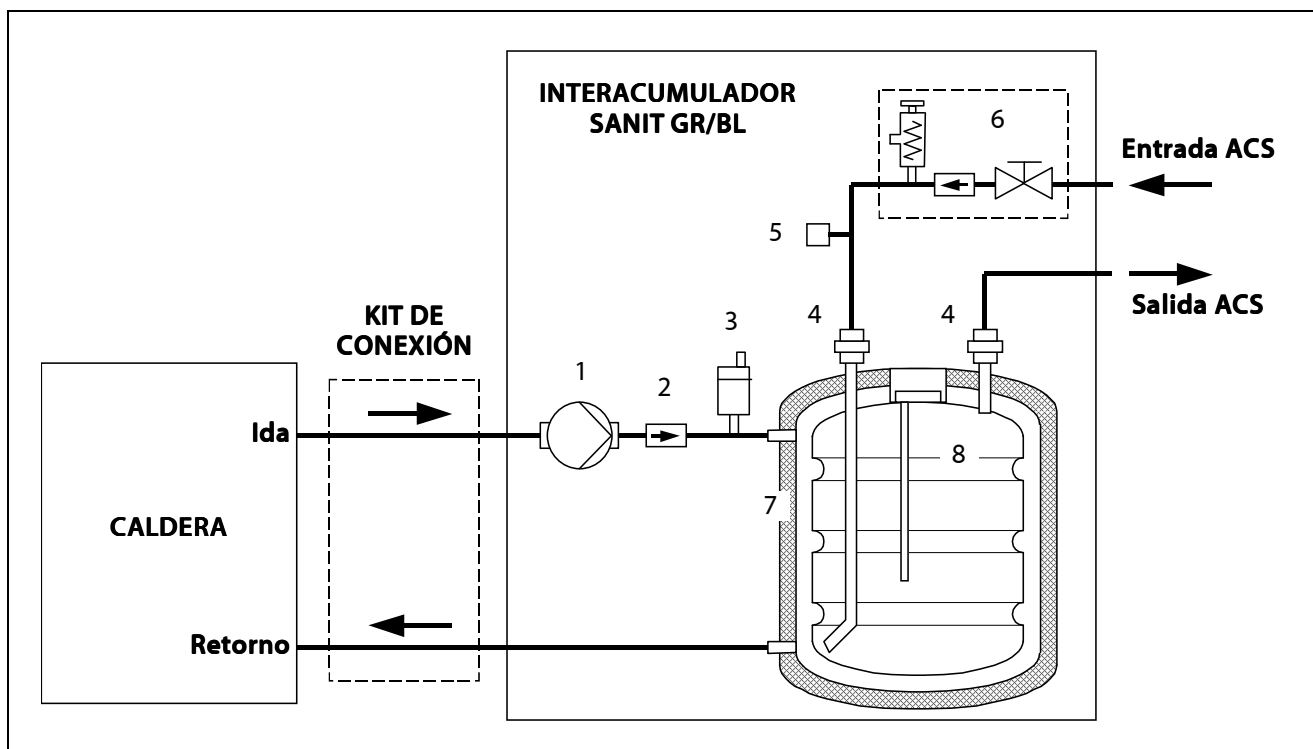

3.2 Equipamiento:

1. Bomba de carga de primario.
2. Válvula de retención.
3. Purgador automático.
4. Manguito dieléctrico.
5. Toma para recirculación.
6. Grupo de seguridad compuesto de:
 - Válvula de seguridad 7 bar.
 - Válvula de retención.
 - Válvula de corte.
7. Aislamiento en poliuretano.
8. Acumulador INOX.

3.3 Instalación Hidráulica

La instalación hidráulica debe ser efectuada por personal cualificado, respetando la reglamentación de instalación vigente (RITE) y teniendo en cuenta las siguientes recomendaciones:

- El circuito secundario (o circuito de A.C.S.) va provisto de válvula de seguridad tarada a 7 bar **(6)**.
- La tubería de evacuación de la válvula de seguridad debe ser conducida a un desagüe.
- Para evitar el continuo goteo de la válvula de seguridad de ACS, se recomienda instalar un vaso de expansión de ACS.
- Los interacumuladores **Sanit GR** llevan incorporados de serie manguitos dieléctricos **(4)** en las conexiones del aparato, para evitar el par galvánico que se produce cuando la tubería principal es de cobre.
- Cuando la presión de suministro de agua sanitaria sea superior a 5 bar, ha de preverse un reductor de presión.
- Con el objetivo de optimizar el ahorro de consumo de agua, cuando el circuito de ACS sea extenso, es recomendable el instalar un circuito de recirculación de Agua Caliente Sanitaria, para lo cual los interacumuladores **Sanit GR** incorporan una toma de recirculación **(5)**.
- Cuando la concentración de cloruros en el Agua Sanitaria sea superior a 250 mg/dm³, se recomienda instalar en el interior del interacumulador una protección anticorrosión que evite el deterioro prematuro del acumulador. **DOMUSA TEKNIK** suministra como opción una protección catódica electrónica adecuada a su gama de interacumuladores **Sanit GR**. Para su instalación, leer detenidamente las instrucciones de montaje adjuntadas con la misma.

NOTA: El encender la caldera sin agua puede provocar desperfectos graves en la misma. Antes de llenar el circuito primario, asegurar que el secundario este lleno.

4 FUNCIONAMIENTO

La gama de interacumuladores **Sanit GR** ha sido especialmente concebida para ser utilizada conjuntamente con una amplia gama de calderas de calefacción, convirtiendo el conjunto en un grupo térmico compacto de funcionamiento automático.

Para que el conjunto caldera-interacumulador funcione correctamente deberá de posicionarse el interruptor del interacumulador **(8)** en posición "I". De esta forma, la caldera controlará el funcionamiento de la bomba de carga según las necesidades de la instalación.

Las calderas de calefacción **DOMUSA TEKNIK** están provistas de un selector de posición verano o posición invierno. Mediante este selector se podrá optar por:

- **Posición Verano** ☀: en esta posición la caldera solo atenderá a las necesidades de producción de A.C.S., encendiendo el quemador y la bomba de carga del interacumulador (bomba de verano), hasta que la temperatura de A.C.S. acumulada alcance la temperatura regulada en el termostato de A.C.S. **(9)** del interacumulador. Cuando la temperatura de A.C.S. es alcanzada, se parará el quemador y la bomba de verano.
- **Posición Invierno** ❄: en esta posición la caldera atenderá a las necesidades de A.C.S. y a las de la instalación de calefacción, dando prioridad a la producción de A.C.S.

5 ESQUEMA Y CONEXION ELECTRICA

La gama de interacumuladores **Sanit GR** ha sido especialmente concebida para su fácil conexión eléctrica con una amplia gama de calderas de calefacción. El especial diseño de su interconexión eléctrica convierte al conjunto de caldera-interacumulador en un grupo térmico capaz de proporcionar calefacción y agua caliente sanitaria con un funcionamiento automático, incorporando la función de prioridad de A.C.S. en el funcionamiento conjunto de los dos aparatos.

5.1 Esquema eléctrico

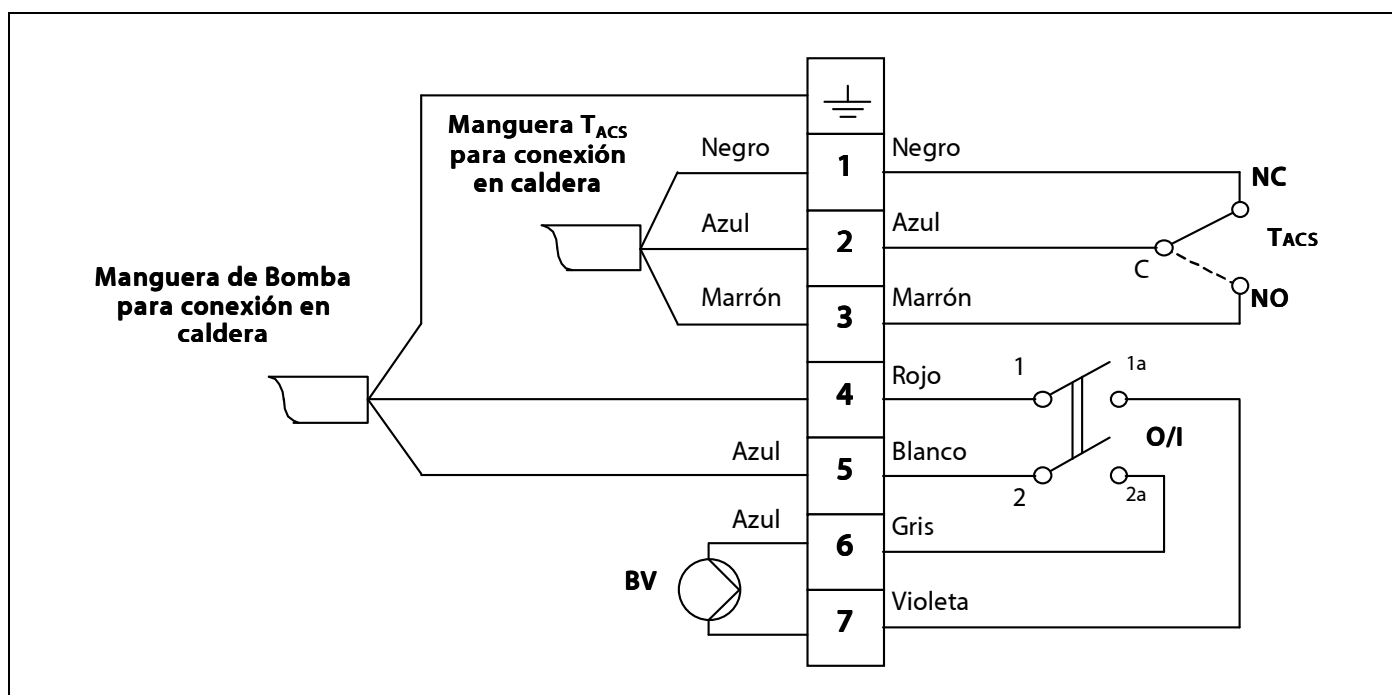

BV: Bomba de A.C.S.

O/I: Interruptor bomba (Marcha-Paro).

TACS: Termostato de A.C.S.

5.2 Conexión eléctrica a caldera

La conexión eléctrica entre los interacumuladores **Sanit GR** y las calderas de calefacción de **DOMUSA** **TEKNIK** se realiza de una forma muy sencilla, mediante la conexión de las dos mangueras indicadas en el esquema eléctrico, Manguera de TACS y Manguera de Bomba.

En el lado del interacumulador, conectar la dos mangueras según el esquema eléctrico indicado indicado en el apartado **4.1**.

En el lado de la caldera, la manguera de bomba de carga se deberá de conectar en las bornas indicadas con el símbolo "**BV**" (Bomba de Verano) según el esquema eléctrico de cada modelo de caldera (Ver manual de instrucciones de la caldera). Para conectar la manguera de TACS, previamente se deberán de retirar los puentes de la regleta de conexiones de la caldera y conectar la manguera de TACS según lo indicado en las siguientes figuras, dependiendo del modelo de caldera.

5.3 Esquemas de conexión a calderas DOMUSA TEKNIK:

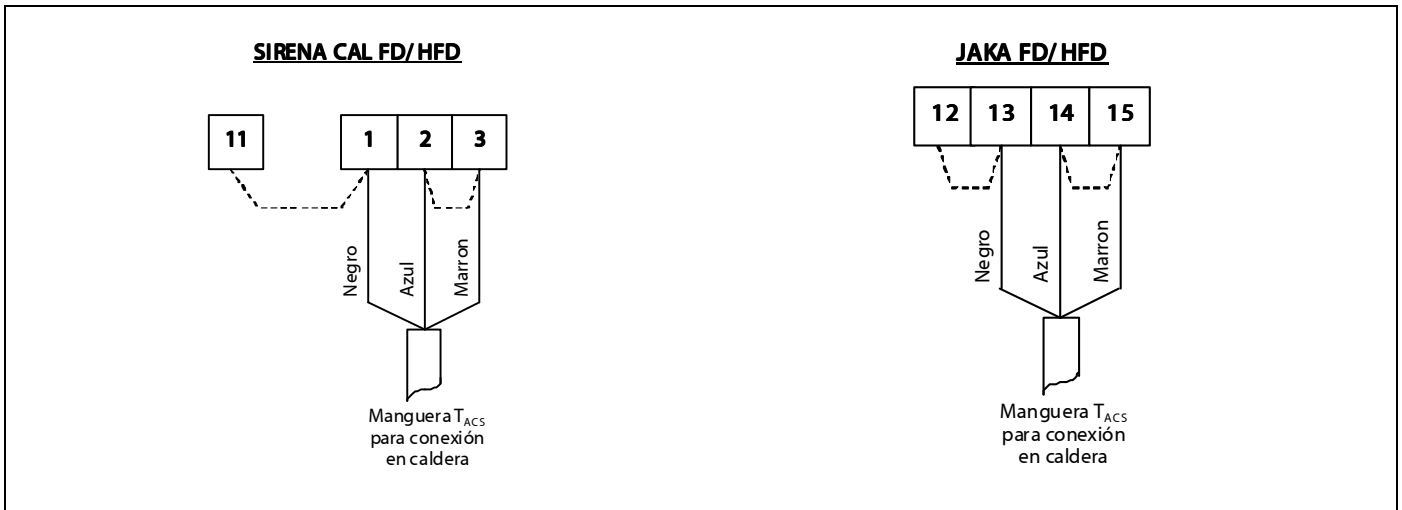

5.4 Instrucción para conexión eléctrica de interacumulador SANIT a calderas:

- Evolution EV FC
- Evolution EV AC
- Sirena Cal e
- Sirena Cal V e

Para la correcta conexión eléctrica del interacumulador de A.C.S. **SANIT** con estas calderas se deberá de proceder de la siguiente manera:

- Conectar la sonda de temperatura de A.C.S., que se suministra con estas instrucciones, en la regleta de conexiones de sondas **J3** de la caldera (bornas 13 y 14), para lo cual, se deberá de retirar de la misma la resistencia (**Ra**) suministrada de fábrica (ver "Esquema de Conexiones").
- Retirar el bulbo del termostato que tiene el interacumulador en la vaina portabulbos, y en su lugar introducir el bulbo de la sonda de temperatura.
- Conectar la bomba de carga del interacumulador en la regleta de conexiones de alimentación **J2** (bornas 6 y 7) de la caldera (ver "Esquema de Conexiones").

Para una correcta instalación hidráulica, seguir detenidamente las instrucciones de montaje y conexión adjuntas con el interacumulador.

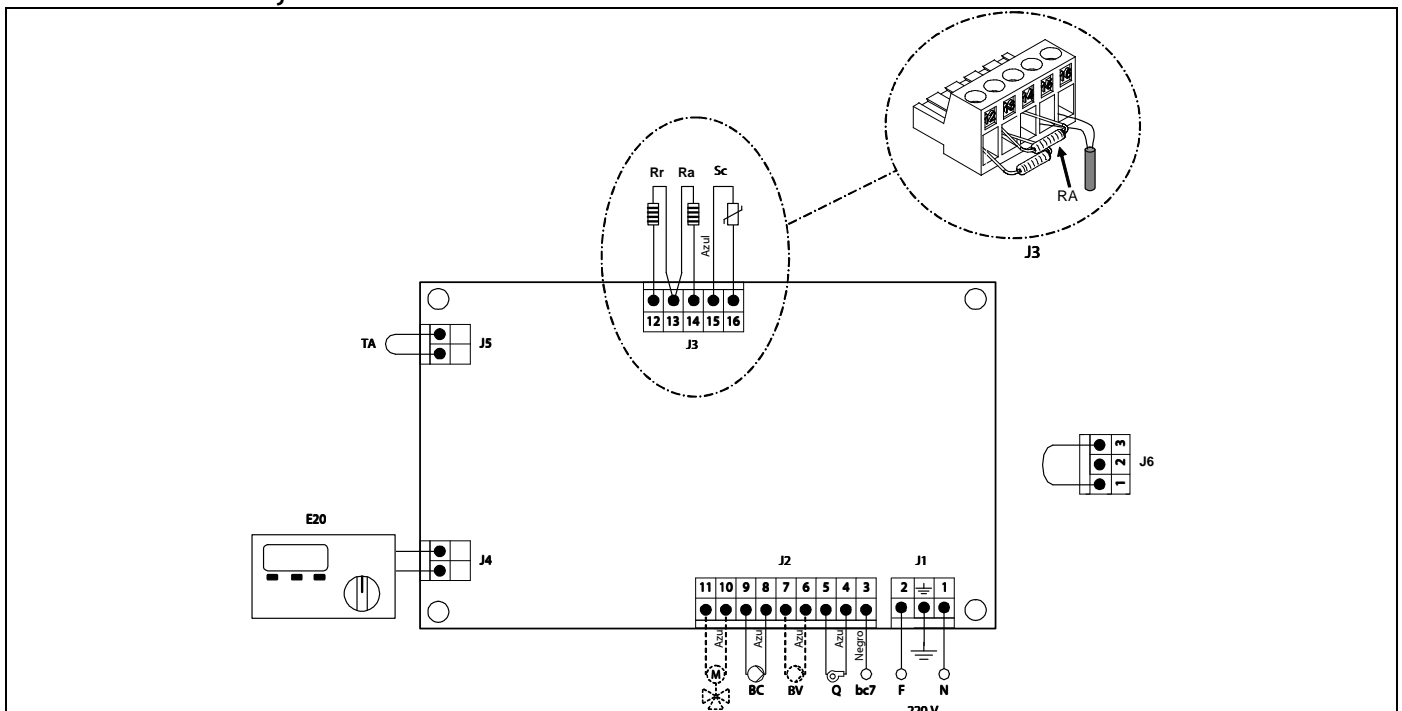

Sanit GR

- Evolution EV HFC
- Evolution EV HAC
- Sirena Cal He
- Sirena Cal HV e

Para la correcta conexión eléctrica del interacumulador de A.C.S. **SANIT** con estas calderas se deberá de proceder de la siguiente manera:

- Conectar la sonda de temperatura de A.C.S., que se suministra con estas instrucciones, en la regleta de conexiones de sondas **J3** de la caldera (bornas **16** y **17**), para lo cual, se deberá de retirar de la misma la resistencia (**Ra**) suministrada de fábrica (ver "Esquema de Conexiones").
- Retirar el bulbo del termostato que tiene el interacumulador en la vaina portabulbos, y en su lugar introducir el bulbo de la sonda de temperatura.
- Conectar la bomba de carga del interacumulador en la regleta de conexiones de alimentación **J2** (bornas **N** y **5**) de la caldera (ver "Esquema de Conexiones").

Para una correcta instalación hidráulica, seguir detenidamente las instrucciones de montaje y conexión adjuntadas con el interacumulador.

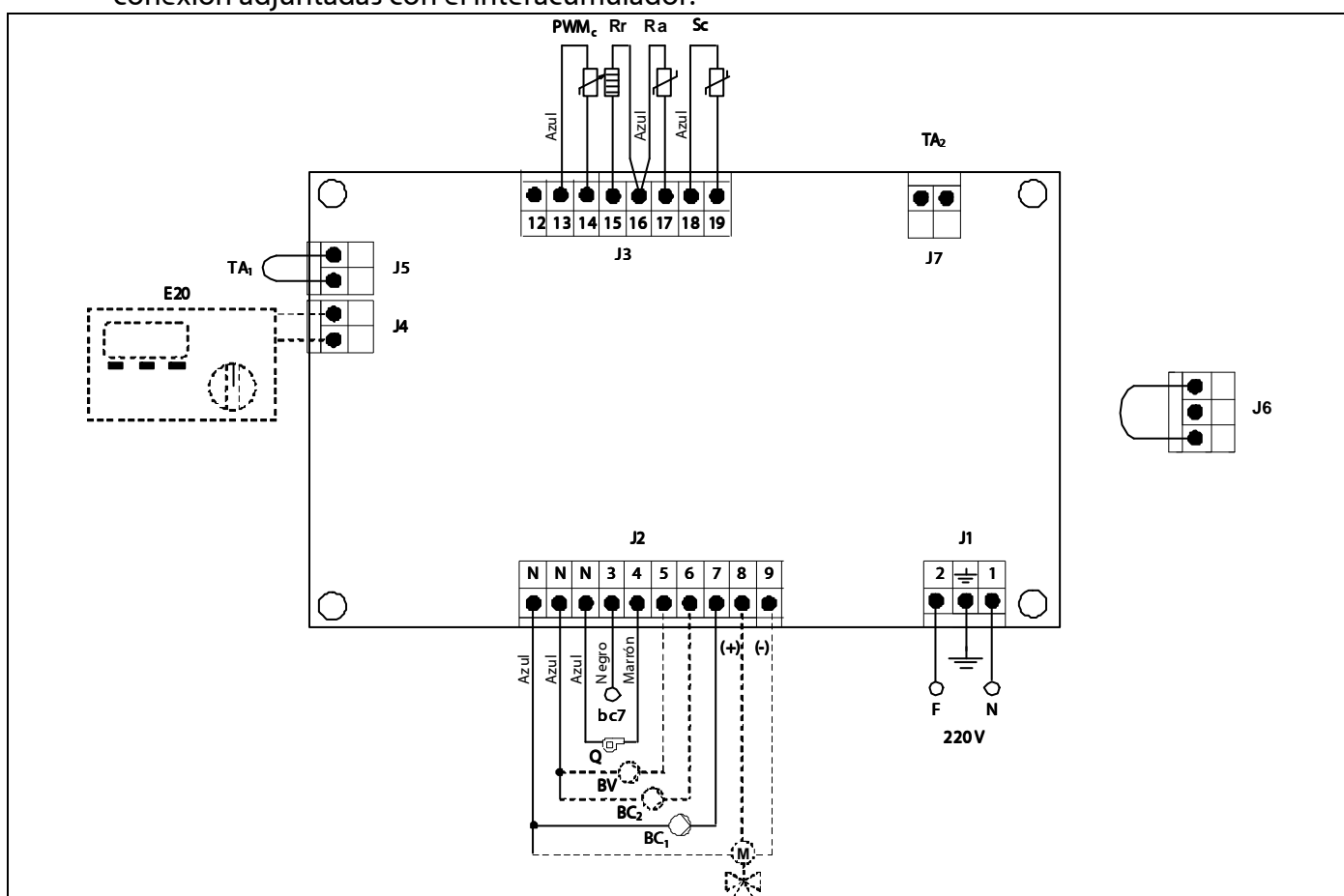

5.5 precaución contra heladas

En épocas de heladas y sobre todo en zonas azotadas por temperaturas muy bajas se deben tomar precauciones con el fin de evitar daños en la instalación. Se aconseja añadir anticongelante al agua existente en el circuito primario del interacumulador. Para largos períodos de parada de la instalación, hay que **vaciar todo el agua de la misma**.

6 MANTENIMIENTO

Para mantener el conjunto caldera-interacumulador en perfectas condiciones de funcionamiento, anualmente se debe hacer una revisión de los dos aparatos, por personal autorizado por **DOMUSA TEKNIK**. Particularmente, en el interacumulador se recomienda:

- Una vez al año, realizar una limpieza exhaustiva del interior del acumulador de A.C.S.
- Si el interacumulador incorpora una protección catódica electrónica, una vez al año, se deberá inspeccionar su correcto funcionamiento.
- Se debe mantener la presión de la instalación de primario entre 1 y 1,5 bar.

7 PUESTA EN MARCHA

Para que la **validez de la garantía** sea efectiva, la puesta en marcha del acumulador deberá ser realizada por un **Servicio de Asistencia Técnica oficial de DOMUSA TEKNIK**. Antes de proceder a dicha puesta en marcha, se deberá tener previsto:

- Que el acumulador esté conectado eléctricamente.
- Que la instalación esté llena de agua.

8 ENTREGA DE LA INSTALACIÓN

El Servicio de Asistencia Técnica, una vez realizada la primera puesta en marcha, explicará al usuario el funcionamiento del acumulador, haciéndole las observaciones que considere más necesarias.

Será responsabilidad del instalador el exponer al usuario el funcionamiento de cualquier dispositivo de mando o control que pertenezca a la instalación y no se suministre con el acumulador.

Sanit GR

8.1 precaución contra heladas

En épocas de heladas y sobre todo en zonas azotadas por temperaturas muy bajas se deben tomar precauciones con el fin de evitar daños en la instalación. Se aconseja añadir anticongelante al agua existente en el circuito primario del intercambiador. Para largos períodos de parada de la instalación, hay que **vaciar todo el agua de la misma.**

9 CROQUIS Y MEDIDAS

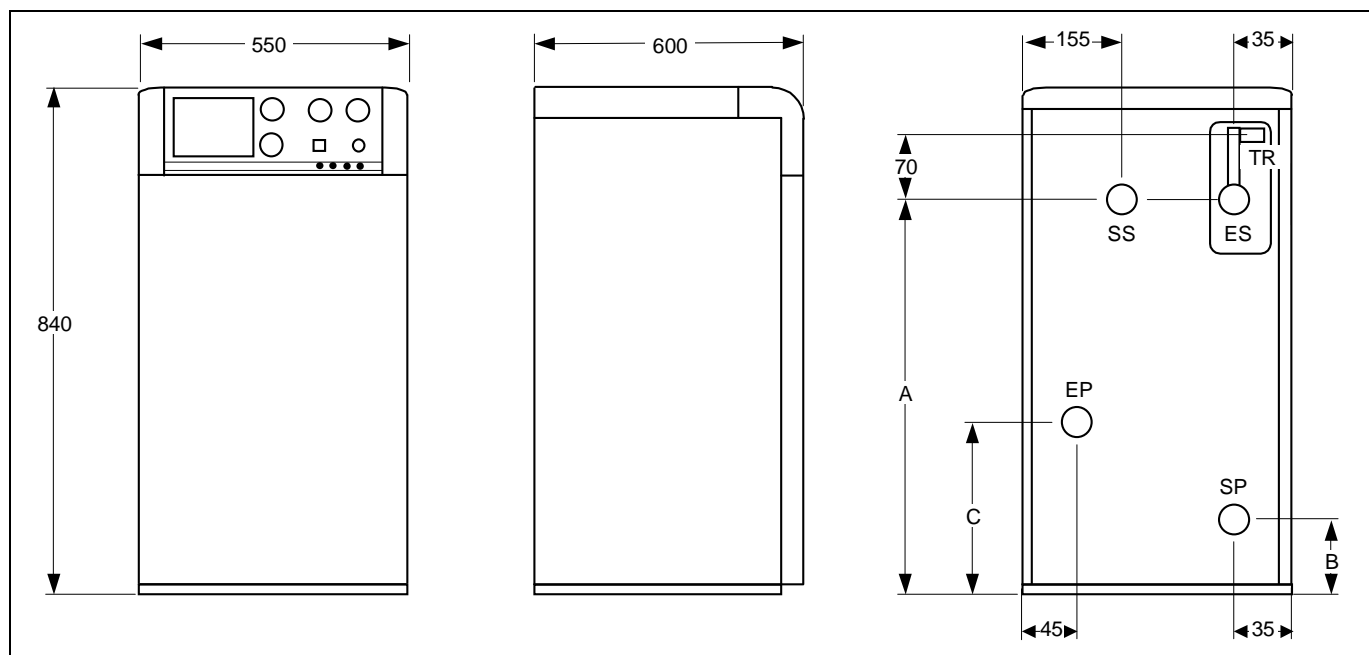

ES: Entrada ACS, 3/4" M.

SS: Salida ACS, 3/4" M.

EP: Entrada de primario, 3/4" M.

SP: Salida de primario, 3/4" M.

TR: Toma de recirculación, 1/2" M.

COTA (mm)	A	B	C
Sanit 100	650	115	250
Sanit 130	740	105	340

10 CARACTERÍSTICAS TÉCNICAS

MODELO		Sanit 100	Sanit 130
Contenido de Agua Sanitaria	Lts.	100	130
Máxima potencia absorbida, con alimentación de primario a 88 °C	Kcal/h kW	25.000 29	30.000 35
Producción de A.C.S., $\Delta T=30^{\circ}\text{C}$ (en una hora)	lt./1h	837	1.020
Producción de A.C.S. en 10 min., $\Delta T=30^{\circ}\text{C}$	Lts.	200	250
Tiempo de recuperación de 15 a 60 °C	min.	6	8
Peso neto	Kg	70	78
Presión máxima de funcionamiento ACS	bar	7	
Presión máxima de funcionamiento primario	bar	3	
Alimentación eléctrica	-	~220-230 V - 50 Hz - 200 W	

11 LISTADO DE COMPONENTES DE REPUESTO

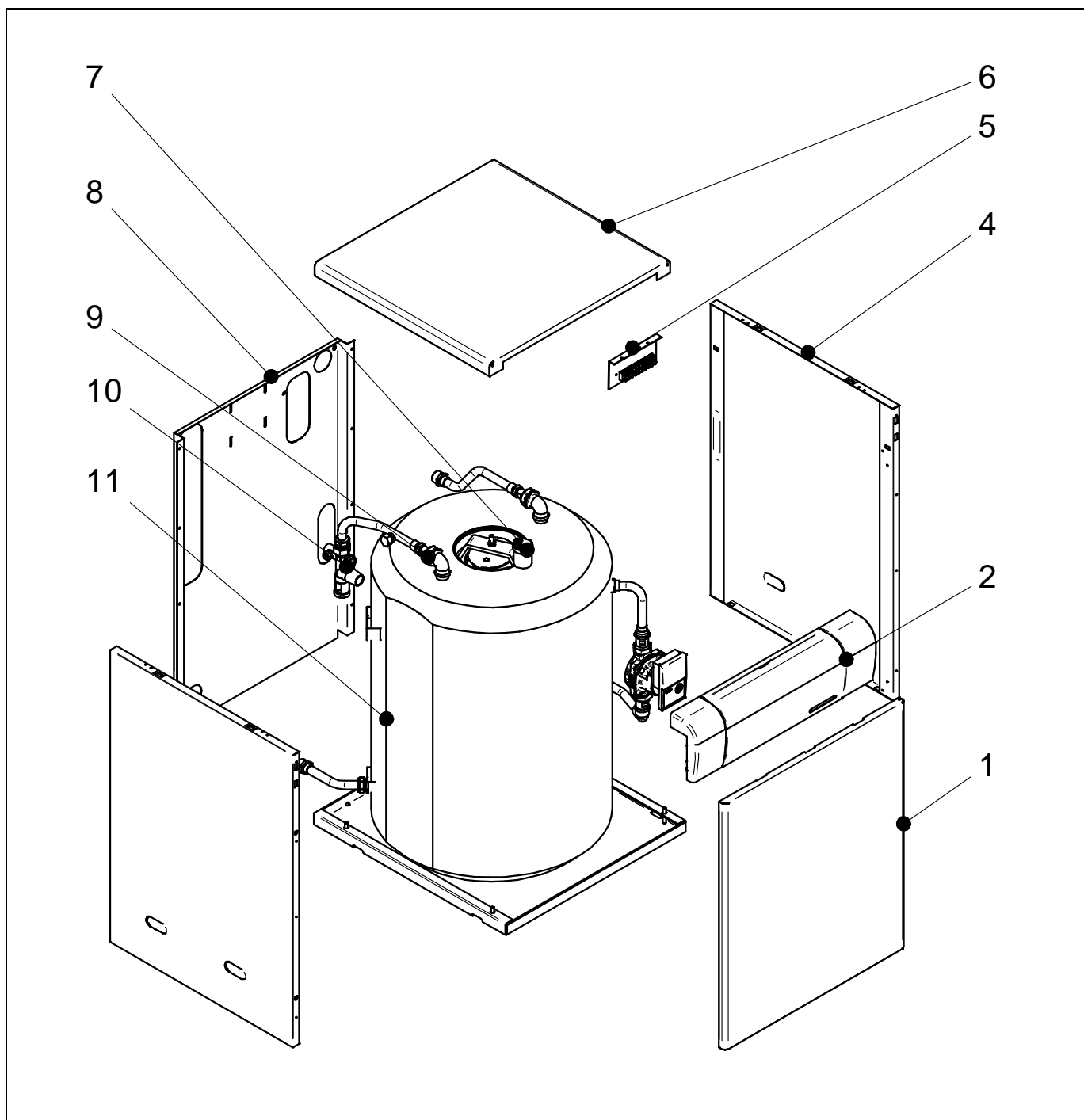

<u>Pos.</u>	<u>Código</u>	<u>Denominación</u>	<u>Pos.</u>	<u>Código</u>	<u>Denominación</u>
1	CEXT000529	Puerta gris	8	CEXT000634	Trasera gris
2	GELESAN002	Frente eléctrico gris	9	GFOV000000	Manguito dieléctrico
3	CFOV000143	Bomba de carga de primario	10	CFOV000001	Grupo de seguridad
4	CEXT000311	Lateral gris	11	GDEPMCX000	Deposito 100 Lts
5		Regleta de conexiones		GDEPMCX001	Deposito 130 Lts
6	CEXT000342	Techo gris			
7	CFOV000024	Purgador Sanit 100 Lts			
	CFOV000041	Purgador Sanit 130 Lts			

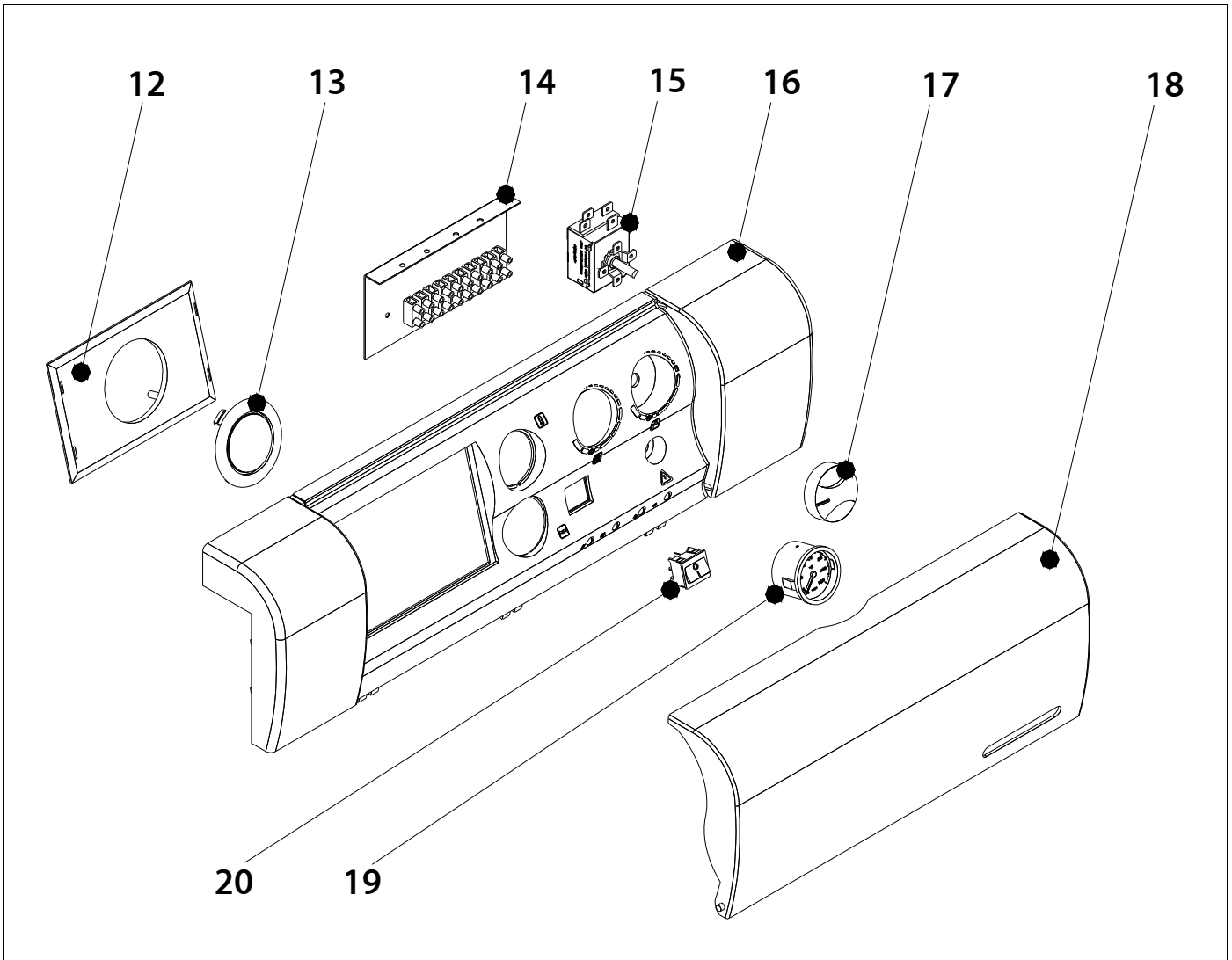

Pos.	Código	Denominación	Pos.	Código	Denominación
12	CELC000178	Tapa centralita plata	17	CELC000176	Manopola plata
13	CELC000177	Suplemento sin progr. plata	18	CELC000175	Tapa portamando plata
14		Regleta de conexiones	19	CELC000136	Termómetro negro
15	CELC000007	Termostato control capilar 1m	20	CELC000153	Interruptor negro
16	CELC000171	Portamandos plata			

12 CONDICIONES DE GARANTÍA

La **garantía comercial**^(*) de **DOMUSA TEKNIK** asegura el normal funcionamiento de los productos fabricados por DOMUSA Calefacción S.Coop., de acuerdo con las condiciones y plazos siguientes:

1. Esta **garantía comercial**^(*) es válida en los plazos siguiente a partir de la fecha de **puesta de marcha**:

2 Años para los elementos eléctricos e hidráulicos bombas, válvulas, etc.

5 Años para los cuerpos de caldera.

5 Años para los acumuladores de A.C.S.

Durante el plazo de 2 años a partir de la fecha de puesta en marcha, DOMUSA TEKNIK realizará la reparación totalmente gratuita de los vicios o defectos originarios.

Transcurridos estos 2 años y hasta el final de la garantía, los gastos de mano de obra y desplazamiento son por cuenta del usuario.

2. El mantenimiento anual obligatorio no está incluido en los términos de esta garantía.

3. La **puesta en marcha** y el **mantenimiento anual** se deben de hacer por personal autorizado por DOMUSA TEKNIK.

4. La **garantía comercial**^(*) quedaría anulada cuando:

- No se haya efectuado el **mantenimiento anual** por personal autorizado por DOMUSA TEKNIK.
- La caldera no haya sido instalada respetando las leyes y reglamentos vigentes en la materia.
- No se haya efectuado la puesta en marcha inmediatamente después de la instalación de la caldera, por personal autorizado por DOMUSA TEKNIK.

Se excluyen de esta garantía las averías producidas por mal uso o instalación incorrecta, energía o combustible no idóneos, averías producidas por aguas de alimentación con características físico-químicas tales que incrusten o corroan, manipulación incorrecta del aparato y en general por cualquier razón ajena a DOMUSA TEKNIK.

Esta garantía no afecta a los derechos que dispone el consumidor conforme a las previsiones de la ley.

Nota: La puesta en marcha está incluida en el precio de la caldera. **No se incluye el desplazamiento.**

(*) Condiciones de Garantía válidas únicamente para España y Portugal.

1 ENUMERATION DE COMPOSANTS

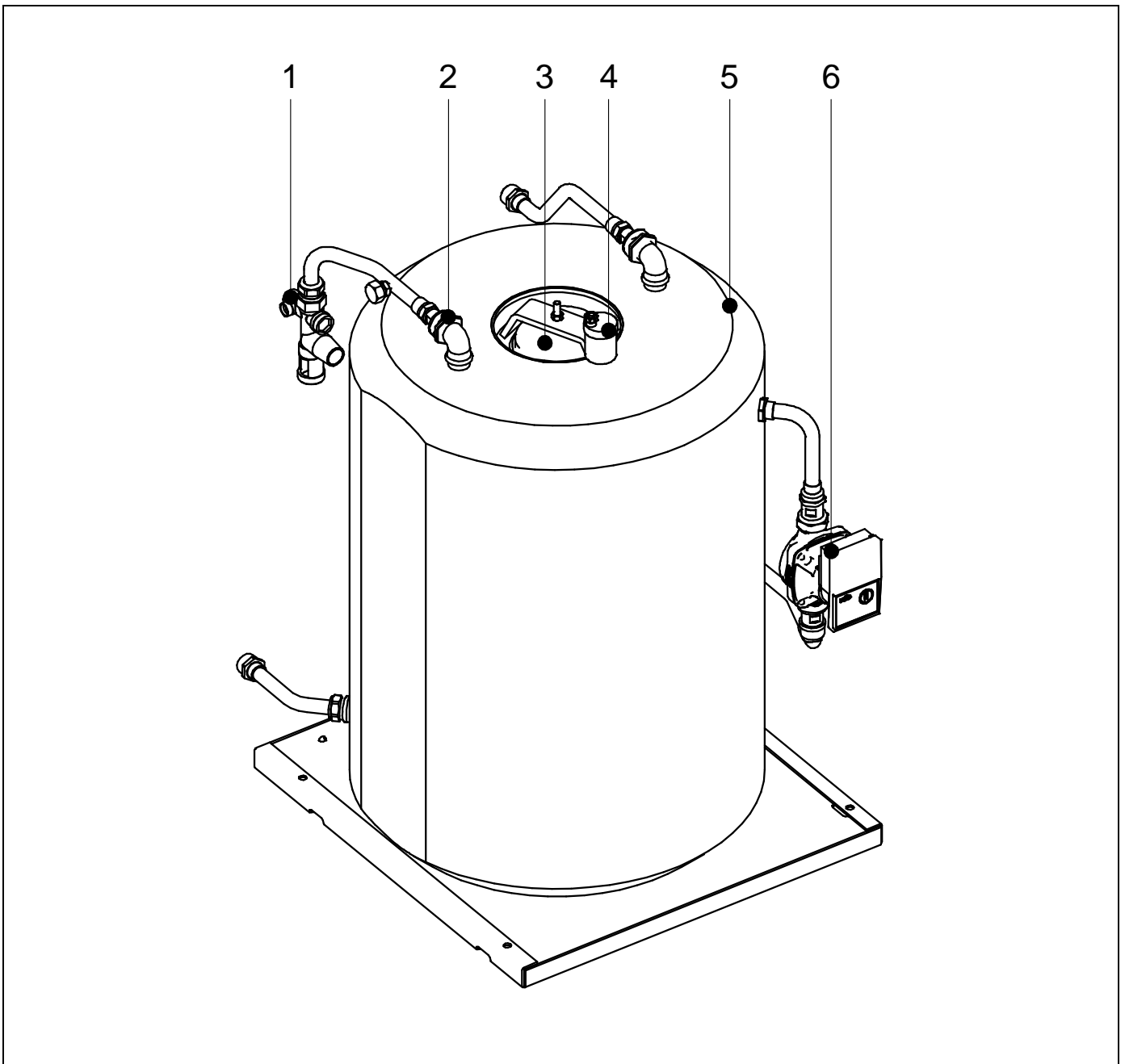

- | | |
|--------------------------|------------------------------------------|
| 1. Groupe de sécurité. | 4. Purgador automatique. |
| 2. Manchon diélectrique. | 5. Accumulateur. |
| 3. Doigt de gant ballon. | 6. Circulateur de charge de de primaire. |

2 COMPOSANTS DE COMMANDE

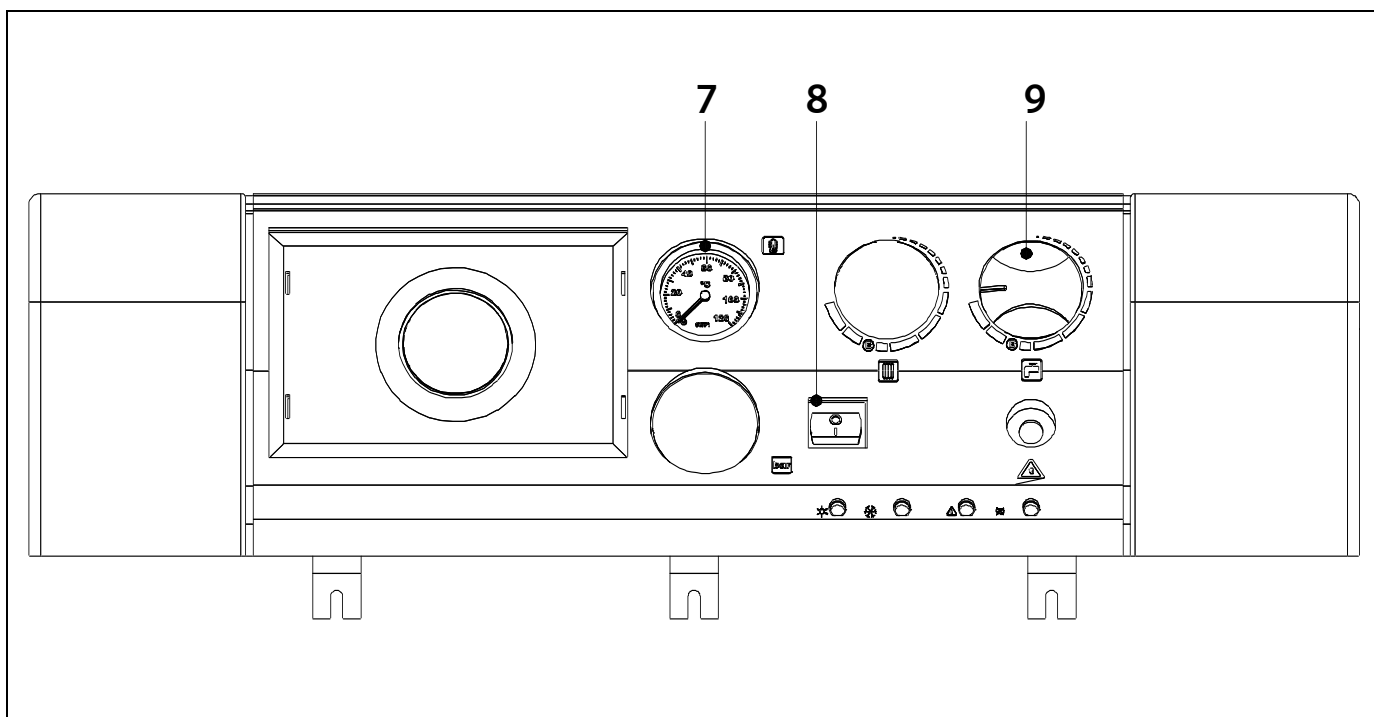

7. Thermomètre:

Indique la température de l'eau chaude sanitaire accumulée.

8. Interrupteur de la pompe de charge:

Actionne la mise en marche de la pompe de charge du préparateur.

9. Thermostat de régulation:

Bouton de régulation de la température de l'eau chaude sanitaire.

3 INSTRUCTIONS POUR L'INSTALLATION

La gamme de préparateur **Sanit GR** a été spécialement conçue pour être installée et raccordée hydrauliquement à une large gamme de chaudières de chauffage central. En option, des kits de raccordement hydraulique sont disponibles pour chaque modèle de chaudière. Convertissant l'ensemble en un groupe thermique homogène et esthétique.

3.1 Connexion

Dans le schéma qui suit, vous pouvez voir l'installation et l'équipement des préparateurs **Sanit GR** avec une chaudière de chauffage:

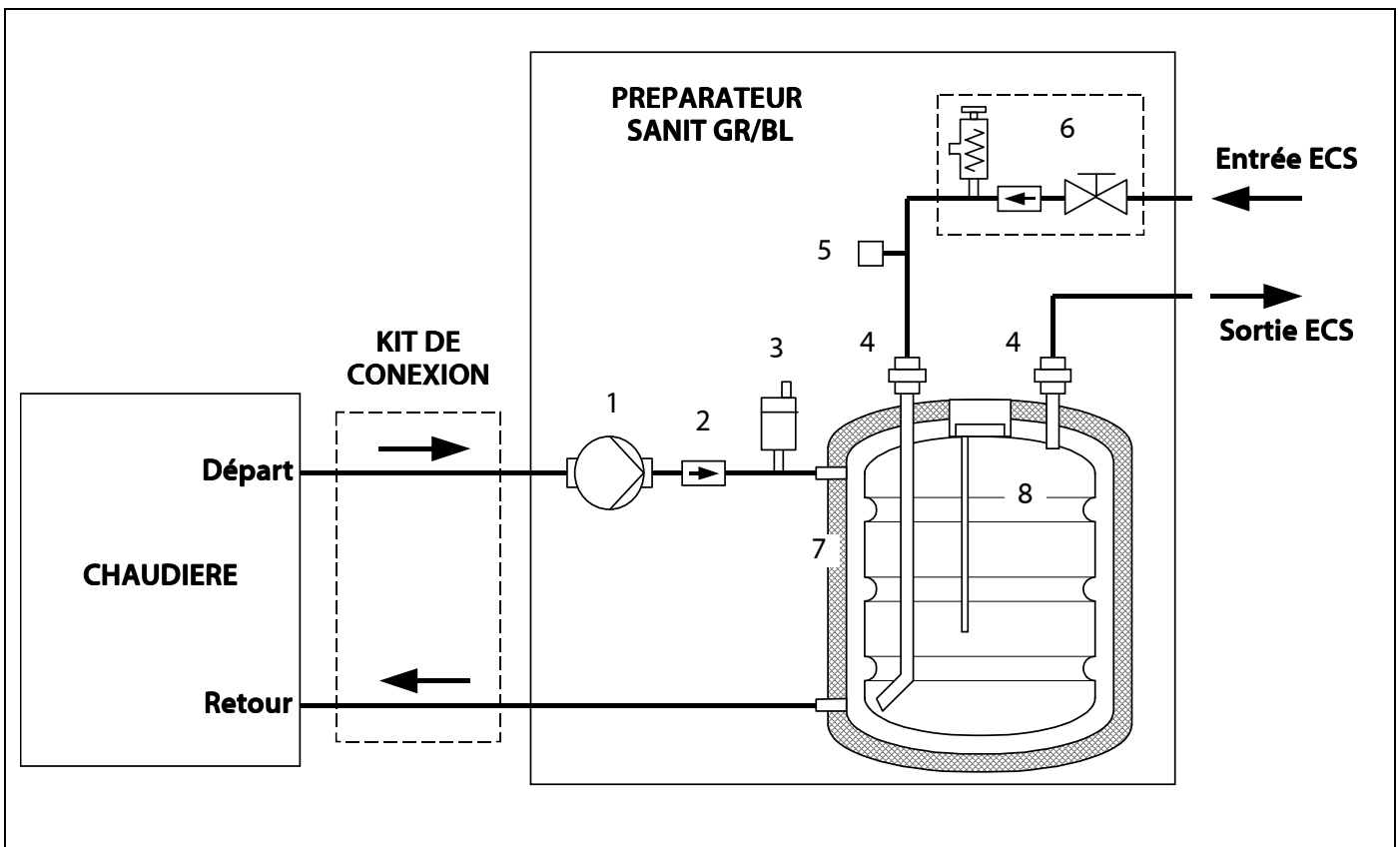

3.2 Equipement:

- | | |
|---------------------------------------------------------------------------------------------------------------------------------------------------------------------------------------------------------------|------------------------------------------------------------------------------------------------------------------------------------------------------------------------------------------------------------------------------------------------------------------------------------------------|
| <ol style="list-style-type: none"> 1. Pompe de charge. 2. Clapet anti-retour. 3. Purgeur automatique. 4. Manchons diélectriques. 5. Piquage recirculation. | <ol style="list-style-type: none"> 6. Groupe de sécurité composé de: <ul style="list-style-type: none"> - Soupape de sécurité 7 bar. - Clapet anti-retour - Vanne d'isolement 7. Isolation en polyuréthane. 8. Ballon INOX. |
|---------------------------------------------------------------------------------------------------------------------------------------------------------------------------------------------------------------|------------------------------------------------------------------------------------------------------------------------------------------------------------------------------------------------------------------------------------------------------------------------------------------------|

Sanit GR

3.3 Installation hydraulique

L'installation hydraulique doit être réalisée par un professionnel qualifié, en respectant la réglementation et normes d'installation en vigueur. Considérez également les recommandations suivantes:

- Le circuit secondaire (ou circuit d' E.C.S.) est munie d'une soupape de sécurité tarée à 7 bar **(6)**.
- Le tuyau d'évacuation de la soupape de sécurité devra être conduite au tout à l'égoût.
- Pour éviter le goutte à goutte du groupe de sécurité sanitaire, est ainsi économiser de l'eau, il est conseillé d'installer un vase d'expansion sanitaire.
- Les préparateurs sanitaire **Sanit GR** sont munis de série de deux manchons diélectriques **(4)** sur l'entrée et la sortie sanitaire, afin d'éviter le phénomène d'électrolyse quand la tubulure principale est en cuivre.
- Lorsque la pression du réseau est supérieur à 5 bar, il faudra prévoir l'installation d'un réducteur de pression.
- Afin d'optimiser votre consommation d'eau lorsque votre circuit d'E.C.S est étendu, nous vous recommandons d'installer un circuit de bouclage d'eau chaude sanitaire. Vous pouvez utiliser pour cela le piquage (5) prévu à cet effet sur le Sanit GR.

ATTENTION: La mise en marche de la chaudière sans eau peut provoquer de graves dégâts. Avant de remplir le circuit primaire, assurer que le secondaire cette abondance.

4 FONCTIONNEMENT

La gamme des préparateur sanitaire **Sanit GR** a été spécialement conçue pour être utilisée conjointement avec une large gamme de chaudières de chauffage, faisant de l'ensemble un groupe thermique compact au fonctionnement automatique.

Afin que l'ensemble chaudière-préparateur fonctionne correctement, positionnez l'interrupteur du préparateur **(8)** en position "I". De cette façon, la chaudière contrôlera le fonctionnement de la pompe de charge selon les besoins de l'installation.

Les chaudières de chauffage central DOMUSA TEKNIK sont pourvues d'un sélecteur de position été/hiver. Ce sélecteur vous permettra d'opter pour la:

- **Position été** ☀️: Sur cette position la chaudière s'occupera de maintenir l'eau chaude sanitaire en température en allumant le brûleur et en enclenchant la pompe de charge du préparateur sanitaire jusqu'à ce que la température de l'eau sanitaire stockée dans le ballon atteigne celle régulée sur le thermostat d' E.C.S. du préparateur **(9)**. Alors le brûleur et la pompe de charge s'arrêteront.
- **Position Hiver** ❄️: Sur cette position la chaudière fournira en plus de l'E.C.S. l'eau nécessaire à l'installation du chauffage, en donnant la priorité toujours à la production de l'E.C.S.

5 SCHEMA ET CONNEXION ELECTRIQUE

La gamme des préparateurs **Sanit GR** a été spécialement conçue en simplifiant le raccordement électrique avec la large gamme de chaudières de chauffage central. Le concept du raccordement électrique transforme l'ensemble chaudière/préparateur E.C.S. en un groupe thermique capable de fournir chauffage et eau chaude sanitaire, en donnant toujours la priorité à l'eau chaude sanitaire.

5.1 Schema électrique

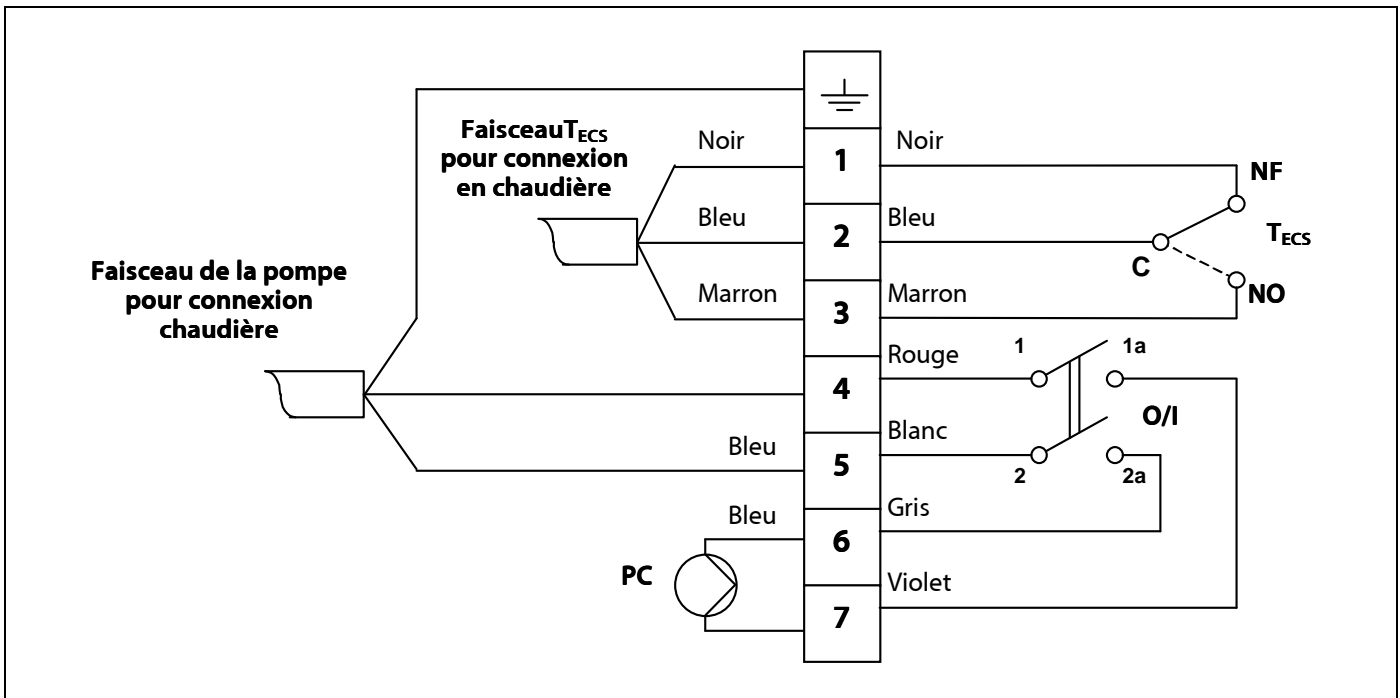

PC: Pompe d' E.C.S.

O/I: Interrupteur Pompe (Marche-Arrêt).

TECS: Thermostat d' E.C.S.

5.2 Connexion électrique à la chaudière

Le raccordement électrique entre les préparateurs **Sanit GR** et les chaudières de chauffage **DOMUSA TEKNIK** se réalise de manière simple, en utilisant les deux faisceaux indiqués dans le schéma électrique, Faisceau T_{ECS} et, Faisceau de la pompe.

Du côté du préparateur sanitaire, raccordez les deux Faisceaux selon le schéma électrique indiqué ci-dessus.

Du côté de la chaudière, le faisceau de la pompe de charge devra être raccordé dans les bornes indiquées par le symbole "**CE**" (Circulateur Été) selon le schéma électrique de chaque modèle de chaudière (Voir le livre d'instructions). Pour raccorder le faisceau T_{ECS} , Il faudra au préalable retirer les ponts du domino de connexion de la chaudière et raccorder le faisceau T_{ECS} selon l'indication des figures suivantes, en fonction du modèle de chaudière.

Sanit GR

5.3 Schémas de connexion à des chaudières DOMUSA TEKNIK:

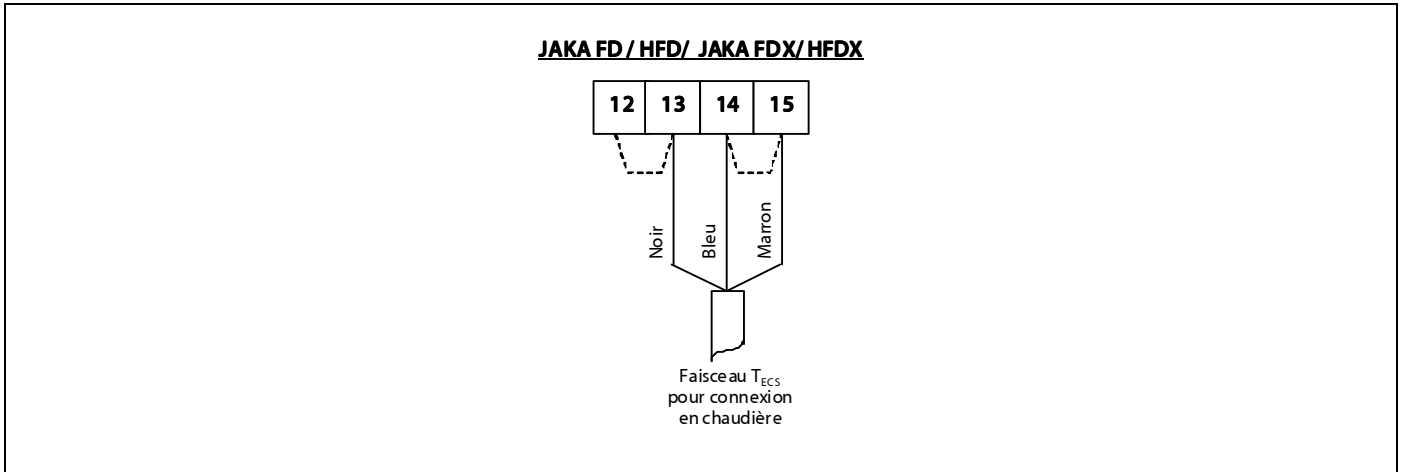

5.4 Instruction pour connexion électrique interaccumulateur de SANIT à des chaudières:

- Evolution EV AC
- Sirena Cal e
- Sirena Cal V e

Pour bien réaliser le branchement électrique d'un inter accumulateur d'E.C.S **SANIT** avec la chaudière Evolution EV AC, procédez comme indiqué ci-après:

- Branchez une sonde de température d'E.C.S (fournie en option) sur la réglette de connexions de sondes **J3** (bornes 13 et 14). Pour ce faire, retirez la résistance (**Ra**) fournie à l'origine (voir Schéma de Connexions).
- Introduisez le bulbe de la sonde de température dans la housse porte-bulbes prévue sur l'inter accumulateur.
- Branchez la pompe de charge de l'inter accumulateur sur la réglette de connexions d'alimentation **J2** (bornes 6 et 7) (voir Schéma de Connexions).

Pour une bonne installation hydraulique, suivez scrupuleusement les instructions de montage et de connexion jointes à l'inter accumulateur.

Note: Pour le modèle Novation EV FC surveiller le livre d'instructions de la chaudière.

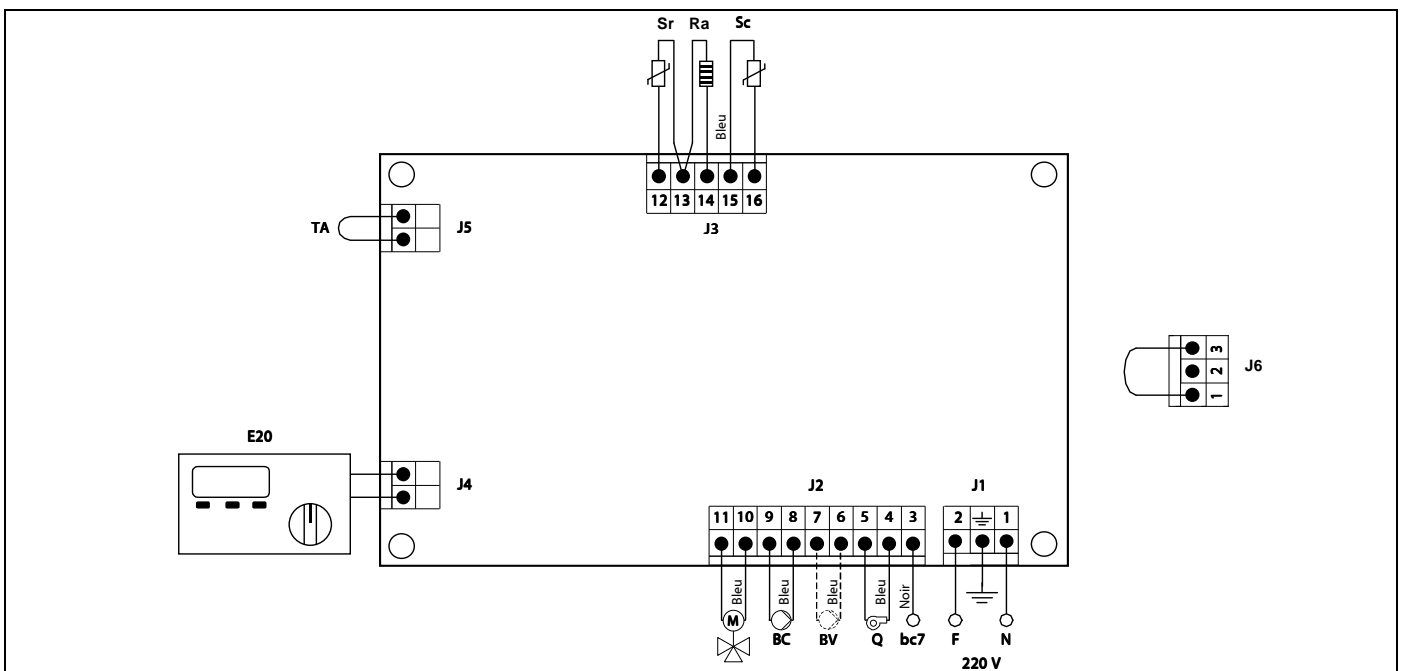

Sanit GR

- Sirena Cal He
- Sirena Cal HVe

Pour bien réaliser le branchement électrique d'un inter accumulateur d'E.C.S **SANIT** avec la chaudière Evolution EV HAC, procédez comme indiqué ci-après:

- Branchez une sonde de température d'E.C.S (fournie en option) sur la réglette de connexions de sondes **J3** (bornes **16** et **17**). Pour ce faire, retirez la résistance (**Ra**) fournie à l'origine (voir Schéma de Connexions).
- Introduisez le bulbe de la sonde de température dans la housse porte-bulbes prévue sur l'inter accumulateur.
- Branchez la pompe de charge de l'inter accumulateur sur la réglette de connexions d'alimentation **J2** (bornes **N** et **5**) (voir Schéma de Connexions).

Pour une bonne installation hydraulique, suivez scrupuleusement les instructions de montage et de connexion jointes à l'inter accumulateur.

Note: Pour le modèle Novation EV HFC surveiller le livre d'instructions de la chaudière.

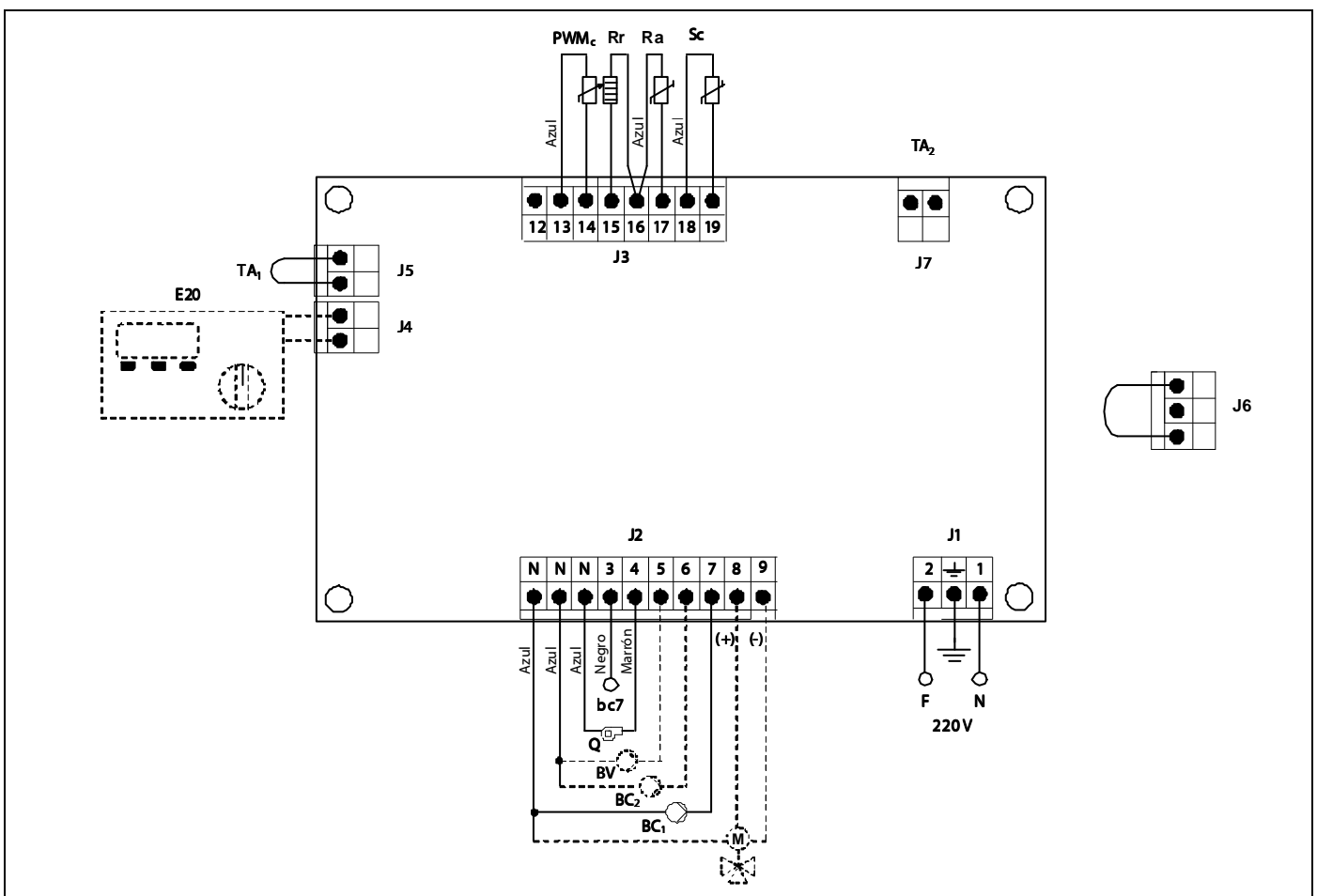

5.5 Précaution contre le gel :

Dans une période de gel, surtout dans des zones géographiques dans lesquelles les température peuvent descendre fortement, il sera nécessaire de prendre des mesures préventives afin d'éviter d'endommager l'installation. Nous conseillons d'ajouter de l'antigel à l'eau du circuit primaire du accumulateur. Si votre installation doit rester sans fonctionner durant une longue période, **vous devrez vider l'eau de cette dernière.**

6 ENTRETIEN

Pour l'entretien de l'ensemble chaudière-préparateur, afin de le maintenir en parfaite condition de fonctionnement, vous devrez une fois par an faire réviser vos appareil par un professionnel qualifié.

- Une fois par an, réaliser un nettoyage exhaustif de l'intérieur du ballon E.C.S.
- Maintenir la pression du primaire entre 1 et 1,5 bar.

7 PREMIERE MISE EN MARCHE

Pour que la **validité de la garantie** soit effective, la première mise en marche de l'accumulateur devra être faite par une personne autorisé par le **Service Technique de DOMUSA TEKNIK**. Avant de procéder à cette mise en marche, il faut s'assurer que:

- le accumulateur est connectée électriquement.
- l'installation est pleine d'eau.

8 LIVRAISON DE L'INSTALLATION

Le Service d'Assistance Technique, une fois réalisée la première mise en marche, expliquera à l'utilisateur le fonctionnement de l'accumulateur en lui communiquant les observations qu'il considèrera le plus nécessaires.

L'installateur a la responsabilité d'expliquer à l'utilisateur le fonctionnement de chaque dispositif de commande ou de contrôle qui appartient à l'installation et n'est pas fourni avec l'accumulateur.

9 DIMENSIONS ET MESURES

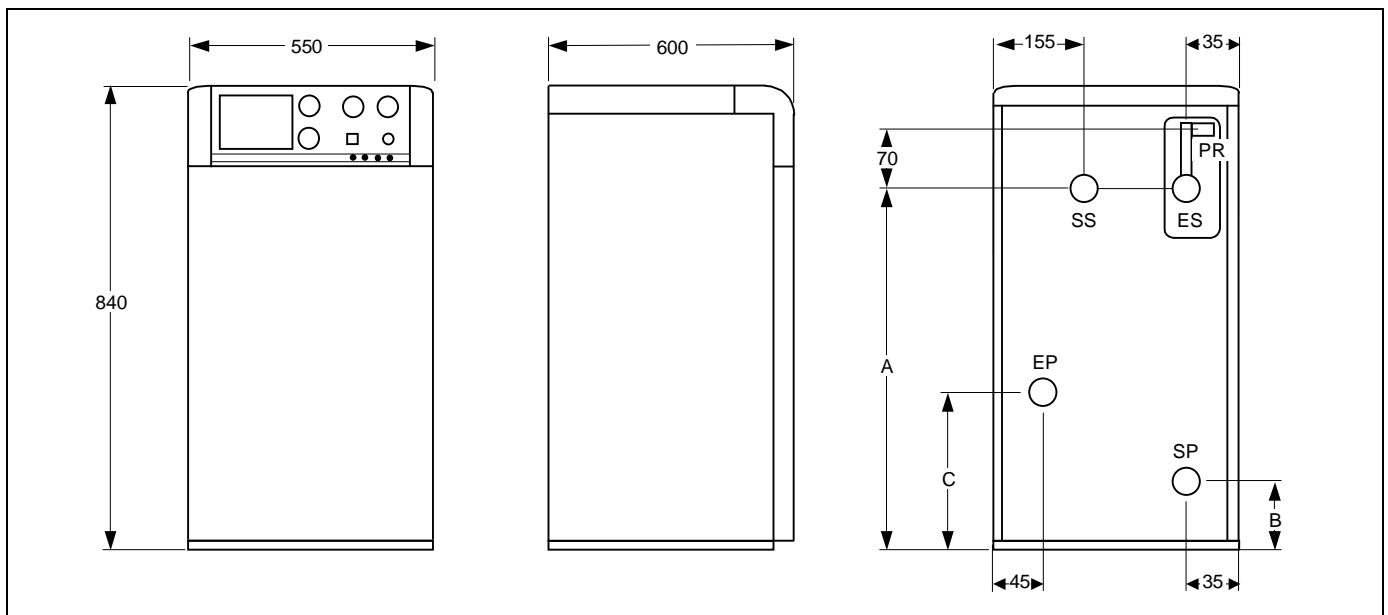

ES: Entrée ECS, 3/4" M.

SS: Sortie ECS, 3/4" M.

EP: Entrée du primaire, 3/4" M.

SP: Sortie du primaire, 3/4" M.

PR: Piquage recyclage E.C.S., 1/2" M.

COTE (mm)	A	B	C
Sanit 100	650	115	250
Sanit 130	740	105	340

10 CARACTERISTIQUES TECHNIQUES

MODELE		Sanit 100	Sanit 130
Contenance en Eau Sanitaire	Lts.	100	130
Puissance Maxi absorbée, primaire à 88 °C	Kcal/h kW	25.000 29	30.000 35
Production d' E.C.S., $\Delta T=30^{\circ}C$ (en une heure)	lt./1h	837	1.020
Production d'E.C.S. en 10 min., $\Delta T=30^{\circ}C$	Lts.	200	250
Temps de récupération de 15 à 60 °C	min.	6	8
Poids net	Kg	70	78
Pression maxi de fonctionnement E.C.S	bar	7	
Pression maxi de fonctionnement primaire	bar	3	
Alimentation électrique	-	~220-230 V - 50 Hz - 200 W	

11 LISTING DE COMPOSANTS DE RECHANGE

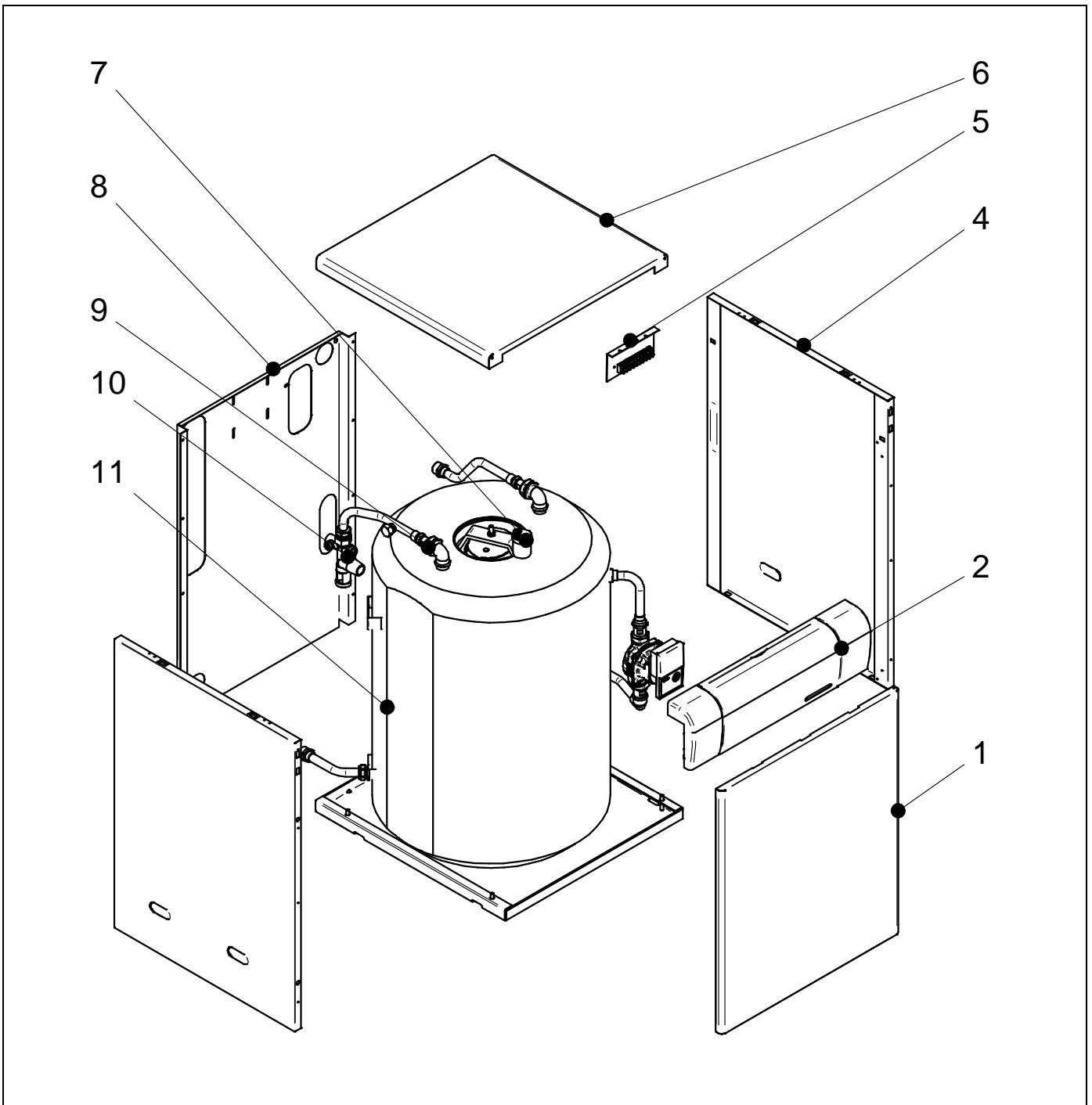

<u>Pos.</u>	<u>Código</u>	<u>Denominación</u>	<u>Pos.</u>	<u>Código</u>	<u>Denominación</u>
1	CEXT000529	Porte gris	7	CFOV000024	Purgeur automatique 100 Lts
2	GELESAN002	Tableau de bord électrique gris		CFOV000041	Purgeur automatique 130Lts
3	CFOV000143	Circulateur de charge primaire	8	CEXT000634	Arrière gris
4	CEXT000311	Latéral gris	9	GFOV000000	Manchon diélectrique
5		Reglette de connexion	10	CFOV000001	Groupe de sécurité
6	CEXT000342	Dessus gris	11	GDEPMCX000	Ballon 100 Lts
				GDEPMCX001	Ballon 130 Lts

Sanit GR

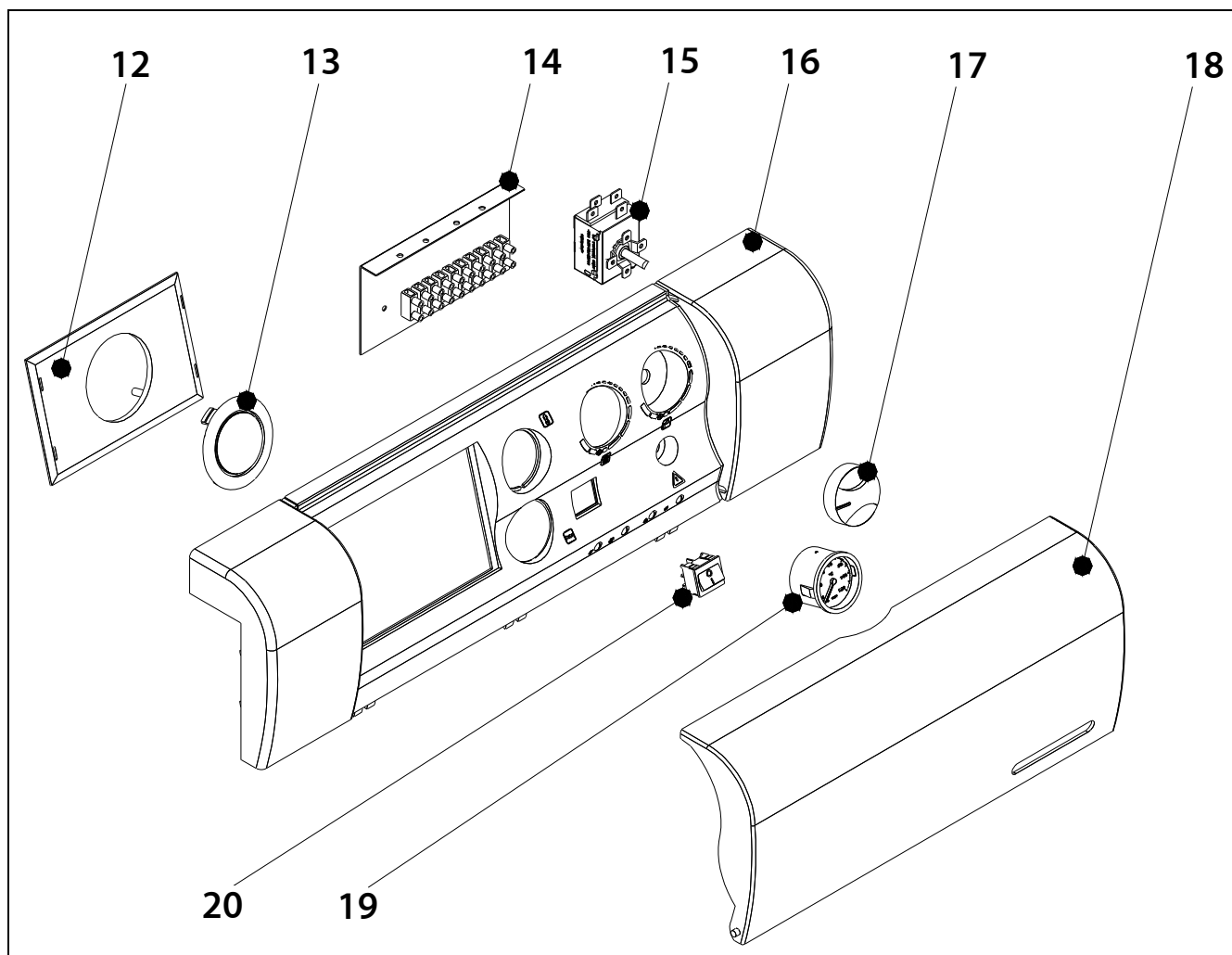

Pos.	Código	Denominación
12	CELC000178	Cache regulation argent
13	CELC000177	Supplement sans prog. argent
14		Reglette de conexions
15	CELC000007	Thermostat control
16	CELC000171	Tableau de bord argent
17	CELC000176	Bouton de commande argent
18	CELC000175	Cache tableau de bord argent
19	CELC000136	Thermomètre noir
20	CELC000153	Interrupteur noir

DOMUSA

TEKNIK

DIRECCIÓN POSTAL

Apartado 95
20730 AZPEITIA
Telfs: (+34) 943 813 899

FÁBRICA Y OFICINAS

Bº San Esteban s/n
20737 RÉGIL (Guipúzcoa)

www.domusatechnik.com

DOMUSA TEKNIK, se reserva la posibilidad de introducir, sin previo aviso, cualquier modificación en las características de sus productos.



CDOC001279

09/19